

2005

Memoria da EGAP



ESCOLA GALEGA  
DE ADMINISTRACIÓN  
PÚBLICA



XUNTA DE GALICIA  
CONSELLERÍA DE PRESIDENCIA,  
ADMINISTRACIÓN PÚBLICA E  
XUSTIZA

© MEMORIA DA EGAP DO ANO 2005

Edita: Escola Galega de Administración Pública  
Consellería de Presidencia, Administracións Públicas e Xustiza

Maquetación: Estudio Adumbro

Santiago de Compostela, 2006



2005

Memoria da EGAP



*ESCOLA GALEGA  
DE ADMINISTRACIÓN  
PÚBLICA*



**XUNTA DE GALICIA**  
CONSELLERÍA DE PRESIDENCIA  
ADMINISTRACIÓN PÚBLICA E  
XUSTIZA

# Índice Xeral

01

6 PRESENTACIÓN

02

9 A ESCOLA GALEGA DE ADMINISTRACIÓN PÚBLICA

03

20 ACTIVIDADES DA XEFATURA DE ESTUDOS

21 03.1. Conferencias.

22 03.2. Xornadas, seminarios, etc.

43 03.3. Cursos.

04

46 ACTIVIDADES DO SERVIZO DE FORMACIÓN DO PERSOAL DA ADMINISTRACIÓN AUTONÓMICA

47 04.1. Cursos.

05

179 ACTIVIDADES DO SERVIZO DE FORMACIÓN DO PERSOAL DA ADMINISTRACIÓN LOCAL E DOUTRAS ADMINISTRACIÓNS

180 05.1. Área local.

180 05.1.1. Plan EGAP-CELGA

180 1.1.1. Cursos.

187 1.1.2. Xornadas.

188 05.1.2. Plans en colaboración con outras institucións.

188 1.2.1. Cursos.

232 1.2.2. Xornadas.

239 05.1.3. Outras actividades.



06

241 ACTIVIDADES DO SERVIZO DE ESTUDOS, INVESTIGACIÓN E PUBLICACIÓNS

242 06.1. Cursos.

253 06.2. Seminarios, xornadas, conferencias, etc.

254 06.3. Investigación.

260 06.4. Publicacións periódicas.

264 06.5. Publicacións non periódicas.

265 06.6. Biblioteca.

07

269 PROFESORES COLABORADORES

08

317 RESUMO ESTATÍSTICO DAS ACTIVIDADES REALIZADAS NA EGAP POR OUTRAS INSTITUCIÓNS

09

384 RESUMO ESTATÍSTICO DAS ACTIVIDADES DE FORMACIÓN DA EGAP

385 09. 1. Actividades organizadas pola Xefatura de Estudos.

391 09. 2. Actividades organizadas polo Servizo de Formación do Persoal da Administración Autonómica.

418 09. 3. Actividades organizadas polo Servizo de Formación do Persoal da Administración Local.

428 09. 4. Actividades organizadas polo Servizo de Estudos, Investigación e Publicacións.

435 09. 5. Resumo global.

# 01

## Presentación

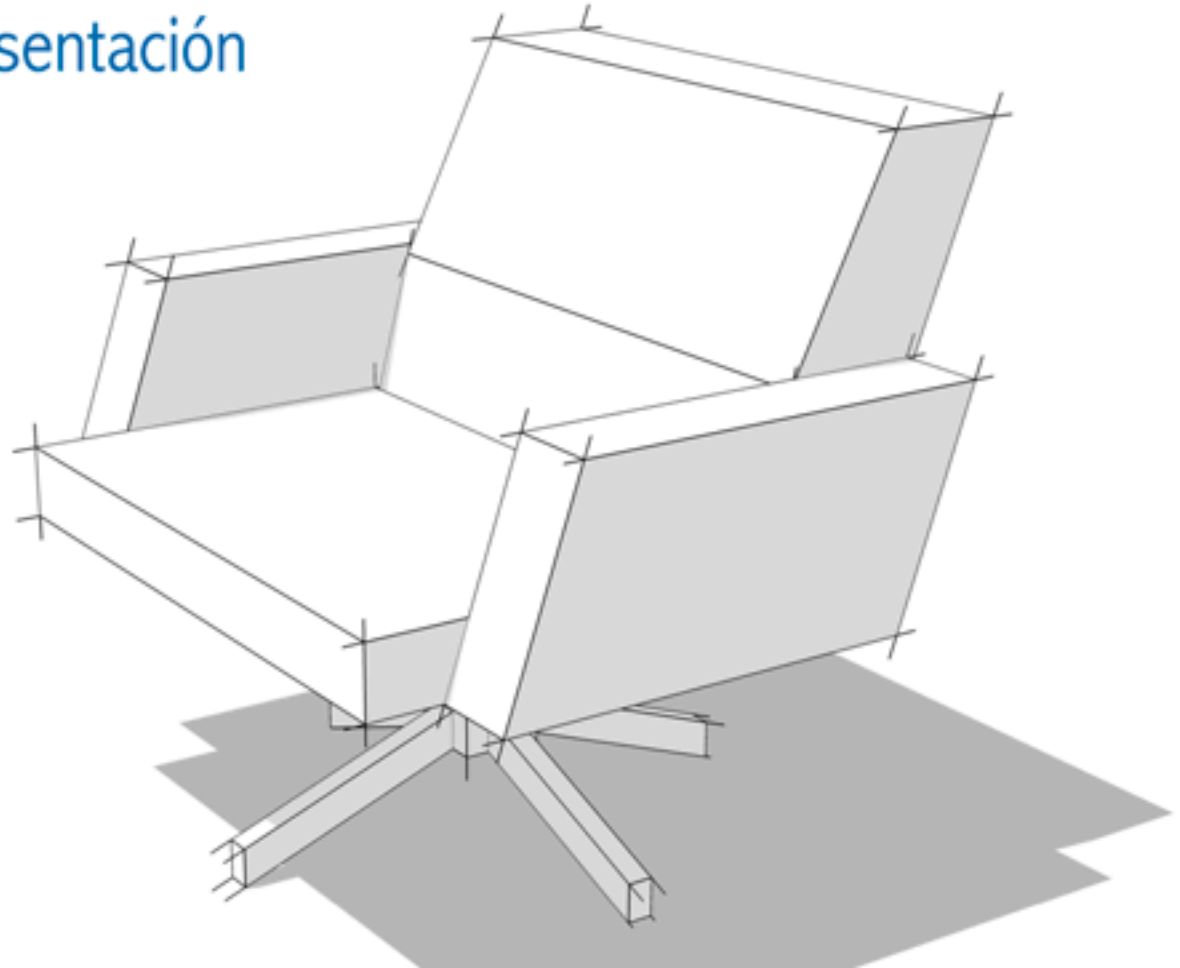



# 01. PRESENTACIÓN

A presente Memoria recolle as principais actividades da Escola Galega de Administración Pública (EGAP) durante o ano 2005, dirixidas á formación profesional dos empregados públicos da nosa Comunidade Autónoma, fundamentalmente da Administración autonómica e da Administración local.

Dentro do sector de formación do persoal da Administración Autonómica, mantivéronse os programas de formación de directivos, xefes de sección e de negociado, así como os cursos característicos das áreas xurídica, económica, informática, etc.

No que se refire á lingua galega, ou máis propiamente á linguaxe administrativa galega, continuouse co programa de formación en colaboración coa Dirección Xeral de Política Lingüística, coa que se realizaron dezaioito edicións do curso Medio de linguaxe administrativa galega. A Escola realizou vinteseis edicións do novo curso de Actualización da lingua e da linguaxe administrativas galegas.

No sector da Administración Local desenvolveuse un programa formativo a través do CELGA. As actividades formativas máis salientables están centradas na área de contabilidade para estudar as novidades normativas máis importantes introducidas polas novas instrucións de contabilidade no ámbito local.

A EGAP desenvolveu o módulo de dereito autonómico no curso Selectivo para o acceso á subescala de intervención-tesourería (categoría de entrada), o módulo de dereito autonómico do curso Selectivo de secretaría categoría de entrada e o curso Selectivo para o acceso á subescala de secretaría-intervención.

Da ampla e interesante oferta de actividades (xornadas, seminarios, conferencias, etc.), abertas ao persoal de todas as administracións públicas galegas e interesados en xeral, cómpre subliñar as seguintes actividades:

- a) Curso Superior de planeamento e xestión urbanística que tivo unha gran demanda.
- b) Na liña seguida nos últimos anos levouse a cabo un gran esforzo por descentralizar as xornadas, entre as que cómpre salientar as seguintes:
  - O silencio administrativo e a notificación dos actos administrativos.
  - A contratación e fiscalidade das sociedades de xestión urbanística.
  - A contratación pública europea: as novas directivas.
  - A nova instrución de contabilidade.
  - A situación social de España.
  - Etc.

Este resumo inclúe tanto as actividades financiadas con fondos propios da Xunta de Galicia coma as financiadas con fondos estatais para a formación continua. Entre os obxectivos xerais deste Plan, cómpre destacar a extensión da formación a todos os ámbitos da Administración autonómica, con especial atención do persoal laboral.

A estrutura desta Memoria permite obter a información do realizado polas seguintes unidades administrativas da EGAP: Xefatura de Estudos, Servizo de Formación do Persoal da Administración Autonómica, Servizo de Formación do Persoal da Administración Local e doutras Administracións e o Servizo de Estudos, Investigación e publicacións.

Logo da descrición das accións formativas, recóllense nun resumo estatístico as cifras de actividades, horas lectivas e asistentes.

Santiago de Compostela, xaneiro de 2006

Antonio Izquierdo Escribano  
Director da EGAP

# 02 A Escola Galega de Administración Pública

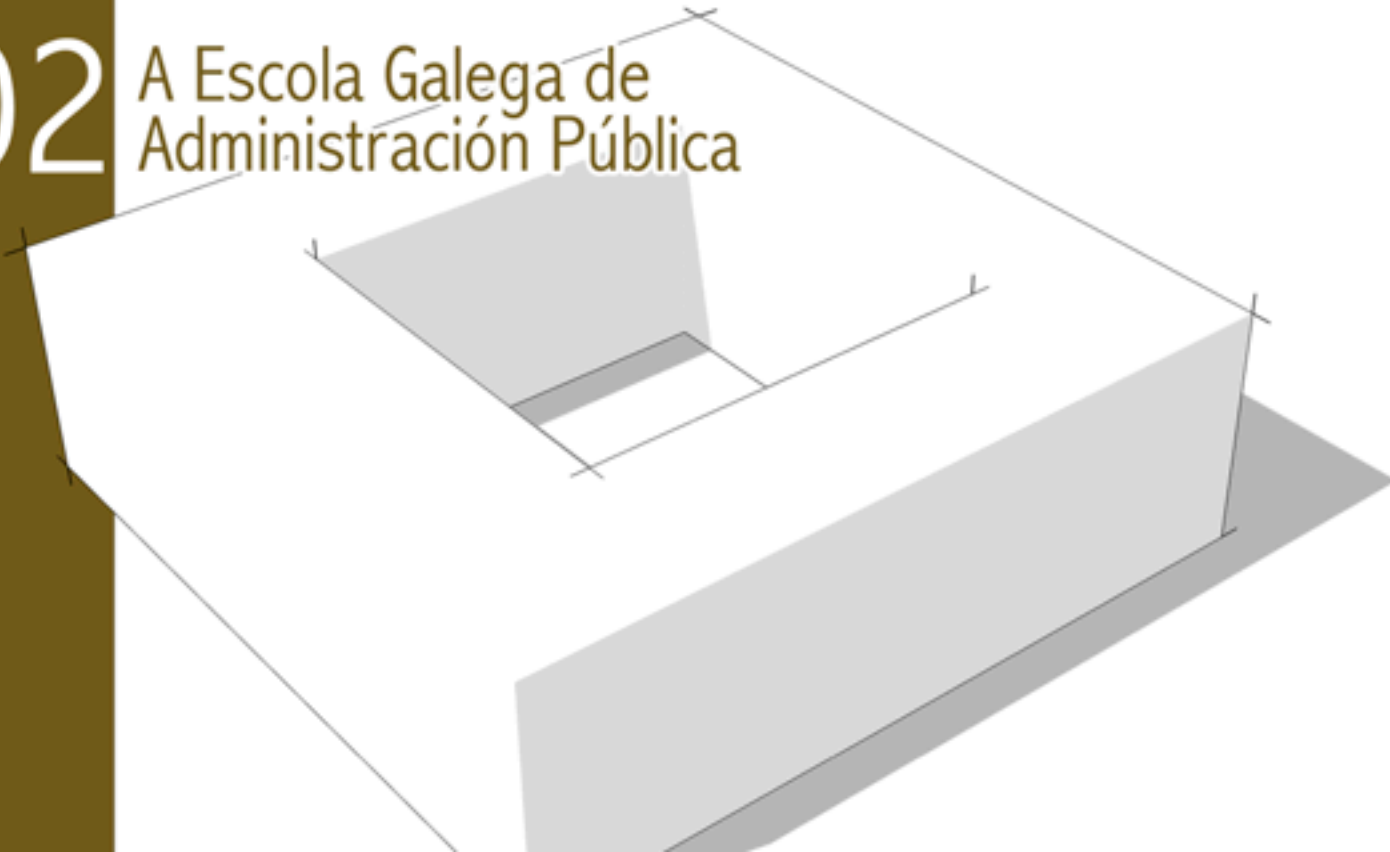



# 02. 01. **INTRODUCCIÓN**

A Escola Galega de Administración Pública

A Escola Galega de Administración Pública (EGAP) é esencialmente un centro público de formación do persoal ao servizo das administracións públicas de Galicia e de estudo e divulgación de temas relacionados coa Administración e coa función pública.

Hoxe ten a consideración xurídica de organismo autónomo de carácter administrativo adscrito á Consellería da Presidencia, Relacións Institucionais e Administración Pública da Xunta de Galicia. Anteriormente fora configurada como órgano administrativo sen personalidade xurídica, segundo o Decreto 163/1982, do 1 de decembro.





## . 02. FINS

Na configuración actual, pola Lei 10/1989, do 10 de xullo (de modificación da Lei 4/1987, do 27 de maio, de creación da Escola Galega de Administración Pública) a EGAP ten os seguintes fins:

- a) Colaborar na realización das probas selectivas para o acceso á condición de funcionario ao servizo da Administración desta Comunidade autónoma, convocadas de conformidade co disposto na Lei de función pública de Galicia, e doutras administracións públicas que logo do convenio llo encomenden, con excepción do persoal docente e sanitario.
- b) Organizar e impartir cursos selectivos de formación e cursos complementarios de formación, de carácter non selectivo, subseguintes ás probas selectivas, con excepción do persoal docente e sanitario.
- c) Organizar e impartir cursos, seminarios e outras actividades de formación e perfeccionamento do persoal ao que se alude no apartado a).
- d) Realizar as probas e impartir os cursos que se establezan para a promoción interna dos funcionarios.
- e) Realizar as probas e impartir os cursos selectivos descentralizados para o acceso á condición de funcionarios locais con habilitación de carácter nacional, nos termos previstos no artigo 98.1 da Lei 7/1995, do 2 de abril, reguladora das bases de réxime local.
- f) Realizar as probas selectivas e os cursos selectivos ou complementarios de selección dos funcionarios dos entes locais de Galicia sen habilitación de carácter nacional, de acordo cos convenios que se subscriban coas distintas entidades locais.
- g) A investigación, a documentación, o estudo e a realización de traballos de divulgación no eido da Administración pública, co fin de promover a súa máxima difusión.
- h) O establecemento de convenios e a realización de intercambios con organismos semellantes das administracións públicas no ámbito estatal e internacional.
- i) A difusión e a normalización do idioma galego na Administración pública, a capacitación lingüística do persoal e maila participación na fixación da linguaxe técnica, administrativa e xurídica galega.
- l) Calquera outro que se lle asigne por lei.

Para o cumprimento destes fins, a EGAP poderá concertar con centros universitarios de Galicia e con outros centros ou entidades de titularidade pública ou privada a realización das actividades pertinentes.

### . **03. ORGANIZACIÓN:** Especial referencia ao Consello Reitor

Os órganos superiores de goberno e administración da EGAP son:

- O Consello Reitor.
- O Director.

#### . **03.1. O Consello Reitor ten atribuídas as seguintes facultades:**

- a) Aprobar o Anteproxecto do orzamento anual da Escola e as súas contas.
- b) Aprobar o Plan anual de actividades, o Plan de estudos e a memoria da Escola.
- c) Darlle a conformidade aos proxectos de convenios con centros semellantes doutras administracións públicas e institucións.
- d) Propoñer a organización administrativa da escola e o seu correspondente cadro de persoal.
- e) Propoñer os programas comúns para o ingreso na Administración pública galega e emitir un informe sobre os programas específicos da selección do persoal ao servizo desta, de conformidade coa normativa aplicable en cada caso.
- d) Establecer as bases e condicións xerais de participación e acceso aos cursos ou actividades que convoque a EGAP.
- e) Elaborar e aprobar o regulamento interno da EGAP.
- f) Coñecer os asuntos que, pola súa relevancia, lle sometan ao presidente do Consello ou ao director da EGAP.

O Consello Reitor da EGAP está constituído do seguinte xeito:

## Presidente:

- Excmo. Sr. D. José Luis Méndez Romeu  
Conselleiro da Presidencia, Administracións Públicas e Xustiza.

## Vicepresidente:

- Ilmo. Sr. D. José Rodríguez González  
Director xeral da Función Pública da Consellería da Presidencia, Administracións Públicas e Xustiza.

## Vogais:

- Ilmo. Sr. D. Antonio Izquierdo Escribano  
Director da Escola Galega de Administración Pública (EGAP).



## En representación da Xunta de Galicia:

- Ilmo. Sr. D. Juan José Gómez Romero  
Director xeral de Calidade e Avaliación das Políticas Públicas.
- Ilmo. Sr. D. Francisco Carballal Lugrís  
Secretario xeral da Consellería da Presidencia, Administracións Públicas e Xustiza.
- Ilma. Sra. D<sup>a</sup>. Matilde Begoña Rodríguez Run  
Directora xeral de Administración Local da Consellería da Presidencia, Administracións Públicas e Xustiza
- Ilmo. Sr. D. Pedro Antonio Fernández Fernández  
Director xeral de Orzamentos da Consellería de Economía e Facenda.
- Ilmo. Sr. D. José Vicente Alvariño Alejandro  
Director xeral xefe da Asesoría Xurídica Xeral da Xunta de Galicia.

## Expertos en Administración pública:

- Ilmo. Sr. D. Gaspar Ariño Ortiz  
Catedrático de dereito administrativo da Universidade Autónoma de Madrid.
- Ilmo. Sr. D. Lorenzo Martín Retortillo  
Catedrático de dereito administrativo da Universidade Complutense de Madrid.
- Excmo. Sr. D. José Luis Meilán Gil  
Catedrático emérito de dereito administrativo da Universidade da Coruña.
- Ilmo. Sr. D. José Luís Carro Fernández-Valmayor  
Catedrático de dereito administrativo da Universidade de Santiago de Compostela.
- Excmo. Sr. D. Álvaro Rodríguez Bereijo  
Conseilleiro do Consello de Estado e catedrático de dereito financeiro da Universidade Autónoma de Madrid.

## En representación das universidades:

- Ilmo. Sr. D. Ramón Máiz Suárez  
Catedrático de ciencia política e da Administración da Universidade de Santiago de Compostela.
- Ilmo. Sr. D. Eloy Rodríguez Gayán  
Decano da Facultade de Dereito da Universidade da Coruña.
- Sr. D. Manuel Castro Oliva  
Xefe do Servizo de Investigación da Universidade de Vigo.

## En representación da Administración local:

- Ilmo. Sr. D. Rafael Louzán Abal  
Presidente da Deputación provincial de Pontevedra.
- Sr. D. Jesús Villamor Calvo  
Alcalde-presidente do Concello de Padrón (A Coruña).
- Sr. D. Francisco García Suárez  
Alcalde do Concello de Allariz (Ourense).
- Sr. D. Eduardo Ramonde Rodríguez  
En representación da Federación Galega de Municipios e Provincias (FEGAMP).

## Representantes sindicais:

- Sr. D. Pedro Luaces González  
En representación da UXT.
- Sr. D. Alexandre Banhos Campo  
En representación da CIG (Administración autonómica).
- Sr. D. Xabier Picón Picallo  
En representación da CIG (Administración local).
- Sra. D<sup>a</sup>. Juliana Barbosa Sánchez  
En representación de CC.OO.
- Sra. D<sup>a</sup> Avelina Riveira Baño  
En representación de CC.OO.
- Sra. D<sup>a</sup>. Rosario Valledor Puente  
En representación da UXT.

## Secretario:

- Ilmo. Sr. D. Javier Corrales Piquero  
Secretario xeral da Escola Galega de Administración Pública.





### . 03.2. O director da EGAP ten as seguintes competencias:

- a) Exercer a representación ordinaria da Escola.
- b) Preparar e executar os acordos do Consello Reitor.
- c) Dirixir os servizos e exercer a xefatura do persoal da Escola.
- d) Exercer a xestión orzamentaria da escola, dispoñer os gastos e propoñer a ordenación dos pagamentos.
- e) Elaborar o Anteproxecto do orzamento anual da Escola, para sometelo á aprobación do Consello Reitor.
- f) Propoñerlle ao Consello Reitor o Plan anual de actividades.
- g) Preparar a memoria de actividades da Escola, para o seu sometemento ao Consello Reitor.
- h) Coordinar o desenvolvemento das actividades da Escola.
- i) Expedir os diplomas e os certificados acreditativos dos estudos realizados na Escola.
- l) Dirixir, impulsar e supervisar o cumprimento dos fins e das actividades da Escola.

Baixo a dependencia do director da Escola e á fronte da Área de Administración, hai un secretario xeral ao que lle corresponden as seguintes atribucións:

- a) Desempeñar a Secretaría do Consello Reitor.
- b) Coordinar todos os servizos da Escola.
- c) Elaborar o Anteproxecto do orzamento.
- d) Xestionar os créditos orzamentarios.
- e) Tramitar e xestionar a contratación administrativa.
- f) Dirixir a xestión do persoal da EGAP.
- g) Administrar e xestionar o patrimonio.
- h) Elaborar os anteproxectos de disposición, instruíóns e circulares.
- i) Asistir ao director en asuntos xurídicos e financeiros.
- l) Réxime interior da EGAP.
- m) Substituír ao director nos casos de ausencia, vacante ou enfermidade.
- n) Aquelas competencias que o director lle delegue.

A EGAP estrutúrase nas seguintes unidades organizativas básicas:

### a) Dependentes do director:

- Xefatura de Estudos.
- Servizo de Selección, Formación, Perfeccionamento e Especialización do Persoal da Administración Autonómica.
- Servizo de Selección, Formación, Perfeccionamento e Especialización do Persoal ao Servizo da Administración Local e doutras Administracións Públicas.
- Servizo de Estudos, Investigación e Publicacións.

### b) Dependentes do secretario xeral:

- Servizo Económico-Administrativo.





“Centro público de formación do persoal ao  
servizo das administracións públicas de Galicia e  
de estudo e divulgación de temas relacionados coa  
Administración e coa función pública”

# 03

## Actividades da xefatura de estudos





Actividades da Xefatura de Estudos

## 03.01. CONFERENCIAS

### Acto de Apertura do curso 2005: Conferencia sobre os retos actuais do Tribunal Constitucional español

#### 1. Obxectivos

Analizar os principais retos que se lle presentan ao Tribunal Constitucional español.

#### 2. Destinatarios

Persoal das administracións públicas e interesados en xeral.

#### 3. Desenvolvemento

- 3.1. Duración: dúas horas.
- 3.2. Lugar: Salón de actos da EGAP.
- 3.3. Data: 28 de xaneiro de 2005.
- 3.4. Horario: 12.45 h.
- 3.5. Prazas: 312.

#### 4. Contido

Os retos actuais do Tribunal Constitucional español.

#### 5. Convocatoria

Mediante invitación persoal.



## **Xornadas sobre o sector ferroviario**

### **1. Obxectivos**

Poñer ao día formativamente a profesionais, aos empregados públicos e a persoas con especial interese no campo ferroviario e no ámbito dos servizos públicos, mediante a exposición a debate dos temas máis candentes do sector a partir das políticas de liberalización iniciadas nos últimos anos. Combínase a formulación teórica coa experiencia práctica dos relatores, para conseguir o necesario equilibrio entre o rigor académico e a proximidade aos problemas reais que soen preocupar ao operador xurídico ou técnico.

O obxectivo destes sete relatorios e ofrecer unha visión, nun momento de cambio, do panorama xurídico do ferrocarril en España, con especial incidencia no modelo autonómico e, en particular, referencia á Comunidade autónoma galega.

### **2. Destinatarios**

Persoal ao servizo da Xunta de Galicia e da Administración local galega e interesados en xeral.

### **3. Desenvolvemento**

- 3.1. Duración: 2 días.
- 3.2. Lugar: Salón de actos da Delegación de Presidencia na Coruña.
- 3.3. Datas: 15 e 16 de febreiro de 2005.
- 3.4. Horarios: sesións de mañá e tarde.
- 3.5. Prazas: 46.

### **4. Contido**

- A distribución competencial no marco do sector ferroviario.
- Encadramento do novo concepto de servizo público e a súa repercusión no sector ferroviario.
- A integración da Lei do sector ferroviario no sistema administrativo español.
- A liberación ferroviaria e a Lei 39/2003 do sector ferroviario.
- Os axentes do transporte ferroviario no novo marco regulador.
- Urbanismo e liberación do sector ferroviario.
- A rede ferroviaria galega.

### **5. Convocatoria**

DOG n.º 17, do 26-01-2005



# Kornadas sobre a constitucionalización na Unión Europea e as súas implicacións para as entidades subestatais

## 1. Obxectivos

Reflexionar e debater ao máximo nivel os novos desafíos que formulan o avance dos procesos de integración e constitucionalización en Europa e América Latina: perspectivas para a Comunidade autónoma de Galicia. Preténdese conseguir deste xeito o fomento do debate, o intercambio de ideas, e a difusión da situación e perspectivas das comunidades autónomas españolas (e Galicia en particular) ante o proxecto do Tratado de Constitución europea, a ampliación aos países do centro e leste de Europa e os procesos de integración socioeconómicos e políticos en América Latina.

O proxecto do Tratado de Constitución para Europa, que establece un novo marco competencial entre a Unión e os estados membros, require unha formulación desde o dereito constitucional. Se ben os problemas clásicos se encadran dentro das áreas de economía e dereito da integración, agora hai que incluír o dereito constitucional, pois os protagonistas na integración son os estados e non as rexións. Estas últimas recoñécense na Unión Europea como realidades sociais para a cooperación e o desenvolvemento, pero o papel e as relacións formais entre a Unión Europea e as rexións permanecen no ámbito constitucional interno dos estados membros.

Os promotores científicos desta actividade son a área de dereito constitucional da Universidade da Coruña e de La Laguna, a Axencia Española de Cooperación Internacional do Ministerio de Asuntos Interiores, a cátedra 'Jean Monnet' de economía industrial europea da Universidade da Coruña e o Instituto Eurolatino Americano de Integración (IELEPI).

## 2. Destinatarios

Persoal ao servizo da Xunta de Galicia e da Administración local galega e interesados en xeral.

## 3. Desenvolvemento

- 3.1. Duración: 2 días.
- 3.2. Lugar: Salón de actos da Escola Galega de Administración Pública (EGAP) en Santiago de Compostela, rúa Madrid, 2-4.
- 3.3. Datás: 17 e 18 de febreiro de 2004.
- 3.4. Horarios: sesións de mañá e tarde.
- 3.5. Prazas: 44.

## 4. Contido

- Os resultados da Conferencia intergubernamental de Roma.
- O sistema de ponderación de voto no Consello: análise da disputa.
- A solucións ao fracaso: unha análise desde a Comisión.
- As eleccións de 2004 ao Parlamento europeo.
- Análise do proceso de ampliación: balance, problemas e perspectivas.
- Un espacio de liberdade, seguridade e xustiza trala Convención.
- A Carta dos dereitos fundamentais da Unión.
- Os progresos na política exterior e de seguridade común e as relacións.

## 5. Convocatoria

DOG n.º 23, do 3-02-2005.

## Xornadas sobre a equidistribución urbanística e a obtención de terreos dotacionais

### 1. Obxectivos

Acadar unha aproximación ás técnicas de obtención dos terreos destinados a dotacións públicas, así como a súa valoración. Por este motivo, é preciso realizar un repaso ás técnicas equidistributivas que funcionan como instrumentos básicos na achega dos terreos antes mencionados, do mesmo xeito que a vixencia da distinción clásica entre dotacións locais e sistemas xerais.

### 2. Destinatarios

Persoal ao servizo da Xunta de Galicia e da Administración local galega e interesados en xeral.

### 3. Desenvolvemento

- 3.1. Duración: 2 días.
- 3.2. Lugar: Salón de actos do edificio administrativo da Xunta de Galicia en Vigo, sito na praza da Estrela-Concepción Arenal, n.º 8.
- 3.3. Datas: 23 e 24 de febreiro de 2005.
- 3.4. Horarios: sesións de mañá e tarde.
- 3.5. Prazas: 52.

### 4. Contido

- A posición do urbanizador: urbanismo concertado e contratación administrativa. Precedentes xurisprudenciais
- Características básicas do sistema na lexislación galega. Distinción e experiencia doutros modelos autonómicos
- Iniciativa propia ou privada. Especial referencia á execución privada. Réxime xurídico dos documentos a presentar: proposición xurídico-económica, documento de condicións económicas e anteproxecto de urbanización.
- Tramitación procedimental do sistema de concesión de obra urbanizadora.
- Réxime de responsabilidade e retribución do urbanizador

### 5. Convocatoria

DOG n.º 24, do 04-02-2005.

# Xornadas sobre o silencio administrativo e a notificación dos actos administrativos

## 1. Obxectivos

Levar a cabo un estudo das distintas tipoloxías da inactividade administrativa, con especial referencia ao silencio administrativo. Precisamente pola importancia do réxime xurídico dos actos presuntos, os relatorios dedícanse a coñecer a natureza xurídica do silencio, así como unha exposición do réxime xurídico comun na materia, con particular incidencia en novidades orixinadas polos avances tecnolóxicos ou a comunitarización do dereito interno, mais sen descuidar cuestións clásicas pero sempre controvertidas como o silencio contra legem, completándose cun estudo permenorizado do réxime de notificacións dos actos administrativos.

## 2. Destinatarios

Persoal ao servizo da Xunta de Galicia e da Administración local galega e interesados en xeral.

## 3. Desenvolvemento

- 3.1. Duración: 1 día.
- 3.2. Lugar: Salón de actos do Edificio administrativo da Xunta de Galicia en Lugo.
- 3.3. Datás: 2 de marzo de 2005.
- 3.4. Horarios: sesión de mañá e tarde.
- 3.5. Prazas: 157.

## 4. Contido

- As notificacións no Dereito administrativo. Decisións notificables. Destinatario, receptor e lugar de notificación. Publicacións substitutivas
- Contido das notificacións. Efectos da falta de notificación e das notificacións inválidas. A caducidade de procedementos.
- Natureza xurídica do silencio administrativo. Os prazos do silencio e o seu cómputo. Silencio positivo e negativo (recovabilidade e silencio contra legem)
- Cómputo do prazo do silencio. Réxime de impugnación dos actos producidos polo silencio administrativo

## 5. Convocatoria

DOG n.º 30, de 14-02-2005.

## Xornadas sobre urbanismo e centros comerciais e de ocio

### 1. Obxectivos

Realizar unha exposición transversal dos temas que afectan ao desenvolvemento urbanístico con oferta comercial e de lecer. A partir desta perspectiva, estudaranse desde cuestións puramente urbanísticas a outras ambientais e comerciais. Preténdese dar unha visión practica, achegando a experiencia de proxectos executados ou en execución.

### 2. Destinatarios

Persoal ao servizo da Xunta de Galicia e da Administración local galega e interesados en xeral.

### 3. Desenvolvemento

- 3.1. Duración: 2 días.
- 3.2. Lugar: Salón de actos da Delegación de Presidencia na Coruña.
- 3.3. Data: 16 de marzo de 2005.
- 3.4. Horarios: sesión de mañá e tarde.
- 3.5. Prazas: 105.

### 4. Contido

- A orixe do chamado “urbanismo comercial”. Os instrumentos do urbanismo comercial e os seus diferentes modelos.
- A integración do equipamento comercial nos instrumentos de planificación territorial, urbanística e comercial. Propostas para unha ordenación territorial do equipamento comercial.
- Réxime xurídico da ordenación e implantación dos establecementos comerciais na Comunidade autónoma de Galicia I e II.
- Implantación de proxectos no solo non urbanizable. Réxime xurídico dos proxectos de interese supramunicipal: “o urbanismo autonómico. Especial estudo da lexislación galega. Consideración do factor medioambiental.

### 5. Convocatoria

DOG n.º 37, do 23-02-2005.

# Xornadas sobre o sistema de concesión de obra urbanizadora

## 1. Obxectivos

Tras a STJCE, de 12 de xullo de 2001 (asunto “proxecto escala 2001”), a figura do axente urbanizador foi obxecto dunha importante discusión doutrinal, que tamén tivo manifestación na xurisprudencia dos tribunais superiores de xustiza. Desde esta polémica, preténdese achegar solucións ao debate xurdido, pero, por outra banda, esta actividade ten unha perspectiva práctica fundamental. Por iso, centrándose no urbanismo galego, afrontaránse cuestións prácticas como as diferentes posibilidades de actuación e a forma de contratar a obra urbanizadora ou ben a responsabilidade e a retribución do urbanizador.

## 2. Destinatarios

Persoal ao servizo da Xunta de Galicia e da Administración local galega e interesados en xeral.

## 3. Desenvolvemento

- 3.1. Duración: 1 día.
- 3.2. Lugar: Salón de actos do edificio administrativo da Xunta de Galicia en Vigo.
- 3.3. Data: 29 de marzo de 2005.
- 3.4. Horarios: sesión de mañá e tarde.
- 3.5. Prazas: 90.

## 4. Contido

- A posición do urbanizador: urbanismo concertado e contratación administrativa. Precedentes xurisprudenciais
- Características básicas do sistema na lexislación galega. Distinción e experiencia doutros modelos autonómicos
- Iniciativa propia ou privada. Especial referencia á execución privada. Réxime xurídico dos documentos a presentar: proposición xurídico-económica, documento de condicións económicas e anteproxecto de urbanización.
- Tramitación procedimental do sistema de concesión de obra urbanizadora.
- Réxime de responsabilidade e retribución do urbanizador

## 5. Convocatoria

DOG n.º 50, do 14-03-2005.v

# Xornada sobre protocolo e comunicación pública na Administración

## 1. Obxectivos

Procurar un achegamento global ao fenómeno do protocolo como ferramenta e expresión do poder diante dos cidadáns, na súa fasquía simbólica e representativa, que esixe manter orde rigoroso e coidado cando as institucións se comunican publicamente, ou entre sí. Estas xornadas, de mans de notables expertos, afondarán progresivamente en tódolos niveis do coñecemento desta especialidade, desde o espazo mais achegado aos cidadáns, o municipal, ao propio protocolo do Estado.

## 2. Destinatarios

Persoal ao servizo da Xunta de Galicia e da Administración local galega e interesados en xeral.

## 3. Desenvolvemento

- 3.1. Duración: 2 días.
- 3.2. Lugar: Salón de actos do Edificio administrativo da Xunta de Galicia en Ourense, sito na Avda. da Habana, n.º 79.
- 3.3. Datas: 6 e 7 de abril de 2005.
- 3.4. Prazas: 175.

## 4. Contido

- A experiencia dos actos internacionais organizados pola Xunta de Galicia
- Apuntes históricos do protocolo: desde a Roma Imperial aos nosos días. Unha referencia a Galicia.
- O protocolo no espazo local. A nova situación creada pola Lei 57/2003, do 16 de decembro, de Medidas para a modernización do goberno local. Réxime específico dos municipios de gran poboación.
- O protocolo como ferramenta de xestión no ámbito institucional. Casos prácticos.
- Conflictos de protocolo entre o Estado e as Comunidades autónomas
- O protocolo especializado: protocolo universitario, empresarial, social, militar e honores de ordenanza.
- Premios, honores e distincións do Reino de España
- O protocolo do Estado e da Casa Real

## 5. Convocatoria

DOG n.º 52, do 16-03-2005.



## Xornadas sobre a contratación e fiscalidade das sociedades de xestión urbanística

### 1. Obxectivos

Analizar o réxime xurídico das sociedades municipais de xestión urbanística, unha das cuestións de maior interese no eido do dereito urbanístico. Sen dúbida, este tipo de sociedades estase constituíndo, paulatina pero decididamente, nunha vía de intervención pública áxil, cada vez de maior importancia no día a día do desenvolvemento urbanístico, o que xustifica, pola relevancia desta temática, a convocatoria desta actividade.

### 2. Destinatarios

Persoal ao servizo da Xunta de Galicia e da Administración local galega e interesados en xeral.

### 3. Desenvolvemento

- 3.1. Duración: 2 días.
- 3.2. Lugar: Salón de actos da Delegación da Consellería de Presidencia, Relacións Institucionais e Administración Pública en Ferrol.
- 3.3. Datas: 19 e 20 de abril de 2005.
- 3.4. Horarios: sesións de mañá e tarde.
- 3.5. Prazas: 60.

### 4. Contido

- A creación das sociedades municipais de xestión urbanística. A iniciativa económica local como presuposto da actividade das sociedades municipais de xestión urbanística. Especialidades procedementais na iniciativa económica local. Dereito da competencia e sociedades municipais de xestión urbanística.
- Estatuto xurídico das sociedades de xestión urbanísticas: constitución e aspectos organizativos. Réxime de persoal. Alcance da capacidade de obrar. Réxime patrimonial. Modalidades de actuación. Análise da lexislación aplicable estatal e de Galicia.
- Réxime fiscal das sociedades de xestión urbanística
- Financiamento das sociedades de xestión urbanística
- Réxime de contratación das sociedades de xestión urbanística
- Vivenda protexida e sociedades de xestión urbanística. A xestión do patrimonio municipal do solo polas sociedades municipais de xestión urbanística.

### 5. Convocatoria

DOG n.º 60, do 30-03-2005.

# Kornadas sobre o contrato de arrendamento rústico e a modernización das explotacións agrarias

## 1. Obxectivos

Coñecer a situación nas comunidades autónomas e, en especial, en Galicia, no que se refire a utilización do arrendamento como medio para o agrandamento das unidades económicas de explotación, analizando os exemplos existentes e propoñendo vías de reforma que poidan ser útiles.

## 2. Destinatarios

Persoal ao servizo da Xunta de Galicia e da Administración local galega e interesados en xeral.

## 3. Desenvolvemento

- 3.1. Duración: 2 días.
- 3.2. Lugar: Salón de actos do Edificio administrativo da Xunta de Galicia en Lugo.
- 3.3. Datás: 28 e 29 de abril de 2005.
- 3.4. Horarios: sesións de mañá e tarde.
- 3.5. Prazas: 51.

## 4. Contido

- O contrato de arrendamento rústico e a modernización das estruturas agrarias en Galicia. A superación do minifundio e o arrendamento subvencionado.
- O contrato de arrendamento rústico como instrumento de modernización desde a perspectiva do Dereito comunitario.

- O contrato de arrendamento rústico e a modernización de explotacións agrarias en Cataluña e Aragón. Referencia especial á duración do contrato e as súas eventuais prórrogas. Incentivos para prorrogar a duración.
- O contrato de arrendamento rústico e a modernización de explotacións agrarias nas comunidades autónomas de Murcia, Valencia e Baleares. Referencia especial á parcería e ao agrandamento das explotacións.
- O contrato de arrendamento rústico e a superación do minifundio asturiano e cántabro. Especial referencia á eventual “profesionalidade” do arrendatario e ao tope de superficie arrendada.
- O contrato de arrendamento rústico e a modernización de explotacións agrarias nas dúas Castelas. Especial referencia aos dereitos de tenteo e retracto en relación con esa modernización.
- O contrato de arrendamento rústico e a modernización das estruturas agrarias en A Ríoxa e o País Vasco, con especial referencia as melloras, incluída a modernización do regadío.
- O contrato de arrendamento rústico e a modernización de explotacións agrarias en Canarias. Especial referencia a institucións consuetudinarias eventualmente aproveitables para a modernización.
- O contrato de arrendamento rústico e a modernización de explotacións agrarias en Andalucía e Extremadura. Especial referencia ao papel das sociedades de servizos e das arrendatarias.
- O contrato de arrendamento rústico e a modernización de explotacións agrarias en Canarias. Especial referencia ás institucións consuetudinarias eventualmente aproveitables para a modernización.

## 5. Convocatoria

DOG n.º 67, do 08-04-2005.

# Xornadas sobre aspectos técnico-xurídicos da sinatura electrónica en España

## 1. Obxectivos

A transición do documento en papel ao soporte electrónico ou dixital esixe un ámbito de transmisión que asegure a autoría, a confidencialidade, a integridade e o non repudio na orixe nin no destino da información que contén.

A chamada criptografía de clave asimétrica ou pública sérvese da sinatura electrónica para ofrecer unha solución técnica que asegure, e incluso incrementemente, esas funcións que acompañaron tradicionalmente á subscripción manuscrita, respecto do documento en formato papel.

Para dotar a sinatura electrónica dun marco xurídico en España, dictouse a recente Lei 59/2003, que substituíu ao pioneiro Decreto Lei 14/1999, que a súa vez, se adelantou por meses á Directiva 1999/93 que establece criterios de harmonización para a súa regulación nos distintos países da Unión Europea.

A prexente xornada pretende abordar con destacados especialistas na materia, non só a súa regulación no noso dereito, senón tamén a súa aplicación práctica, así como o emerxente uso da sinatura electrónica nas relacións dos cidadáns coa Administración tributaria.

## 2. Destinatarios

Persoal ao servizo da Xunta de Galicia e da Administración local galega e interesados en xeral.

## 3. Desenvolvemento

- 3.1. Duración: 1 día.
- 3.2. Lugar: Salón de actos do Edificio administrativo da Xunta de Galicia en Ourense
- 3.3. Data: 4 de maio de 2005.
- 3.4. Horarios: sesións de mañá e tarde.
- 3.5. Prazas: 78.

## 4. Contido

- A criptografía adaptada á sinatura electrónica
- Situación actual do uso da sinatura electrónica na administración tributaria
- Marco xeral da sinatura electrónica: a Lei 59/2003
- A sinatura electrónica das persoas xurídicas
- Equivalencia funcional entre a sinatura electrónica e a manuscrita

## 5. Convocatoria

DOG n.º 69, de 12-04-2005.

# Xornadas sobre a contratación pública europea: as novas directivas

## 1. Obxectivos

O 30 de marzo de 2004 aprobáronse formalmente as novas directivas en materia de contratos públicos. A súa publicación no Diario Oficial de Galicia o pasado 30 de abril marca o comezo da conta atrás para a súa transposición: o 31 de xaneiro de 2006.

O obxectivo principal destas xornadas é presentar e explicar as novas directivas sobre a contratación pública dunha maneira clara e accesible. A incorporación destas directivas en España, os retos da contratación electrónica, o contrato de concesión de obra pública e os problemas prácticos con que se enfrontan habitualmente as mesas de contratación serán obxecto de especial atención.

Os conferenciantes exporán as implicacións prácticas das directivas nas actividades de contratación pública, e os principais casos levados ante o Tribunal Europeo. Ao longo destas xornadas debaterase o tema da organización dos contratos públicos na práctica, presentando exemplos sobre as principais problemáticas que deben abordar os xestores e licitadores destes contratos, a contratación pública e o medio, e a problemática da chamada contratación electrónica. Estas xornadas aspiran a facilitarles aos asistentes, a súa plena participación no novo mercado de contratacións públicas, ofrecéndolles desde unha óptica eminentemente práctica os aspectos máis relevantes do debate da nova contratación pública na primeira década do século XXI.

## 2. Destinatarios

Persoal ao servizo da Xunta de Galicia e da Administración local galega e interesados en xeral.

## 3. Desenvolvemento

- 3.1. Duración: 2 días.
- 3.2. Lugar: Salón de actos do Edificio administrativo da Xunta de Galicia en Pontevedra.
- 3.3. Data: 9 e 10 de maio de 2005.
- 3.4. Horarios: sesións de mañá e tarde.
- 3.5. Prazas: 73.

## 4. Contido

- A importancia da contratación pública en Europa.
- Presentación do novo paquete lexislativo comunitario en materia de contratación pública.
- As directivas de contratos públicos e a xurisprudencia:
- Ámbito de aplicación: o problema dos entes instrumentais
- Ámbito obxectivo: significado da “concesión de servizos” e a contratación dos sectores “especiais”.
- Os procedementos de adjudicación e os criterios de selección: especial atención aos criterios sociais e medioambientais. As directivas de recursos legais: repercusións prácticas.
- O contrato de concesión de obra pública
- O marco normativo da contratación pública electrónica: situación actual e perspectivas. A experiencia de Cataluña.
- Problemas prácticos derivados do regulamento da Lei de contratos das Administracións públicas: teñen solución?
- As reformas da Lei de contratos das Administracións públicas.

## 5. Convocatoria

DOG n.º 73, do 18-04-2005.

# Xornadas sobre a ordenación española da estranxeiría no marco do espazo da liberdade, seguridade e xustiza da Unión Europea

## 1. Obxectivos

A LO 14/2003, do 20 de novembro, pola que se aproba a reforma da LO 4/2000, do 11 de xaneiro, sobre o dereito e as liberdades dos estranxeiros en España e a súa integración social, establecía na disposición adicional terceira o mandato ao Goberno para a elaboración do correspondente Regulamento de execución. Con evidente retraso, e tras unha longa negociación cos sectores sociais implicados, chegándose ao esperado Real decreto 2393/2004, do 30 de decembro. A dita disposición é o resultado dun alto grao de concertación entre diferentes forzas políticas, axentes sociais e organizacións non gubernamentais e aproveita a ocasión para incorporarlle ao ordenamento xurídico español numerosas disposicións da Unión Europea. Supo a primeira oportunidade de materializar normativamente un cambio de orientación na política migratoria, co convencemento de que é un asunto de Estado que precisa da unión de todas as forzas políticas. O obxectivo destas xornadas é a exposición e a crítica da actual política española de estranxeiría no marco do novo espazo europeo de liberdade, seguridade e xustiza.

## 2. Destinatarios

Persoal ao servizo da Xunta de Galicia e da Administración local galega e interesados en xeral.

## 3. Desenvolvemento

- 3.1. Duración: 2 días.
- 3.2. Lugar: Salón de actos da Delegación de Presidencia da Coruña.
- 3.3. Data: 12 e 13 de maio de 2005.
- 3.4. Horarios: sesións de mañá e tarde.
- 3.5. Prazas: 61.

## 4. Contido

- A incorporación do “Espazo Schengen” no marco xurídico e institucional da Unión Europea
- Liberdades comunitarias e nacionais de terceiros Estados
- Acceso e integración dos estranxeiros: a experiencia francesa
- Un modelo coherente de normalización?: Real decreto 2393/2004, do 30 de decembro
- Problemas derivados da reagrupación familiar
- Cara á consolidación dun mercado de traballo integrado en Europa
- Mesa redonda cos relatores e resumo das conclusións das xornadas.

## 5. Convocatoria

DOG n.º 74, do 19-04-2005.

# 0 seguro de responsabilidade civil das administracións públicas

## 1. Obxectivos

A xeneralización do seguro de responsabilidade civil subscrito polas administracións públicas prodúcese nun marco normativo caracterizado pola carencia dunha regulación específica destes seguros e de normas de adecuación do funcionamento dunha institución concibida para as relacións entre suxeitos privados e as peculiaridades das persoas xurídicas públicas.

A modificación da regulación dos contratos das administracións públicas e a máis recente da LOPX e da LXCA, en virtude da Lei orgánica 19/2003, do 23 de decembro, con vistas a atribuír expresamente a competencia para coñecer as accións de responsabilidade patrimonial -ou civil- exercidas conxuntamente contra a Administración asegurada e a súa aseguradora privada aos órganos da orde xurisdiccional contenciosa-administrativa, determina a oportunidade de celebración desta actividade.

## 2. Destinatarios

Persoal ao servizo da Xunta de Galicia e da Administración local galega e interesados en xeral.

## 3. Desenvolvemento

3.1. Duración: 1 día e medio.

3.2. Lugar: salón de actos do Edificio Administrativo da Xunta de Galicia en Ferrol.

3.3. Datas: 19 e 20 de maio.

3.4. Horario: en sesións de mañá e tarde.

3.5. Prazas: 58.

## 4. Contido

- Responsabilidade patrimonial das administracións públicas e responsabilidade civil: problemas de relación de xurisdición competente
- O aseguramento da responsabilidade patrimonial das administracións públicas
- Exercicio da acción directa contra a aseguradora da Administración pública
- O contrato de seguro de responsabilidade civil das administracións públicas
- Xurisdición e dereito aplicable en preitos de responsabilidade civil das administracións públicas: unha visión xurisprudencial
- A vía de regreso fronte ao persoal ao servizo das administracións públicas no caso da existencia dun seguro de responsabilidade civil
- A responsabilidade civil e o aseguramento dos contratistas e dos concesionarios das administracións públicas

## 5. Convocatoria

DOG n.º 77, do 22-04-2005.

## Xornadas sobre responsabilidade por danos

### 1. Obxectivos

A consideración actual da responsabilidade convertiuse nunha das materias mais relevantes da vida actual. Reflicte controversias, comprende respostas e interrogantes e pode ser conceptuada como unha garantía da esfera xurídica da personalidade. A súa actualidade é incesante e a súa constante achega de puntos de vista distintos, convertea nunha materia apaixonante e de grande interese xeral.

A responsabilidade fundaméntase na existencia sempre dunha persoa que ostenta a calidade de prexudicado a consecuencia da produción de actos que poden considerarse ilícitos. Iso determina a necesidade de que sexa protexido no seus intereses, pois ao ser inxustamente prexudicado, estase desvalorando e afectando a súa plenitude persoal.

As presentes xornadas propoñense entrar neste universo de pluralidade e aprender a incesante achega de ideas, coñecementos, situacións, riscos e circunstancias que dan lugar á necesidade de expoñer respostas que, partíndo dun suposto concreto, teñen tendencia a xeneralizarse de forma global.

### 2. Destinatarios

Persoal ao servizo da Xunta de Galicia e da Administración local galega e interesados en xeral.

### 3. Desenvolvemento

- 3.1. Duración: 2 días.
- 3.2. Lugar: Salón de actos do Edificio administrativo da Xunta de Galicia en Lugo.
- 3.3. Data: 2 e 3 de xuño de 2005.
- 3.4. Horarios: sesións de mañá e tarde.
- 3.5. Prazas: 56.

### 4. Contido

- Principios xerais da responsabilidade civil
- Responsabilidade no ámbito do consumo
- Responsabilidade dos árbitros e secretarios dos colexios arbitrais
- Responsabilidade sanitaria
- Indenización por causa de morte
- Responsabilidade de pais e menores
- Responsabilidade dos intervinentes no proceso da construción
- Responsabilidade das Administracións públicas

### 5. Convocatoria

DOG n.º 88 do 09-05-2005.

## Xornadas sobre os contratos de consultoría, asistencia e servizos

### 1. Obxectivos

Estudo do réxime xurídico dos contratos de consultoría, asistencia e servizos no marco xeral da lexislación de contratos das administracións públicas. Especial atención á orientación práctica e ás cuestións máis importantes e novidosas xurdidas na xurisprudencia recente.

### 2. Destinatarios

Persoal ao servizo da Xunta de Galicia e da Administración local galega e interesados en xeral.

### 3. Desenvolvemento

- 3.1. Duración: 2 días.
- 3.2. Lugar: Salón de actos do Centro de Tecnificación Deportiva en Pontevedra.
- 3.3. Datás: 8 e 9 de xuño de 2005.
- 3.4. Horarios: sesións de mañá e tarde.
- 3.5. Prazas: 66.

### 4. Contido

- Os contratos de consultoría, asistencia e de servizos no marco xeral da lexislación de contratos. Ámbito obxectivo e subxectivo da Lei de contratos das administracións públicas
- Definición e tipoloxía dos contratos de consultoría e asistencia de servizos. Duración, requisitos de capacidade e compatibilidade e cuantía
- Actuacións administrativas preparatorias dos contratos de consultoría e asistencia. Requisitos de publicidade
- Procedementos e formas de adxudicación
- Execución e modificación dos contratos, así como o seu cumprimento e resolución.

### 5. Convocatoria

DOG n.º 92 e 94 do 13 e 18-05-2005.



# Xornadas sobre dereito administrativo histórico

## 1. Obxectivos

A problemática correspondente á Administración cidadán romana agarda aínda ser estudada en profundidade, e non só por un mero interese histórico, senón para coñecer mellor o ordenamento xurídico contemporáneo, que en boa medida é tributario de institucións, feitos e actividade de orde administrativa, que foron coñecidos e regulados no ámbito estatal, provincial e municipal da comunidade política romana. E se ben no campo do dereito non existen regras, institucións nin dogmas inmutables, senón só produtos históricos e continxentes, sí existe, tamén no eido do dereito administrativo, continuidade histórica e interdependencia.

Cando estudosos actuais doutras disciplinas de dereito público deciden analizar as achegas puntuais da investigación histórica correspondentes á experiencia administrativa romana, e esforzarse en entender a linguaxe dos romanistas, en ocasións hermético e non facilmente comprensible para os non especialistas, ou ben acoden directamente ás fontes romanas, soen constatar a existencia dunha complexa problemática administrativa no seo de unha sociedade, coma a romana, en constante expansión e desenvolvemento, na que se atopan expostas, e satisfactoriamente resoltas, as grandes cuestións teóricas e prácticas do dereito administrativo actual, entre as que cabe sinalar: bens patrimoniais e públicos, dispoñibles ou non dispoñibles, obras públicas, concesións e autorizacións, servizos públicos prestados por sociedades privadas, xustiza penal e administrativa, orde pública, policía central, local, funeraria e edilicia, asistencia sanitaria, social e hixiénica, práctica relixiosa, relacións coa administración central. É evidente que co progreso aumentou a complexidade da xestión pública e a dificultade para encamiñala adecuadamente.

Do exposto e da temática que se abordará nestas xornadas, despréndese que a realización desta actividade redundará na formación do persoal ao servizo da Administración pública galega e dos estudosos desta materia.

## 2. Destinatarios

Persoal ao servizo da Xunta de Galicia e da Administración local galega e interesados en xeral.

## 3. Desenvolvemento

- 3.1. Duración: 2 días.
- 3.2. Lugar: Salón de actos do Edificio administrativo da Xunta de Galicia en Ourense.
- 3.3. Data: 16 e 17 de xuño de 2005.
- 3.4. Horarios: sesións de mañá e tarde.
- 3.5. Prazas: 30.

## 4. Contido

- Dereito administrativo histórico: planteamento global. A institución provincial
- Protección de bienes de dominio público
- Dereito fiscal romano
- Réxime xurídico das augas públicas
- Réxime xurídico das vías públicas
- Réxime xurídico da prestación de servizos públicos no dereito romano
- Expropiación forzosa no dereito romano
- Gallaecia: romanización e ordenación do territorio

## 5. Convocatoria

DOG n.º 101 do 27-05-2005.

## Xornadas sobre eficiencia enerxética e urbanismo

### 1. Obxectivos

Efectuar unha análise das cuestións máis destacadas relacionadas coa implantación crecente de parques eólicos, sobre todo despois da aprobación do Decreto 302/2001 e das ordes que o desenvolven. Debido á transcendencia da instalación de parques eólicos, o estudo das cuestións derivadas afrontase desde unha perspectiva multidisciplinar, que abarca desde a estritamente enerxética a outras puramente ambientais e urbanísticas.

### 2. Destinatarios

Persoal ao servizo da Xunta de Galicia e da Administración local galega e interesados en xeral.

### 3. Desenvolvemento

- 3.1. Duración: 2 días.
- 3.2. Lugar: Salón de actos do Edificio administrativo da Xunta de Galicia en Vigo.
- 3.3. Data: 21 e 22 de xuño de 2005.
- 3.4. Horarios: sesións de mañá e tarde.
- 3.5. Prazas: 31.

### 4. Contido

- O réxime xurídico da enerxía eólica. Perspectiva comparada a vista da normativa das distintas comunidades autónomas.
- A enerxía eólica en Galicia. A planificación do planeamento da enerxía eólica:
  - o Plan eólico de Galicia. Os plans eólicos empresariais
- O réxime xurídico específico dos parques eólicos singulares
- Autorizacións administrativas das instalacións dos parques eólicos. Tramitación e xestión ambiental de parques eólicos
- As instalacións de enerxía renovable desde a perspectiva urbanística e da ordenación do territorio
- Parques eólicos, tributación e facenda local.

### 5. Convocatoria

DOG n.º 104 do 01-06-2005

# Xornada sobre urbanismo e campos de golf

## 1. Obxectivos

O continuo e progresivo incremento da actividade urbanística vén condicionado por diversos factores, principalmente pola necesidade de habilitar solo para vivendas, per non en todos os casos é así. Outros factores interveñen tamén na devandita actividade, dirixidos, se cabe, a potenciar outras ofertas máis alá da vivenda en si mesma, segunda residencia, turismo e, dentro destas, unha nova: o golf como catalizador atraente das futuras posibilidades urbanizadoras.

Todo o anterior será estudado e debatido nesta xornada, coa intención de despezar as incógnitas que esta nova fórmula suscita.

## 2. Destinatarios

Persoal ao servizo da Xunta de Galicia e da Administración local galega e interesados en xeral.

## 3. Desenvolvemento

- 3.1. Duración: 1 día.
- 3.2. Lugar: Salón de actos do Auditorio Gabriel García Márquez, sito na rua do Chelito s/n, en Mera.
- 3.3. Data: 27 de xuño de 2005.
- 3.4. Horarios: sesión de mañá e tarde.
- 3.5. Prazas: 77.

## 4. Contido

- Os campos de golf no marco da utilización sustentable do territorio. O réxime xurídico do golf desde a perspectiva urbanística. Exemplos da lexislación autonómica.
- Aspectos técnicos xurídicos da creación e xestión dun campo de golf
- O deseño dos campos de golf
- Planificación e xestión urbanística dos campos de golf
- A implantación de campos de golf desde a perspectiva ambiental. A ubicación dos proxectos en solo non urbanizable vinculado ao litorais e zonas protexidas. A importancia da avaliación do impacto ambiental. Os campos de golf e a contaminación acústica.

## 5. Convocatoria

DOG n.º 106 do 03-06-2005.

## Xornada sobre a nova lei de horarios comerciais

### 1. Obxectivos

Realizar unha exposición dos temas fundamentais que se refiren aos horarios comerciais, regulados na Lei 1/2004, do 21 de decembro, tendo en conta os intereses dos consumidores e dos subministradores das distintas categorías de produtos comerciais.

### 2. Destinatarios

Persoal ao servizo da Xunta de Galicia e da Administración local galega e interesados en xeral.

### 3. Desenvolvemento

- 3.1. Duración: 1 día.
- 3.2. Lugar: Salón de actos da Delegación de Presidencia da Coruña, sito na praza de Pontevedra nº 22, da citada cidade, o día 5 de xullo de 2005.
- 3.3. Data: 5 de xullo de 2005.
- 3.4. Horarios: sesión de mañá e tarde.
- 3.5. Prazas: 23.

### 4. Contido

- A distribución de competencias entre o Estado e as comunidades autónomas en materia de horarios comerciais.
- O réxime xeral de horarios comerciais.
- O réxime especial de horarios comerciais.
- O réxime dos horarios de farmacia e estancos.

### 5. Convocatoria

DOG n.º 116 do 17-06-200.

## Xornada sobre a situación social de España

### 1. Obxectivos

O informe ten como obxectivo documentar a situación social de España, presentando un corpo rigoroso de coñecemento e información sobre a protección social, o mercado de traballo, o desemprego e a inmigración, a sanidade e a saúde, a educación, as políticas de axuda ás familias (incluíndo a vivenda e os servizos de protección ás persoas dependentes), a prevención da exclusión social e as políticas fiscais redistributivas.

### 2. Destinatarios

Persoal ao servizo da Xunta de Galicia e da Administración local galega e interesados en xeral.

### 3. Desenvolvemento

- 3.1. Duración: 1 día.
- 3.2. Lugar: Salón de actos da Escola Galega de Administración Pública (EGAP), en Santiago de Compostela, sito na rúa Madrid, 2-4, o día 16 de novembro de 2005.
- 3.3. Data: 16 de novembro de 2005.
- 3.4. Horarios: sesión de mañá e tarde.
- 3.5. Prazas: 90.

### 4. Contido

- Benestar insuficiente, democracia incompleta.
- Modelos de protección social á dependencia na Unión Europea.
- Equidade no sistema educativo español.
- O mercado do traballo nas comunidades autónomas españolas.
- Servizos comunitarios de asistencia ás persoas dependentes. Unha análise por comunidades autónomas.

### 5. Convocatoria

DOG n.º 212 do 4-11-2005.

# I Encontro sobre a economía e xestión dos riscos e as emerxencias

## 1. Obxectivos

Analizar os custos/beneficios do investimento público/privado na prevención de riscos da vida cotiá. Debater os custos dos desastres naturais ou provocados polo home (incluídos os incendios forasteis), comparándoos cos custos dos sistemas de prevención e/ou dispositivos de resposta. Analizar o gasto público das comunidades autónomas e administracións públicas locais en materia de prevención e atención aos riscos e/ou desastres naturais e humanos (incendios). Avaliar a eficacia dos modelos e sistemas de protección civil e a atención ás emerxencias nas diferentes comunidades autónomas e administracións públicas locais (tipos de xestión/gasto por capítulos, funcións, intervintes e propostas). Bombeiros. Función do 112 das comunidades autónomas na atención e na xestión das emerxencias (modelo de xestión, custos e clientes).

## 2. Destinatarios

Persoal ao servizo da Xunta de Galicia e da Administración local galega e interesados en xeral.

## 3. Desenvolvemento

- 3.1. Duración: 1 día.
- 3.2. Lugar: Salón de actos da Escola Galega de Administración Pública (EGAP), en Santiago de Compostela, sito na rúa Madrid, 2-4, o día 16 de novembro de 2005.
- 3.3. Data: 16 de decembro de 2005.
- 3.4. Horarios: sesión de mañá e tarde.
- 3.5. Prazas: 150.

## 4. Contido

- Análise económica dos desastres en Galicia.
- O 11-M: Madrid 112 na xestión desta emerxencia. Valores económicos.
- Tendencias futuras das grandes emerxencias na fachada atlántica galega
- Aproximación ao gasto público en Galicia en situación de emerxencias.
- Sistemas de protección civil e de xestión de emerxencias nas comunidades autónomas.
- Riscos extraordinarios: cobertura dos danos provocados. Funcións do consorcio de compensación de seguros.
- Imputación das responsabilidades na xestión das catástrofes.

## 5. Convocatoria

DOG n.º 229, do 29-11-2005.



## Curso superior de planeamento e xestión urbanística

### 1. Obxectivos

Desde unha vertente xeral, e con particular incidencia desde a perspectiva da lexislación galega para adaptar as ensinanzas do contido do curso á singular realidade da nosa Comunidade, pretendese aprofundar nos coñecementos tanto teóricos como prácticos de dúas pezas claves do urbanismo: o planeamento e a xestión urbanística, instrumentos esenciais para a súa materialización e, podería dicirse, para a súa propia existencia.

### 2. Destinatarios

O curso convocado ten como destinatarios os funcionarios de carreira ou persoal interino dos grupos A e B, que estean en posesión do título de licenciado, arquitecto ou enxeñeiro superior, ou o de diplomado, arquitecto ou enxeñeiro técnico, pertencentes á Xunta de Galicia ou á Administración local galega, así como o persoal laboral dunha ou doutra administración, dos grupos I e II, que se atopen en posesión de calquera dos títulos anteriormente citados. Será imprescindible, en calquera caso, que o citado persoal se atope nalgunha das situacións descritas no punto 7, apartados a) ou b). Para os efectos do establecido na Resolución do 26 de outubro de 1994, do Instituto Nacional de Administración Pública, pola que, en cumprimento do disposto na orde do Ministerio para as administracións públicas do 10 de agosto de 1994, determináanse os criterios de recoñecemento e valoración dos cursos de Administración local, este curso valoráraselles con dous puntos a aqueles alumnos aprobados que estean

comprendidos dentro do ámbito de aplicación da citada normativa. Sempre que existan prazas dispoñibles, porque non se cubriron as convocadas entre o persoal ao que se refire a primeira alínea deste epígrafe, tamén poderán optar á obtención do certificado de aproveitamento, profesionais liberais que dispoñan do título de licenciado, arquitecto ou enxeñeiro superior, ou o de diplomado, ou ben o de arquitecto ou enxeñeiro técnico.

### 3. Desenvolvemento

- 3.1. Duración: 140 horas.
- 3.2. Lugar: Escola Galega de Administración Pública, rúa de Madrid, 2-4, Santiago de Compostela.
- 3.3. Datas: do 10 de febreiro de 2005 ao 28 de xuño dese mesmo ano.
- 3.4. Horarios: de 16:00 h a 20:00 horas, os martes e xoves ordinariamente.
- 3.5. Prazas: 170.

### 4. Contido

Pola amplitude deste epígrafe, moi dificilmente resumible, consultar o DOG n.º 1, do 3 de xaneiro de 2005, no que se recolle este apartado.

### 5. Convocatoria

DOG n.º 1, do 03-01-2005

## Curso de verán sobre urbanismo sostible

### 1. Obxectivos

Realizar unha exposición transversal das materias que deben integrarse no urbanismo, para evolucionar cara un modelo de urbanismo sostible, no que un dos principios fundamentais sexa a protección do medio e o aproveitamento racional do solo en canto recurso natural. Dende esta perspectiva estudaranse dende cuestións puramente urbanística a outras ambientais ou turísticas.

### 2. Destinatarios

Persoal ao servizo da Xunta de Galicia e da Administración local galega e interesados en xeral.

### 3. Desenvolvemento

- 3.1. Duración: 6 horas.
- 3.2. Lugar: Escola Galega de Administración Pública, rúa de Madrid, 2-4, Santiago de Compostela.
- 3.3. Datás: 19 e 20 de xullo de 2005
- 3.4. Horarios: sesión de mañá e tarde.
- 3.5. Prazas: 111.

### 4. Contido

- Introducción ao urbanismo sostible. Tendencias na moderna legislación autonómica do solo e a ordenación do territorio con especial referencia ás comunicades insulares.
- A incidencia da legislación sobre augas, costas e montes na ordenación e xestión urbanística. Novas cuestións.
- A clasificación do solo e usos autorizables en espazos naturais protexidos e, en concreto, en áreas especiais de protección.
- Medio ambiente urbano. Actividades clasificadas.
- Avaliación do impacto ambiental e avaliación estratéxica de plans urbanísticos.
- Medio ambiente urbano: Incidencia do control do ruído no planeamento urbanístico.

### 5. Convocatoria

DOG n.º 126 do 15-07-2005.



## III Curso selectivo de ingreso na función pública galega dos funcionarios en prácticas do grupo A

### 1. Obxectivos

Proporcionarlles aos participantes unha formación inicial, o mais satisfactoria posible, nos coñecementos e técnicas necesarios para o eficaz exercicio das súas futuras tarefas como funcionarios de carreira do grupo A.

### 2. Destinatarios

Persoal ao servizo da Xunta de Galicia e da Administración local galega e interesados en xeral.

### 3. Desenvolvemento

- 3.1. Duración: 160 horas.
- 3.2. Lugar: Escola Galega de Administración Pública, rúa de Madrid, 2-4, Santiago de Compostela.
- 3.3. Datas: do 19-09 ao 15-11-2005
- 3.4. Horarios: sesións de mañá e tarde
- 3.5. Prazas: 40.

### 4. Contido

- Organización e métodos.
- Dirección e xestión de recursos humanos
- Contratación administrativa.
- Xestión orzamentaria
- Procedemento administrativo
- A unión europea
- A linguaxe administrativa
- Iniciación á informática: o procesador de textos.
- Dereito administrativo e laboral
- Dereito autonómico
- Teoría, Política económica e facenda

### 5. Convocatoria

DOG n.º 175 do 12-09-2005.

# 04

## Actividades do servizo de formación do persoal da Administración Autonómica

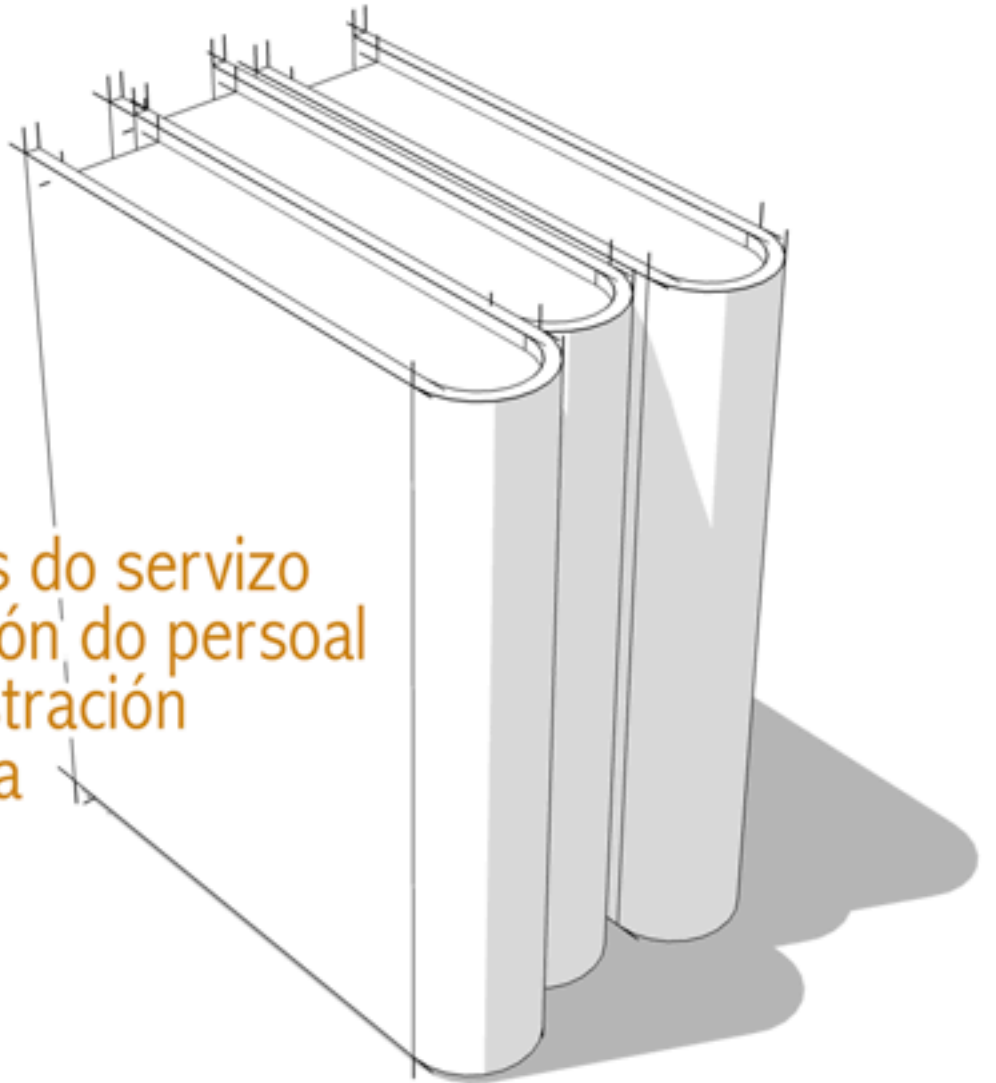

## XXXVIII Curso para a obtención do diploma de directivo da Xunta de Galicia

### 1. Obxectivos

A capacitación dos funcionarios da Xunta que aspiren a postos para os que se esixa o diploma de directivo, para desenvolver as súas aptitudes directivas ou modificar as actitudes para optimizar a eficacia e eficiencia da súa xestión e das unidades administrativas baixo a súa dependencia.

### 2. Destinatarios

Dous terzos do total das prazas convocadas (20 prazas) quedarán reservadas para o persoal da Administración autonómica que estea comprendido no ámbito de aplicación da Lei 4/1988, do 26 de maio, así como para o persoal comprendido no ámbito de aplicación da Lei 17/1989, do 23 de outubro, que estea ocupando postos de traballo de xestión sanitaria que non teñan carácter asistencial.

Ás prazas do terzo restante poderá optar o seguinte persoal: O persoal restante comprendido no ámbito de aplicación da Lei 17/1989, do 23 de outubro; O persoal estatutario fixo do Servizo Galego de Saúde; O persoal docente ao servizo da comunidade Autónoma de Galicia; O persoal funcionario de calquera outra das restantes administracións públicas existentes en Galicia.

### 3. Desenvolvemento

- 3.1. Duración: 150 horas.
- 3.2. Lugar e datas: EGAP. Santiago de Compostela; do 1 de xuño ao 21 de xullo.
- 3.3. Horarios: das 9 ás 18.30 horas.
- 3.4. Prazas: 30.

### 4. Contido

A función directiva na Administración pública. Mando e liderado. A xestión de recursos humanos. Políticas de igualdade. Direccións de reunións. Dirección por obxectivos e control de xestión. Deseño organizativo. Mercadotecnia pública. Calidade de servizo. Xestión do cambio.

### 5. Convocatoria

DOG nº. 229, do 24-11-2004.

## XXXVIX Curso para a obtención do diploma de directivo da Xunta de Galicia

### 1. Obxectivos

A capacitación dos funcionarios da Xunta que aspiren a postos para os que se esixa o diploma de directivo, para desenvolver as súas aptitudes directivas ou modificar as actitudes para optimizar a eficacia e eficiencia da súa xestión e das unidades administrativas baixo a súa dependencia.

### 2. Destinatarios

Dous terzos do total das prazas convocadas (20 prazas) quedarán reservadas para o persoal da Administración autonómica que estea comprendido no ámbito de aplicación da Lei 4/1988, do 26 de maio, así como para o persoal comprendido no ámbito de aplicación da Lei 17/1989, do 23 de outubro, que estea ocupando postos de traballo de xestión sanitaria que non teñan carácter asistencial.

Ás prazas do terzo restante poderá optar o seguinte persoal: O persoal restante comprendido no ámbito de aplicación da Lei 17/1989, do 23 de outubro; O persoal estatutario fixo do Servizo Galego de Saúde; O persoal docente ao servizo da comunidade Autónoma de Galicia; O persoal funcionario de calquera outra das restantes administracións públicas existentes en Galicia.

### 3. Desenvolvemento

- 3.1. Duración: 150 horas.
- 3.2. Lugar e datas: EGAP. Santiago de Compostela; do 2 de xuño ao 22 de xullo.
- 3.3. Horarios: das 9 ás 18.30 horas.
- 3.4. Prazas: 30.

### 4. Contido

A función directiva na Administración pública. Mando e liderado. A xestión de recursos humanos. Políticas de igualdade. Direccións de reunións. Dirección por obxectivos e control de xestión. Deseño organizativo. Mercadotecnia pública. Calidade de servizo. Xestión do cambio.

### 5. Convocatoria

DOG nº. 229, do 24-11-2004.

## Perfeccionamento de xefes de sección (6 edicións)

### 1. Obxectivos

Contribuir a unha maior capacitación dos funcionarios da Xunta de Galicia que estean ocupando postos de xefes de sección na Administración autonómica, co fin de optimiza-las súas aptitudes e actitudes profesionais para a mellora da xestión e da prestación dos servizos públicos.

### 2. Destinatarios

Van dirixidos a funcionarios de carreira da Xunta de Galicia dos grupos A, B e C, que estean ocupando actualmente xefaturas de sección.

### 3. Desenvolvemento

- 3.1. Duración: 120 horas.
- 3.2. Lugares e datas: Santiago de Compostela (2 edicións), A Coruña, Lugo, Ourense e Pontevedra; do 1 de febreiro ao 29 de abril de 2005.
- 3.3. Horarios: con carácter xeral, xoves e venres, en horario de mañá e tarde, agás a segunda edición de Santiago de Compostela (martes e mércores).
- 3.4. Prazas: 20 por edición.

### 4. Contido

Funcións e roles dos mandos intermedios e dirección de reunións. Políticas de igualdade. Xestión de persoal. Procedemento administrativo. Xestión orzamentaria. Aplicacións da informática na Administración pública. A contratación administrativa.

### 5. Convocatoria

DOG nº. 232, do 29-11-2004.

## Perfeccionamento de xefes de negociado (6 edicións)

### 1. Obxectivos

Contribuir a unha maior capacitación dos funcionarios da Xunta que estean ocupando xefaturas de negociado na Administración autonómica co fin de optimiza-las súas aptitudes e actitudes profesionais para a mellora da xestión e da prestación dos servizos públicos.

### 2. Destinatarios

Van dirixidos a funcionarios de carreira da Xunta de Galicia dos grupos B, C e D que estean ocupando actualmente xefaturas de negociado.

### 3. Desenvolvemento

- 3.1. Duración: 80 horas.
- 3.2. Lugares e datas: Santiago de Compostela (2 edicións), A Coruña, Lugo, Ourense e Pontevedra ; do 1 de febreiro ao 1 de abril de 2004.
- 3.3. Horarios: con carácter xeral, xoves e venres, en horario de mañá e tarde, agás a segunda edición de Santiago de Compostela (martes e mércores).
- 3.4. Prazas: 30 por edición.

### 4. Contido

Linguaxe administrativa galega. Obxectivos e liñas estratéxicas da Xunta de Galicia. Funcións e roles dos mandos intermedios. Políticas de igualdade. Procedemento administrativo. Aplicacións da informática na Administración pública.

### 5. Convocatoria

DOG nº. 232, do 29-11-2004.

## A nova Lei xeral de subvencións: incidencia no marco autonómico (Plan de Formación Continua)

### 1. Obxectivos

Estudo das disposicións básicas para posibilitar unha mellor adaptación das bases reguladoras e convocatorias autonómicas. Falcitar a harmonización de criterios de acordo coa nova ordenación da acción de fomento. Axudar a programar o cambio de réximes aproveitando a doutrina xurisprudencial dos aspectos previamente recollidos en diferentes disposicións. Delimitar o ámbito propio da xestión autonómica na materia.

### 2. Destinatarios

Persoal autonómico interviniente na elaboración de bases reguladoras e convocatorias de subvencións ou na súa instrución ordinaria.

### 3. Desenvolvemento

- 3.1. Duración: 30 horas.
- 3.2. Lugar e datas: EGAP, os días 4, 5, 6, 7, 11, 12, 13, 14, 18 e 19 de abril.
- 3.3. Horario: das 17 ás 20 horas.
- 3.4. Prazas: 25.

### 4. Contido

Evolución legal da figura da subvención. A influencia do dereito comparado no marco xurídico interno. Dereitos subxectivos do petionario e do beneficiario. Doutrina constitucional no ámbito das subvencións: resolución de conflitos competenciais. Antecedentes normativos da Lei xeral de subvencións. Ámbito de aplicación da Lei. Incidencia nas bases reguladoras. Procedementos de concesión. Xestión e xustificación. Reintegros e réxime sancionador. A responsabilidade penal.

### 5. Convocatoria

DOG nº. 8, do 13-01-2005.

# Procedemento administrativo, intimidade e informática (Plan de Formación Continua)

## 1. Obxectivos

Estudar os problemas que se presentan no actuar da Administración pública en relación coas materias que están cubertas pola garantía constitucional da intimidade persoal e familiar, tanto no aspecto teórico como no práctico, examinando a normativa de acceso a arquivos e rexistros no que afecta a este dereito constitucional, as cuestións que se presentan polo uso da informática na Administración pública e o réxime legal de protección de datos de carácter persoal.

## 2. Destinatarios

Funcionarios dos grupos A e B e persoal laboral dos grupos I e II da Xunta de Galicia que desenvolvan tarefas relacionadas coas materias que constitúen o contido do curso.

## 3. Desenvolvemento

- 3.1. Duración: 21 horas.
- 3.2. Lugar e datas: EGAP, os días 4, 5, 6, 7, 11, 12 e 13 de abril.
- 3.3. Horario: das 17 ás 20 horas.
- 3.4. Prazas: 25.

## 4. Contido

Introdución. Administración pública e intimidade persoal e familiar dos cidadáns. Dereitos constitucionais en presenza e a súa regulamentación legal. Procedemento administrativo e intimidade. Dereito de acceso a arquivos e rexistros. Problemática nos distintos sectores da actividade administrativa. Casos prácticos. Administración pública e informática. A seguridade nas comunicacións electrónicas. O documento electrónico, a sinatura electrónica e as relacións coa Administración pública por medios electrónicos e informáticos. A protección de datos de carácter persoal: regulamentación legal. Principios da protección de datos e dereitos das persoas. Ficheiros de titularidade pública e privada. A Axencia de Protección de Datos. Infraccións e sancións.

## 5. Convocatoria

DOG nº. 8, do 13-01-2005.



## 0 deber de actuar e o control da inactividade da Administración (Plan de Formación Continua)

### 1. Obxectivos

Estudar o deber xurídico de actuar da Administración, analizando as súas dificultades e obstáculos, tanto no eido teórico como no práctico, examinándose os supostos de inactividade consagrados nas normas, como o caso do silencio administrativo e a perención, e intentando reparar as consecuencias da inactividade administrativa no seu sentido amplo, valorando as súas consecuencias e a responsabilidade patrimonial da Administración nestes casos.

### 2. Destinatarios

Funcionarios dos grupos A e B e persoal laboral dos grupos I e II da Xunta de Galicia que no desempeño do seu posto de traballo desenvolvan tarefas relacionadas coas materias obxecto do curso.

### 3. Desenvolvemento

- 3.1. Duración: 21 horas.
- 3.2. Lugar e datas: EGAP, os días 14, 15, 16, 17, 21, 22 e 23 de marzo.
- 3.3. Horario: das 17 ás 20 horas.
- 3.4. Prazas: 25.

### 4. Contido

O deber de actuar. Inactividade regulamentaria e execución das leis. O deber de incoación e a discrecionalidade nos procedementos iniciados de oficio. O silencio da Administración en materia sancionadora. A inactividade na instrución dos procedementos administrativos. O deber de resolver. A perención administrativa. O silencio administrativo. A inexecución dos actos administrativos. A inactividade dos concesionarios. Inactividade administrativa e responsabilidade patrimonial.

### 5. Convocatoria

DOG nº. 8, do 13-01-2005.

## Requisitos e documentación na contratación administrativa (Plan de Formación Continua)

### 1. Obxectivos

Proporcionar o coñecemento da documentación e requisitos ás empresas na contratación administrativa e determinar a información á que éstas poden ter acceso.

### 2. Destinatarios

Funcionarios dos grupos A e B e persoal laboral dos grupos I e II da Xunta de Galicia que no desempeño do seu posto de traballo desenvolvan tarefas relacionadas coas materias obxecto do curso.

### 3. Desenvolvemento

- 3.1. Duración: 21 horas.
- 3.2. Lugar e datas: EGAP, os días 4, 5, 6, 7, 11, 12 e 13 de abril.
- 3.3. Horario: das 17 ás 20 horas.
- 3.4. Prazas: 25.

### 4. Contido

Entidades con capacidade para contratar coa Xunta de Galicia: entidades da Unión Europea e entidades estranxeiras. Prohibicións para contratar. Documentación acreditativa da identificación e representación. Garantías e avais. Obrigas tributarias e da Seguridade Social. Solvencia económica e técnica. Publicidade da contratación no Diario Oficial de Galicia e no Diario Oficial das Comunidades Europeas. Defectos documentais: a súa subsanación e prazos. Documentación e información que debe subministrarse ás empresas licitadoras.

### 5. Convocatoria

DOG nº. 8, do 13-01-2005.

# **O regulamento da Lei de contratos das administracións públicas e o expediente de contratación.**

## **Os pregos de cláusulas** (Plan de Formación Continua)

### 1. Obxectivos

Analizar o regulamento da Lei de contratos das administracións públicas, estudando a súa incidencia práctica nas actuacións procedimentais preparatorias dos contratos e nos expedientes de contratación.

### 2. Destinatarios

Funcionarios dos grupos A e B e persoal laboral dos grupos I e II, con destino na Administración da Xunta de Galicia, que no desempeño do seu posto de traballo desenvolvan tarefas relacionadas coa materia obxecto do curso.

### 3. Desenvolvemento

- 3.1. Duración: 21 horas.
- 3.2. Lugar e datas: EGAP, os días 17, 18, 19, 20, 24, 25 e 26 de outubro.
- 3.3. Horario: das 17 ás 20 horas.
- 3.4. Prazas: 25.

### 4. Contido

O regulamento da Lei de contratos das administracións públicas. Órganos de contratación. Determinación do obxecto dos contratos: pluralidade do obxecto e prestacións condicionadas. Variantes e melloras. Capacidade e solvencia das empresas. Determinación dos criterios de selección das empresas nos pregos. Unións temporais de empresarios. Actuacións relativas á contratación: pregos de cláusulas administrativas e de prescricións técnicas. Práctica administrativa en modelos-tipo de pregos de cláusulas administrativas particulares. Formalización dos contratos. Contratos menores. Anteprojectos, proxectos e expedientes de contratación no contrato de obras. Proxectos de explotación no contrato de xestión de servizos públicos. Disposicións relativas a contratos de abastecemento, consultoría e asistencia e servizos. A actuación da mesa de contratación no regulamento.

### 5. Convocatoria

DOG nº. 8, do 13-01-2005.

## Técnicas de redacción de informes, propostas e resolucións (7 edicións) (Plan de Formación Continua)

### 1. Obxectivos

Dominar as técnicas de redacción dos documentos administrativos complexos.

### 2. Destinatarios

Funcionarios dos grupos A, B e C e persoal laboral dos grupos I, II e III da Xunta de Galicia, que no desempeño do seu posto de traballo desenvolvan tarefas relacionadas coa materia obxecto do curso.

### 3. Desenvolvemento

- 3.1. Duración: 21 horas.
- 3.2. Lugar e datas: A Coruña, Lugo, Ourense e Pontevedra, os días 11, 12, 13, 14, 18, 19 e 20 de abril. Santiago de Compostela (2 edicións) e Vigo, os días 25, 26, 27, 28 de abril e 2, 3 e 4 de maio.
- 3.3. Horario: das 17 ás 20 horas.
- 3.4. Prazas: 25 por edición.

### 4. Contido

A linguaxe administrativa como linguaxe de especialidade. Criterios xerais de estilo na redacción administrativa. Os informes. As resolucións. Os recursos

### 5. Convocatoria

DOG nº. 8, do 13-01-2005.

# Análise xurídico-administrativa da Constitución Europea (Plan de Formación Continua)

## 1. Obxectivos

Efectuar unha primeira disección xurídica do Tratado polo que se institúe unha Constitución para a UE desde a óptica da súa incidencia nas competencias e políticas públicas galegas. Divulgar o novo entramado institucional, os procedementos decisorios comunitarios e os dereitos subxectivos públicos introducidos neste texto. Familiarizar ao persoal da Xunta de Galicia co novo Dereito primario da UE para facilitar a súa aplicación cotiá e a participación da Administración autonómica nas fases ascendente e descendente, que atinxen ao Dereito Comunitario na súa relación cos Estados membros.

## 2. Destinatarios

Funcionarios dos grupos A e B e persoal laboral dos grupos I e II da Xunta de Galicia.

## 3. Desenvolvemento

- 3.1 Duración: 24 horas.
- 3.2 Lugar e datas: EGAP, os días, 23, 24, 25, 26, 30, 31 de maio, 1 e 2 de xuño.
- 3.3 Horario: das 17 ás 20 horas.
- 3.4 Prazas: 20.

## 4. Contido

Historia da construción europea. Fundamentos económicos da integración comunitaria. Catalogación xurídica do novo Tratado constituínte: dereito internacional e dereito constitucional. Principios constitucionais comúns dos Estados da UE. A xurisprudencia do Tribunal de Xustiza como fonte constitucional europea. Conxerencia entre Constitución española e Constitución europea. Incidencia da Constitución europea no Estatuto de Autonomía galego: competencias e políticas públicas. A Carta de Dereitos Fundamentais e os dereitos cívicos no exercicio das potestades administrativas autonómicas vinculadas a políticas comunitarias.

## 5. Convocatoria

DOG nº. 8, do 13-01-2005.

# Xestión de procedementos administrativos afectados por disposicións comunitarias (Plan de Formación Continua)

## 1. Obxectivos

Familiarizar ao persoal autonómico coas disposicións de dereito derivado europeo que priman sobre as normas do Ordenamento español nos procedementos administrativos máis comúns. Interpretar e integrar correctamente as disposicións substantivas comunitarias. Resolver os conflitos que poida xerar a aplicabilidade directa pola Administración autonómica.

## 2. Destinatarios

Funcionarios dos grupos A, B e C e persoal laboral dos grupos I, II e III da Xunta de Galicia, que desenvolvan tarefas relacionadas co contido do curso.

## 3. Desenvolvemento

- 3.1. Duración: 30 horas.
- 3.2. Lugar e datas: EGAP, os días, 13, 17, 18, 19, 20, 24, 25, 26, 27 e 31 de outubro.
- 3.3. Horario: das 17 ás 20 horas.
- 3.4. Prazas: 20.

## 4. Contido

Introdución: marco de relacións entre os diversos ordenamentos. Procedemento administrativo común e dereito comunitario. Xestión da actividade administrativa de fomento nun contorno comunitario. Elaboración de disposicións administrativas e controis da Comisión europea. As directivas de contratación administrativa como normas de integración.

## 5. Convocatoria

DOG nº. 8, do 13-01-2005

## Xeral de xestión orzamentaria (Plan de Formación Continua)

### 1. Obxectivos

Proporcionar coñecementos específicos en materia de xestión orzamentaria.

### 2. Destinatarios

Funcionarios dos grupos A, B e C e persoal laboral dos grupos I, II e III con destino na Administración da Xunta de Galicia, interesados na materia obxecto do curso.

### 3. Desenvolvemento

- 3.1. Duración: 24 horas.
- 3.2. Lugar e datas: EGAP, os días 23, 24, 25, 26, 30, 31 de maio 1 e 2 de xuño.
- 3.3. Horario: das 17 ás 20 horas.
- 3.4. Prazas: 30.

### 4. Contido

Introdución aos orzamentos da Comunidade Autónoma galega. A execución dos diferentes capítulos orzamentarios. Modificacións orzamentarias. Liquidación e peche do orzamento.

### 5. Convocatoria

DOG nº. 8, do 13-01-2005.

## Xeral de contabilidade pública (Plan de Formación Continua)

### 1. Obxectivos

Proporcionar uns coñecementos básicos en materia de contabilidade pública.

### 2. Destinatarios

Funcionarios dos grupos A, B e C e persoal laboral dos grupos I, II e III da Xunta de Galicia que no desempeño do seu posto de traballo realicen funcións relacionadas co contido do curso.

### 3. Desenvolvemento

- 3.1 Duración: 30 horas.
- 3.2 Lugar e datas: EGAP, os días 14, 15, 16, 17, 21, 22, 23, 28, 29 e 30 de marzo.
- 3.3 Horario: das 17 ás 20 horas.
- 3.4 Prazas: 25.

### 4. Contido

Plan Xeral de Contabilidade Pública. Orzamento de gastos. Orzamento de ingresos. Endebedamento. Transferencias e subvencións. Inmobilizado non financeiro. Tesourería. Contas anuais.

### 5. Convocatoria

DOG nº. 8, do 13-01-2005.



## Xestión de persoal (Plan de Formación Continua)

### 1. Obxectivos

Proporcionar uns coñecementos básicos en materia de xestión do persoal das administracións públicas.

### 2. Destinatarios

Funcionarios dos grupos A, B e C e persoal laboral dos grupos I, II e III destinados en unidades de recursos humanos da Administración da Xunta de Galicia.

### 3. Desenvolvemento

- 3.1. Duración: 21 horas.
- 3.2. Lugar e datas: EGAP, os días 21, 22, 23, 28, 29, 30 e 31 de marzo.
- 3.3. Horario: das 17 ás 20 horas.
- 3.4. Prazas: 25.

### 4. Contido

Introdución ao tema. O persoal ao servizo das administracións públicas.  
Réxime xurídico e características de xestión dos diferentes tipos de persoal.

### 5. Convocatoria

DOG nº. 8, do 13-01-2005.

## Perfeccionamento de aptitudes e habilidades docentes (Plan de Formación Continua)

### 1. Obxectivos

Desenvolver habilidades de deseño ou programación e impartición de sesións formativas para conseguir resultados eficaces e un clima satisfactorio no grupo.

### 2. Destinatarios

Persoal funcionario e laboral da Xunta de Galicia que impartisen cursos ou actividades formativas de EGAP.

### 3. Desenvolvemento

- 3.1. Duración: 24 horas (15 horas presenciais e 9 de preparación de materiais didácticos e traballo individual).
- 3.2. Lugar e datas: EGAP, do 28 de febreiro, 1, 2, 7 e 8 de marzo.
- 3.3. Horario: das 17 ás 20 horas.
- 3.4. Prazas: 10.

### 4. Contido

Deseño dunha sesión ou unidade didáctica. Aspectos a ter en conta: impartición dunha sesión: análise do comportamento do profesor, metodoloxía docente empregada, resultados conseguidos nos asistentes. Busca de aptitudes adecuadas na relación profesor/asistente. Cómo afrontar situacións “delicadas” debido a aptitudes e/ou comportamentos “negativos” por parte dalgún asistente.

## Xestión de operacións de pagamento (Plan de Formación Continua)

### 1. Obxectivos

Proporcionar os coñecementos teóricos e prácticos que permitan mellorar os procedementos de xestión de operacións de pagamento.

### 2. Destinatarios

Funcionarios dos grupos A, B e C e persoal laboral dos grupos I, II e III da Xunta de Galicia, relacionados coa materia obxecto do curso.

### 3. Desenvolvemento

- 3.1. Duración: 21 horas.
- 3.2. Lugar e datas: EGAP, os días 2, 3, 4, 9, 10, 11 e 12 de maio.
- 3.3. Horario: das 17 ás 20 horas.
- 3.4. Prazas: 30.

### 4. Contido

O orzamento e a xestión orzamentaria. Operacións especiais de pagamento: pagamentos en firme. Pagamentos a xustificar. Fondo de manobra/anticipos de caixa fixa. Organización e funcionamento das caixas pagadoras: a habilitación. Xestión de pagamentos de bens e servizos. Xestión de pagamentos de retribucións de persoal.

### 5. Convocatoria

DOG nº. 8, do 13-01-2005.

## Xestión informática de proxectos (Plan de Formación Continua)

### 1. Obxectivos

Proporcionar uns coñecementos teóricos introdutorios sobre a xestión de proxectos, con especial atención ao seu manexo e seguemento informático.

### 2. Destinatarios

Funcionarios dos grupos A e B e persoal laboral dos grupos I e II da Xunta de Galicia, que no desempeño do seu posto de traballo realicen funcións relacionados co contido do curso.

### 3. Desenvolvemento

- 3.1. Duración: 21 horas.
- 3.2. Lugar e datas: EGAP, os días 14, 15, 16, 17, 21, 22 e 23 de marzo.
- 3.3. Horario: das 17 ás 20 horas.
- 3.4. Prazas: 20.

### 4. Contido

Conceptos básicos sobre proxectos. Manexo de tarefas. Asignación de recursos. Mostrar a información do proxecto. Análise do desenvolvemento do proxecto e revisión das previsións. Xestión simultánea de varios proxectos relacionados.

### 5. Convocatoria

DOG nº. 8, do 13-01-2005.

## Procedemento administrativo na modalidade de teleformación (5 edicións) (Plan de Formación Continua)

### 1. Obxectivos

Perfeccionar e actualizar os coñecementos sobre a Lei 30/1992, do 26 de novembro, do réxime xurídico das administracións públicas e do procedemento administrativo común.

### 2. Destinatarios

Destinatarios dos grupos C e D e persoal laboral dos grupos III e IV da Xunta de Galicia, con coñecemento de acceso á Internet.

### 3. Desenvolvemento

3.1. Duración: 24 horas (20 de autoestudo con titorías telemáticas e 4 horas presenciais).

A realización do autoestudo complementarase coa existencia dun sistema de titoría telemática, para que os alumnos poidan formularlle ao profesor todas as dúbidas relacionadas coa materia do curso.

Sesións presenciais: realizaranse dúas sesións presenciais de 2 horas, a primeira ao comezo do curso co fin de explicar o seguimento e a estrutura deste, e a segunda ao remate para a realización da proba de avaliación para poder obter o diploma.

3.2. Datado: do 13 de maio ao 24 de xuño.

3.3. Prazas: 20 por edición.

### 4. Contido

Principios xerais e ámbito de aplicación da Lei de réxime xurídico das administracións públicas e procedemento administrativo común. Procedemento administrativo: concepto e fins do procedemento. Características e fases do procedemento administrativo. Principais trazos do procedemento de elaboración de disposicións de carácter xeral. O procedemento sancionador. Procedementos de reclamacións previas o exercicio das accións civís e laborais. Procedementos especiais á marxe da Lei 30/1992.

### 5. Convocatoria

DOG nº. 8, do 13-01-2005.

## A protección de datos de carácter persoal (7 edicións) (Plan de Formación Continua)

### 1. Obxectivos

Dar a coñecer a normativa sobre protección de datos de carácter persoal. Concienciar ao persoal que ten acceso a estes datos, para que realice un uso adecuado deles, axustándose en todo momento aos límites, prohibicións e esixencias contidas na normativa. Divulgar a normativa interna da Xunta de Galicia en relación coa protección de datos de carácter persoal.

### 2. Destinatarios

Funcionarios dos grupos C e D e persoal laboral dos grupos III e IV da Xunta de Galicia que no desenvolvemento da súa actividade realicen funcións relacionadas cos obxectivos do curso.

### 3. Desenvolvemento

- 3.1. Duración: 21 horas.
- 3.2. Lugar e datas: A Coruña, os días 25, 26, 27, 28 de abril, 2, 3 e 4 de maio; Lugo, os días 9, 10, 11, 12, 16, 18 e 19 de maio. Santiago de Compostela, os días 23, 24, 25, 26, 30, 31 de maio e 1 de xuño (1ª edición) e os días 6, 7, 8, 9, 13, 14 e 15 de xuño (2ª edición). Ourense, os días 3, 4, 5, 6, 10, 11 e 13 de outubro. Pontevedra, os días 17, 18, 19, 20, 24, 25 e 26 de outubro. Vigo, os días 31 de outubro, 2, 3, 7, 8, 9 e 10 de novembro.

3.3. Horario: das 17 ás 20 horas.

3.4. Prazas: 25 por edición.

### 4. Contido

Introdución. Principios fundamentais da protección de datos. O exercicio de dereitos por parte dos titulares dos datos. Ficheiros de titularidade pública. Transferencia internacional de datos. Regulamento de medidas de seguridade. Recomendacións e instrucións do director da Axencia de Protección de Datos.

### 5. Convocatoria

DOG nº. 8, do 13-01-2005.

## 0 expediente administrativo e os documentos administrativos (7 edicións) (Plan de Formación Continua)

### 1. Obxectivos

Indicar os aspectos teóricos e prácticos involucrados na tramitación dos expedientes administrativos, así como estudar o documento administrativo desde o punto de vista xurídico e as principais formas documentais, todo iso relacionado cos dereitos dos cidadáns en relación cos expedientes administrativos e abordando a problemática xurídica dos rexistros, certificacións e compulsas.

### 2. Destinatarios

Funcionarios dos grupos C e D e persoal laboral dos grupos III e IV da Xunta de Galicia que no desempeño do seu posto de traballo realicen funcións relacionadas co contido do curso.

### 3. Desenvolvemento

- 3.1. Duración: 21 horas.
- 3.2. Lugar e datas: Santiago de Compostela (2 edicións), A Coruña, Lugo, Ourense, Pontevedra e Vigo, os días 20, 21, 22, 23, 27, 28 e 29 de xuño.
- 3.3. Horario: das 17 ás 20 horas.
- 3.4. Prazas: 25 por edición.

### 4. Contido

Custodia, formación e ordenación do expediente. Clases de documentos. Formalidades documentais. Dereitos dos cidadáns en relación cos expedientes administrativos. Rexistros, certificacións e compulsas. Acceso ao expediente administrativo e aos arquivos e rexistros.

### 5. Convocatoria

DOG nº. 8, do 13-01-2005.

## Xeral de contratación administrativa (2 edicións) (Plan de Formación Continua)

### 1. Obxectivos

Profundar nos coñecementos xerais na materia e capacitar aos participantes no manexo do Real decreto lexislativo 2/2000, de 16 de xuño, polo que se aproba o texto refundido da Lei de contratos das administracións públicas.

### 2. Destinatarios

Funcionarios dos grupos C e D e persoal laboral dos grupos III e IV da Xunta de Galicia que no desempeño do seu posto de traballo realicen funcións relacionadas cos obxectivos do curso.

### 3. Desenvolvemento

- 3.1. Duración: 21 horas.
- 3.2. Lugar e datas: EGAP (2 edicións), os días 6, 7, 8, 9, 13, 14 e 15 de xuño.
- 3.3. Horario: das 17 ás 20 horas.
- 3.4. Prazas: 30 por edición.

### 4. Contido

Principios xerais. Actuacións previas. O contrato de obras. O contrato de servizos públicos. Contratos de subministracións. Outros contratos.

### 5. Convocatoria

DOG nº. 8, do 13-01-2005.



## Achegamento á Constitución Europea (6 edicións) (Plan de Formación Continua)

### 1. Obxectivos

Divulgar o contido da Constitución Europea e o seu valor de norma primaria. Coñecer os dereitos básicos que asisten aos cidadáns na súa relación coa Administración Pública. Axudar a integrar os contidos da Constitución europea cos da Constitución española e os do Estatuto de autonomía de Galicia.

### 2. Destinatarios

Funcionarios dos grupos C e D e persoal laboral dos grupos III e IV da Xunta de Galicia, que teñan relación directa cos cidadáns en tarefas de información ou tramitación de procedementos.

### 3. Desenvolvemento

- 3.1. Duración: 21 horas.
- 3.2. Lugares e datas: Ourense, os días 2, 3, 4, 5, 9, 10 e 11 de maio. Pontevedra, os días 6, 7, 8, 9, 13, 14 e 15 de xuño. Vigo, os días 20, 21, 22, 23, 27, 28 e 29 de xuño. A Coruña, os días 5, 6, 7, 8, 12, 13 e 14 de setembro. Lugo, os días 19, 20, 21, 22, 26, 27 e 28 de setembro. Santiago de Compostela, os días 3, 4, 5, 6, 10, 11 e 13 de outubro.

- 3.3. Horario: das 17 ás 20 horas.
- 3.4. Prazas: 25 por edición.

### 4. Contido

Introdución ao constitucionalismo europeo: marco comparado. Fundamentos económicos da construción europea. Evolución histórica. Contexto da constitucionalización europea. Estrutura da Constitución. Contido dogmático e contido orgánico. Disección e estudo da Carta de Dereitos Fundamentais. Integración entre Constitución europea. Constitución española e Estatuto de autonomía de Galicia.

### 5. Convocatoria

DOG nº. 8, do 13-01-2005.

## **Básico de arquivo** (7 edicións) (Plan de Formación Continua)

### 1. Obxectivos

A iniciación ao tratamento documental e ás técnicas de arquivo na Administración pública.

### 2. Destinatarios

Persoal da Xunta de Galicia, pertencente aos grupos funcionariais C, D e E e laborais III, IV e V, que no desempeño do seu posto de traballo leven a cabo tarefas de arquivo de documentación administrativa.

### 3. Desenvolvemento

- 3.1. Duración: 21 horas.
- 3.2. Lugares e datas: Santiago de Compostela ( 2 edicións), A Coruña, Lugo, Ourense, Pontevedra e Vigo, os días 5, 6, 7, 8, 12, 13 e 14 de setembro.
- 3.3. Horario: das 17 ás 20 horas.
- 3.4. Prazas: 30 por edición.

### 4. Contido

Información e documentación. O proceso documental. Os documentos das administracións públicas. As técnicas de arquivo.

### 5. Convocatoria

DOG nº. 8, do 13-01-2005.

## Información e atención ao cidadán (7 edicións) (Plan de Formación Continua)

### 1. Obxectivos

Comprensión dos modos de conduta e das diferentes situacións que se poden presentar no desenvolvemento dun posto de traballo de atención ao público.

### 2. Destinatarios

Persoal pertencente aos grupos funcionariais C, D e E e laborais III, IV e V da Xunta de Galicia, que ocupen postos de traballo que comporten tarefas de atención ao público e información ao cidadán.

### 3. Desenvolvemento

- 3.1. Duración: 24 horas.
- 3.2. Lugares e datas: Santiago de Compostela, os días 4, 5, 6, 14, 15, 18 e 19 de abril (1ª edición) e os días 7, 8, 11, 12, 13, 19 e 20 de abril (2ª edición). Lugo, os días 23, 24, 25 de maio e 2, 3, 6 e 7 de xuño. A Coruña, os días 26, 27, 30, 31 de maio e 1, 7 e 8 de xuño. Ourense, os días 12, 13, 14, 22, 23, 26 e 27 de setembro. Pontevedra, os días 15, 16, 19, 20, 21, 27 e 28 de setembro. Vigo, os días 28, 29, 30 de setembro e 3, 4, 5 e 6 de outubro.

3.3. Horarios: das 17 ás 20,30 horas.

3.4. Prazas: 30 por edición.

### 4. Contido

A relación interpersonal. Políticas de igualdade. Elementos básicos da comunicación. Técnicas de información ao público. Resolución de situacións. A información e atención ao público na Xunta de Galicia.

### 5. Convocatoria

DOG nº. 8, do 13-01-2005.

# Iniciación á informática. O procesador de textos, na modalidade de teleformación (10 edicións)

(Plan de Formación Continua)

## 1. Obxectivos

Proporcionar uns coñecementos básicos de informática, con especial atención ás posibilidades que ofrecen os tratamentos de textos na realización das tarefas administrativas.

## 2. Destinatarios

O persoal de Administración da Xunta de Galicia, con coñecemento do acceso á Internet.

## 3. Desenvolvemento

3.1. Duración: 30 horas.( 26 de autoestudo con titorías telemáticas e 4 horas presenciais)

A realización do autoestudo complementarase coa existencia dun sistema de titoría telemática para que os alumnos poidan formularlle ao profesor todas as dúbidas relacionadas coa materia do curso.

Sesións presenciais: realizaranse dúas sesións presenciais de 2 horas, a primeira ao comezo do curso co fin de explicar o seguimento e a estrutura deste e a segunda ao remate para a realización da proba de avaliación para poder obter o diploma.

3.2. Datas: do 13 de maio ao 24 de xuño.

3.3. Prazas: 20 por edición.

## 4. Contido

Coñecementos básicos. Sistema operativo. Procesador de textos: introdución e garda de texto. Labores de edición. Labores de automatización.

## 5. Convocatoria

DOG nº. 8, do 13-01-2005.

# Xestor de bases de datos relacionais, na modalidade de teleformación (10 edicións) (Plan de Formación Continua)

## 1. Obxectivos

Proporcionar uns coñecementos introductorios no manexo do xestor de bases de datos relacionais.

## 2. Destinatarios

Persoal de Administración da Xunta de Galicia, que no seu posto de traballo utilice bases de datos, con coñecemento do acceso á Internet.

## 3. Desenvolvemento

3.1. Duración: 24 horas.( 20 de autoestudio con titorías telemáticas e 4 horas presenciais)

A realización do autoestudio complementarase coa existencia dun sistema de titoría telemática para que os alumnos poidan formularlle ao profesor todas as dúbidas relacionadas coa materia do curso.

Sesións presenciais: realizaranse dúas sesións presenciais de 2 horas, a primeira ao comezo do curso co fin de explicar o seguimento e a estrutura deste e a segunda ao remate para a realización da proba de avaliación para poder obter o diploma.

3.2. Datas: do 14 de outubro ao 25 de novembro.

3.3. Prazas: 20 por edición.

## 4. Contido

Contidos básicos. Xestión de táboas. Consultas. Formularios. Informes.

## 5. Convocatoria

DOG nº. 8, do 13-01-2005.

## Folla de cálculo na modalidade de teleformación (10 edicións) (Plan de Formación Continua)

### 1. Obxectivos

Proporcionar uns coñecementos introdutorios para o manexo da folla de cálculo.

### 2. Destinatarios

O persoal de Administración da Xunta de Galicia que no seu posto de traballo utilice folla de cálculo, con coñecemento do acceso á Internet.

### 3. Desenvolvemento

3.1. Duración: 22 horas.( 18 de autoestudo con titorías telemáticas e 4 horas presenciais)

A realización do autoestudo complementarase coa existencia dun sistema de titoría telemática para que os alumnos poidan formularlle ao profesor todas as dúbidas relacionadas coa materia do curso.

Sesións presenciais: realizaranse dúas sesións presenciais de 2 horas, a primeira ao comezo do curso co fin de explicar o seguimento e a estrutura deste e a segunda ao remate para a realización da proba de avaliación para poder obter o diploma.

3.2. Datas: do 14 de outubro ao 25 de novembro.

3.3. Prazas: 20 por edición.

### 4. Contido

Introdución e modificación dos valores. Utilización e deseño de fórmulas. Funcións. Gráficos. Xestión de datos.

### 5. Convocatoria

DOG nº. 8, do 13-01-2005.

## As redes informáticas: a rede internet (11 edicións) (Plan de Formación Continua)

### 1. Obxectivos

Divulgar as posibilidades e vantaxes do funcionamento a través das redes informáticas.

### 2. Destinatarios

Funcionarios con coñecementos informáticos. Responsables de decisión da conexión coa rede internet. Usuarios das redes informáticas, en especial da rede internet.

### 3. Desenvolvemento

- 3.1. Duración: 16 horas.
- 3.2. Lugares e datas: Santiago de Compostela (2 edicións), A Coruña (2 edicións), Ferrol, Lugo (2 edicións), Ourense (2 edicións), Pontevedra e Vigo, os días 18, 19, 20, 24, 25, 26, 27 e 31 de outubro.
- 3.3. Horarios: das 17 ás 19 horas (1ª edición); das 19 a 21 horas (2ª edición).
- 3.4. Prazas: 20 por edición.

### 4. Contido

O acceso a Internet. As conexións. As redes. As páxinas web e as canles de información. As canles de diálogo. Os foros de discusión (news).

### 5. Convocatoria

DOG nº. 8, do 13-01-2005.

## Iniciación á informática. O procesador de textos (12 edicións) (Plan de Formación Continua)

### 1. Obxectivos

Proporcionar uns coñecementos básicos de informática, con especial atención ás posibilidades que ofrece o tratamento de textos na realización das tarefas administrativas.

### 2. Destinatarios

O persoal de Administración da Xunta de Galicia.

### 3. Desenvolvemento

- 3.1. Duración: 30 horas.
- 3.2. Lugares e datas: Santiago de Compostela (4 edicións), A Coruña (2 edicións), Lugo (2 edicións), Ourense (2 edicións), Pontevedra e Vigo, os días 29, 30, 31 de marzo, 4, 5, 6, 7, 11, 12, 13, 14, 18, 19, 20 e 21 de abril. A 3ª e 4ª edicións de Santiago de Compostela serán os días 25, 26, 27, 28 de abril e 2, 3, 4, 9, 10, 11, 12, 16, 18, 19 e 23 de maio.
- 3.3. Horarios: das 17 ás 19 horas (1ª e 3ª edicións); das 19 a 21 horas (2ª e 4ª edicións).
- 3.4. Prazas: 20 por edición.

### 4. Contido

Coñecementos básicos. Sistema operativo. Procesador de textos: introdución e garda de texto. Labores de edición. Labores de automatización.

### 5. Convocatoria

DOG nº. 8, do 13-01-2005.



## Xestor de bases de datos relacionais (12 edicións) (Plan de Formación Continua)

### 1. Obxectivos

Proporcionar uns coñecementos introdutorios no manexo do xestor de bases de datos relacionais.

### 2. Destinatarios

O persoal de Administración da Xunta de Galicia que no seu posto de traballo utilice bases de datos.

### 3. Desenvolvemento

- 3.1. Duración: 24 horas.
- 3.2. Lugares e datas: Santiago de Compostela (4 edicións), A Coruña (2 edicións), Lugo (2 edicións), Ourense (2 edicións), Pontevedra e Vigo, os días 5, 6, 7, 8, 12, 13, 14, 15, 19, 20, 21 e 22 de setembro. A 3ª e 4ª edicións de Santiago de Compostela serán os días 26, 27, 28, 29 de setembro e 3, 4, 5, 6, 10, 11, 13 e 17 de outubro.
- 3.3. Horarios: das 17 ás 19 horas (1ª e 3ª edicións); das 19 a 21 horas (2ª e 4ª edicións).
- 3.4. Prazas: 20 por edición.

### 4. Contido

Conceptos básicos. Xestión de táboas. Consultas. Formularios, Informes.

### 5. Convocatoria

DOG nº. 8, do 13-01-2005.

## Folla de cálculo (12 edicións) (Plan de Formación Continua)

### 1. Obxectivos

Proporcionar uns coñecementos introdutorios no manexo da folla de cálculo.

### 2. Destinatarios

Persoal de administración da Xunta de Galicia que no seu posto de traballo utilice folla de cálculo.

### 3. Desenvolvemento

- 3.1. Duración: 22 horas.
- 3.2. Lugares e datas: Santiago de Compostela (4 edicións), A Coruña (2 edicións), Lugo (2 edicións), Ourense (2 edicións), Pontevedra e Vigo, os días 24, 25, 26, 30 e 31 de maio, 1, 2, 6, 7, 8 e 9 de xuño. A 3ª e 4ª edicións de Santiago de Compostela serán os días 13, 14, 15, 16, 20, 21, 22, 23, 27, 28 e 29 de xuño.
- 3.3. Horarios: das 17 ás 19 horas (1ª e 3ª edicións); das 19 a 21 horas (2ª e 4ª edicións).
- 3.4. Prazas: 20 por edición.

### 4. Contido

Introdución e modificación de valores. Utilización e deseño de fórmulas. Funcións. Gráficos. Xestión de datos.

### 5. Convocatoria

DOG nº. 8, do 13-01-2005.

# Curso: ofimática e seguridade informática orientadas a usuarios do SXPA

(14 edicións) (Plan de Formación Continua)

[En colaboración coa Consellería da Presidencia, Relacións Institucionais e Administración Pública]

## 1. Obxectivos

Perfeccionar os coñecementos dos usuarios do SXPA sobre conceptos en materia ofimática: Windows 2000 e Word 2000 e sobre algúns conceptos e ferramentas de seguridade utilizadas pola Xunta de Galicia como parte da plataforma tecnolóxica na que se basa o SXPA.

## 2. Destinatarios

Persoal funcionario ou laboral da administración autonómica que sexa usuario final do Sistema de Xestión de Procedementos Administrativos (SXPA) da Xunta de Galicia.

## 3. Desenvolvemento

3.1. Duración: 15 horas.

3.2. Lugar e datas: Santiago de Compostela: do 23 ao 27 de maio (1ª edición), do 30 de maio ao 3 de xuño (2ª edición); do 6 ao 10 de xuño (3ª edición); do 13 ao 17 de xuño (4ª edición). A Coruña e Lugo: do 6 ao 10 de xuño (1ª edición); do 13 ao 17 de xuño (2ª edición). Pontevedra e Vigo: do 13 ao 17 de xuño (1ª edición); do 20 ao 24 de xuño (2ª edición), Ourense: do 12 ao 16 de setembro (1ª edición) e 19 ao 23 de setembro (2ª edición).

3.3. Horarios: das 17 ás 20 horas.

3.4. Prazas: 10 por edición.

## 4. Contido

O contorno Windows 2000 e o procesador de textos Word 2000. A seguridade informática: conceptos sobre seguridade informática e virus. Medidas preventivas. Antivirus e as súas actualizacións. Actualizacións e parches do sistema operativo.

## 5. Convocatoria

DOG nº. 8, do 13-01-2005.

# Curso: correo electrónico corporativo da Xunta de Galicia (Lotus Notes) e páxinas web institucionais

(34 edicións) (Plan de Formación Continua)

[En colaboración coa Consellería da Presidencia, Relacións Institucionais e Administración Pública]

## 1. Obxectivos

Obter un adecuado coñecemento da ferramenta de correo corporativo da Xunta de Galicia e das páxinas web institucionais. Concienciar aos usuarios da importancia da seguridade informática no correo electrónico e na internet.

## 2. Destinatarios

Persoal funcionario ou laboral da administración autonómica que sexa usuario do correo corporativo da Xunta de Galicia (Lotus Notes).

## 3. Desenvolvemento

3.1. Duración: 12 horas.

3.2. Lugar e datas: Santiago de Compostela: do 9 ao 22 de setembro (1ª edición); do 26 ao 29 de setembro (2ª edición); do 3 ao 6 de outubro (3ª edición); do 17 ao 20 de outubro (4ª edición); do 24 ao 27 de outubro (5ª edición); do 7 ao 10 de novembro (6ª edición); do 14 ao 17 de novembro (7ª edición); do 21 ao 4 de novembro (8ª edición); do 28 de novembro ao 1 de decembro (9ª edición). A Coruña: do 9 ao 22 de setembro (1ª edición); do 26 ao 29 de setembro (2ª edición); do 17 ao 20 de outubro (4ª edición); do 24 ao 27 de outubro (5ª edición); do 7 ao 10 de novembro (6ª edición); do 14 ao 17 de novembro (7ª edición); do 21 ao 4 de novembro (8ª edición); do 28 de novembro ao 1 de decembro

(9ª edición). Lugo: do 26 ao 29 de setembro (1ª edición); do 17 ao 20 de outubro (2ª edición); do 24 ao 27 de outubro (3ª edición); do 7 ao 10 de novembro (4ª edición). Ourense: do 26 ao 29 de setembro (1ª edición); do 3 ao 6 de outubro (2ª edición); do 24 ao 27 de outubro (4ª edición); do 7 ao 10 de novembro (5ª edición); do 14 ao 17 de novembro (6ª edición); do 28 de novembro ao 1 de decembro (8ª edición). Pontevedra: do 28 de novembro ao 1 de decembro (4ª edición); do 12 de decembro ao 15 de decembro (5ª edición). Vigo: do 19 ao 22 de setembro (1ª edición); do 3 ao 6 de outubro (2ª edición); do 24 ao 27 de outubro (3ª edición); do 7 ao 10 de novembro (4ª edición); do 21 ao 24 de novembro (5ª edición).

3.3. Horarios: das 17 ás 20 horas.

3.4. Prazas: 10 por edición.

## 4. Contido

O correo electrónico (Lotus Notes): a área de traballo (vistas, paneis e carpetas), xestión de correo (envío e recepción de mensaxes), a sinatura electrónica, a axenda, asignación de tarefas, as mensaxes especiais e as bases de datos corporativas. Páxinas web institucionais: [www.xunta.es](http://www.xunta.es), [intranet](http://intranet) e [www.eidolocal.es](http://www.eidolocal.es). A seguridade informática no correo electrónico e na internet.

## 5. Convocatoria

DOG nº. 8, do 13-01-2005.

# Curso: seguridade informática. Técnicas de mantemento da seguridade informática na plataforma do SXPA

(Plan de Formación Continua)

[En colaboración coa Consellería da Presidencia, Relacións Institucionais e Administración Pública]

## 1. Obxectivos

Formar os técnicos informáticos que dan soporte e forman aos usuarios da plataforma informática do SXPA, para que no desenvolvemento do seu traballo habitual potencien a seguridade nesta plataforma.

## 2. Destinatarios

Persoal laboral do grupo III que desempeñe as funcións de coordinador de Infocentro da Dirección Xeral de Organización e Sistemas Informáticos.

## 3. Desenvolvemento

- 3.1. Duración: 42 horas.
- 3.2. Lugar e datas: Aula informática da EGAP (2ª planta), os días 11, 12, 13, 14, 18, 19, 20, 21, 25, 26, 27, 28 de abril, 2 e 3 de maio.
- 3.3. Horarios: das 17 ás 20 horas.
- 3.4. Prazas: 20.

## 4. Contido

A seguridade da información que xestiona o SXPA: protección contra software malicioso, medidas e controles. Xestión de copias de seguridade e recuperación das bases de datos. Xestión e control da rede de datos da Xunta de Galicia. Seguridade do correo electrónico (Lotus Notes). Seguridade en internet. Seguridade do Sistema Operativo. Seguridade en paquetes ofimáticos. Lexislación sobre protección de datos. A protección xurídica dos programas de ordenador.

## 5. Convocatoria

DOG nº. 8, do 13-01-2005.

## **Curso: reforma administrativa da Xunta de Galicia** (5 edicións)(Plan de Formación Continua) [En colaboración coa Consellería da Presidencia, Relacións Institucionais e Administración Pública]

### 1. Obxectivos

Proporcionar os coñecementos básicos que engloba o proceso de reforma administrativa na Xunta de Galicia.

### 2. Destinatarios

Persoal funcionario pertencente aos grupos A, B e C da Xunta de Galicia.

### 3. Desenvolvemento

- 3.1. Duración: 12 horas.
- 3.2. Lugares e datas: Santiago de Compostela: do 7 ao 10 de xuño. A Coruña: do 7 ao 10 de xuño; Lugo: do 13 ao 16 de xuño; Ourense: do 21 ao 24 de xuño; Vigo: do 21 ao 24 de xuño.
- 3.3. Horarios: das 17 ás 20 horas.
- 3.4. Prazas: 15 por edición.

### 4. Contido

O sistema de Información Administrativa e Atención ao Cidadán. As relacións de postos de traballo: orixe, definición, estrutura e tramitación. A calidade nas administracións públicas. Mellora nos procesos e Sistemas de atención ao cidadán: Sistema de Xestión de Procedementos Administrativos (SXPA). Servizo de Resposta Inmediata (SERI). Oficina de Tramitación Única de Industrias (OTU). O rexistro de contratistas. E-administración. Sistemas de xestión de calidade. As cartas de servizos; outros sistemas. A avaliación do rendemento: fundamento legal e económico; características do sistema; a calidade como factor clave na avaliación. Metodoloxía e fases. Analogías e diferenzas entre a avaliación e outros sistemas de calidade.

### 5. Convocatoria

DOG nº. 8, do 13-01-2005.

# Curso: perfeccionamento do sistema de xestión de procedementos administrativos (SXPA) da Xunta de Galicia (5 edicións)(Plan de Formación Continua)

[En colaboración coa Consellería da Presidencia, Relacións Institucionais e Administración Pública]

## 1. Obxectivos

Afondar no coñecemento técnico-funcional do sistema de xestión de procedementos administrativos (SXPA), especialmente as novas funcionalidades.

## 2. Destinatarios

Usuarios finais do Sistema de Xestión de Procedementos Administrativos (SXPA) da Xunta de Galicia.

## 3. Desenvolvemento

- 3.1. Duración: 15 horas.
- 3.2. Lugares e datas: Santiago de Compostela: do 9 ao 13 de maio; A Coruña: do 9 ao 13 de maio; Lugo: do 23 ao 27 de maio; Ourense: do 23 ao 27 de maio; Vigo: do 23 ao 27 de maio.
- 3.3. Horarios: das 17 ás 20 horas.
- 3.4. Prazas:10 por edición.

## 4. Contido

Introdución á reforma administrativa levada a cabo na Xunta de Galicia. Aspectos funcionais do Sistema de Xestión de Procedementos Administrativos (SXPA). Rexistro de entradas e saídas. Módulo de tramitación. Módulo de información e seguimento. Módulo de subvencións.

## 5. Convocatoria

DOG nº. 8, do 13-01-2005.

## **Curso: prevención de riscos laborais. Plans de emerxencia** (10 edicións)(Plan de Formación Continua) [En colaboración coa Consellería da Presidencia, Relacións Institucionais e Administración Pública]

### 1. Obxectivos

Formar aos integrantes dos grupos de acción dos plans de emerxencia e autoprotección dos centros de traballo da Xunta de Galicia, segundo sinala a Lei 31/1995, de prevención de riscos laborais no seu artigo 20.

### 2. Destinatarios

Persoal da Xunta de Galicia, excepto persoal de centros docentes e persoal estatutario do Sergas.

### 3. Desenvolvemento

- 3.1. Duración: 15 horas.
- 3.2. Lugares e datas: Santiago de Compostela: 6, 7 e 8 de abril (1ª edición); 13, 14 e 15 de abril (2ª edición). A Coruña: 20, 21 e 22 de abril (1ª edición); 27, 28 e 29 de abril (2ª edición). Lugo: 11, 12 e 13 de maio (1ª edición); 25, 26 e 27 de maio (2ª edición). Ourense: 1, 2 e 3 de xuño (1ª edición), 5, 6 e 7 de outubro (2ª edición). Vigo: 19, 20 e 21 de outubro. Pontevedra: 26, 27 e 28 de outubro.

- 3.3. Horarios: das 9 a 14 horas.
- 3.4. Prazas: 25 por edición.

### 4. Contido

Incendio: conceptos básicos, axentes extintores, equipos de protección contra incendios. Plans de emerxencia. Primeiros auxilios. Prácticas con lume real: extintores e biés.

### 5. Convocatoria

DOG nº. 8, do 13-01-2005.



## **Curso: básico de prevención de riesgos laborales** (2 edicións)(Plan de Formación Continua) [En colaboración coa Consellería da Presidencia, Relacións Institucionais e Administración Pública]

### 1. Obxectivos

Formar os traballadores da Administración Xeral da Xunta de Galicia en materia de prevención de riscos laborais, segundo o establecido no art. 19 da Lei 31/1995 de Prevención de Riscos Laborais.

### 2. Destinatarios

Persoal funcionario e laboral da Xunta de Galicia, que desenvolvan tarefas relacionadas co contido do curso, excepto persoal de docente e persoal estatutario do Sergas.

### 3. Desenvolvemento

- 3.1. Duración: 30 horas
- 3.2.. Lugar e datas: Santiago de Compostela: do 23 de maio ao 3 de xuño (1ª edición) e do 17 ao 28 de outubro (2ª edición).
- 3.3. Horarios: das 16,30 ás 19,30 horas.
- 3.4. Prazas: 25 por edición.

### 4. Contido

Conceptos básicos sobre seguridade e saúde no traballo. Riscos xerais e a súa prevención. Riscos específicos e a súa prevención no sector correspondente á actividade da empresa. Elementos básicos de xestión da prevención de riscos. Primeiros auxilios

### 5. Convocatoria

DOG nº. 8, do 13-01-2005.

## **Curso: prevención de riscos laborais. Riscos xenéricos na Administración pública**

(4 edicións)(Plan de Formación Continua)

[En colaboración coa Consellería da Presidencia, Relacións Institucionais e Administración Pública]

### 1. Obxectivos

Formar os traballadores da Administración Xeral da Xunta de Galicia en materia de prevención de riscos laborais segundo o establecido no art. 19 da Lei 31/1995 de Prevención de Riscos Laborais.

### 2. Destinatarios

Persoal funcionario e laboral da Xunta de Galicia, excepto persoal docente e persoal estatutario do Sergas, que desenvolvan tarefas relacionadas co contido do curso.

### 3. Desenvolvemento

- 3.1. Duración: 15 horas.
- 3.2.. Lugar e datas: A Coruña, os días 6, 7 e 8 de abril. Lugo, os días 13, 14 e 15 de abril. Ourense, os días 20, 21 e 22 de abril. Pontevedra, os días 27, 28 e 29 de abril.
- 3.3. Horarios: das 9 ás 14 horas.
- 3.4. Prazas: 25 por edición.

### 4. Contido

O posto de traballo: a mesa, a cadeira, o ordenador, a postura de traballo, o coidado do lombo. Riscos xenéricos relacionados coas características do lugar de traballo. Emerxencia no posto de traballo. Primeiros auxilios

### 5. Convocatoria

DOG nº. 8, do 13-01-2005.

## **Curso: introdución á xurisdición contencioso-administrativa** (Plan de Formación Continua) [En colaboración coa Consellería da Presidencia, Relacións Institucionais e Administración Pública]

### 1. Obxectivos

Dotar ao persoal ao servizo da administración ao que se dirixe o curso dos coñecementos imprescindibles sobre a xurisdición e os procedementos contencioso-administrativo.

### 2. Destinatarios

Funcionarios do grupo A e B e persoal laboral dos grupos I e II, que no seu posto de traballo desenvolvan tarefas de relación e comunicación con órganos xurisdicionais contencioso-administrativos (remisión e recepción de documentación, medidas cautelares e execución de resolucións xudiciais).

### 3. Desenvolvemento

- 3.1. Duración: 21 horas.
- 3.2. Lugar e datas: EGAP, os días: 17, 18, 19, 20, 24, 25 e 26 de outubro.
- 3.3. Horarios: das 17 ás 20 horas.
- 3.4. Prazas: 30.

### 4. Contido

A xurisdición contencioso-administrativa: ámbito e competencias. Partes e obxecto do recurso. Procedemento ordinario. Procedemento abreviado e procedementos especiais. Recursos. Execución de sentenzas. Medidas cautelares.

### 5. Convocatoria

DOG nº. 8, do 13-01-2005.

## **Curso: introdución aos conceptos xurídicos** (Plan de Formación Continua)

[En colaboración coa Consellería da Presidencia, Relacións Institucionais e Administración Pública]

### 1. Obxectivos

Dotar ao persoal ao servizo da administración ao que se dirixe e que por mor do seu traballo manexen documentación xurídica, dos elementos necesarios para acadar unha mellor comprensión deles.

### 2. Destinatarios

Funcionarios da Xunta de Galicia dos grupos C e D e persoal laboral dos grupos III e IV (non licenciados en Dereito), que no seu posto de traballo manexen documentos de carácter xurídico.

### 3. Desenvolvemento

- 3.1. Duración: 21 horas.
- 3.2. Lugares e datas: EGAP, os días:18, 19, 20, 21, 25, 26 e 27 de abril (1ª edición) e os días 23, 24, 25, 26 , 30 e 31 de maio e 1 de xuño (2ª edición).
- 3.3. Horarios: das 17 ás 20 horas.
- 3.4. Prazas: 30 por edición.

### 4. Contido

As fontes do dereito. Aplicación das normas xurídicas. Efectos das normas. Relación xurídica: suxeitos. O obxecto da relación xurídica. O dereito subxectivo. O negocio xurídico.

### 5. Convocatoria

DOG nº. 8, do 13-01-2005.

## **Curso: a intervención pública na economía europea: fundamentos e instrumentos** (Plan de Formación Continua) [En colaboración coa Consellería da Presidencia, Relacións Institucionais e Administración Pública]

### 1. Obxectivos

Realizar unha aproximación ao funcionamento da economía europea. Dar a coñecer as ferramentas básicas para a análise do dereito comunitario e dos fallos do libre mercado. Facilitar a comprensión das institucións xurídico-económicas no marco das políticas comúns.

### 2. Destinatarios

Funcionarios dos grupos A, B e C e persoal laboral dos grupos I, II e III da Xunta de Galicia sen formación económica específica.

### 3. Desenvolvemento

- 3.1. Duración: 30 horas.
- 3.2.. Lugar e datas: EGAP, os días: 1, 5, 6, 7, 8, 12, 13, 14, 15 e 19 de setembro.
- 3.3. Horarios: das 17 ás 20 horas.
- 3.4. Prazas: 20.

### 4. Contido

Introdución ás institucións da UEM: a lóxica económica da UEM. Principios e institucións do libre mercado. Distorsións típicas da competencia: oligopolios, monopolios, acordos colusivos. A defensa da competencia na UE. Fallos do sector público. Teoría da elección pública e análise económico do dereito. Grupos de interese e burocracia. Análise económica-política das institucións da UE. Incidencia económica das normas xurídicas da UE.

### 5. Convocatoria

DOG nº. 8, do 13-01-2005.

## **Curso: básico de dereito social comunitario** (Plan de Formación Continua)

[En colaboración coa Consellería da Presidencia, Relacións Institucionais e Administración Pública]

### 1. Obxectivos

Familiarizar ao persoal autónómico coa normativa comunitaria que prevalece na execución das diversas facetas da política social e que informa a interpretación doutros preceptos a miúdo utilizados na xestión administrativa nese ámbito. Coñecer as últimas correntes da doutrina xurisprudencial na materia. Facilitar a instrución de procedementos de competencia autónómica que estean condicionados polo acervo comunitario.

### 2. Destinatarios

Funcionarios dos grupos A, B e C e persoal laboral dos grupos I, II e III da Xunta de Galicia.

### 3. Desenvolvemento

- 3.1. Duración: 30 horas.
- 3.2.. Lugar e datas: EGAP, os días: 19, 20, 21, 22, 26, 27, 28 e 29 de setembro e 3 e 4 de outubro.
- 3.3. Horarios: das 17 ás 20 horas.
- 3.4. Prazas: 20.

### 4. Contido

Programas de acción afirmativa a favor de colectivos sociais con carencias ou sobrerepresentación. Normativa primaria e derivada anti-discriminación: interpretación xurisprudencial. Organización, procedementos administrativos e financeiros e intervencións do Fondo Social Europeo. Condicións laborais: seguridade, salarios, duración do traballo e relacións laborais. Desemprego e fomento do emprego. Principios de seguridade social comunitaria. Libre circulación de traballadores e liberdade de establecemento. Protección da saúde e dos consumidores. Educación, formación e cultura.

### 5. Convocatoria

DOG nº. 8, do 13-01-2005.

## **Curso: deseño e xestión de proxectos europeos nun contorno competitivo** (Plan de Formación Continua)

[En colaboración coa Consellería da Presidencia, Relacións Institucionais e Administración Pública]

### 1. Obxectivos

Transmisión de conceptos e ferramentas fundamentais para participar en convocatorias de institucións e órganos comunitarios en competencia con outras administracións e entes públicos. Preparar equipos para seleccionar convocatorias, elaborar proxectos e concorrer a procedementos de dimensión europea. Estender a cultura da competitividade en aquelas áreas influenciadas polas diversas políticas públicas europeas no escenario da ampliación da UE e a rivalidade polos recursos.

### 2. Destinatarios

Funcionarios dos grupos A, B e C e persoal laboral dos grupos I, II e III da Xunta de Galicia.

### 3. Desenvolvemento

- 3.1. Duración: 30 horas.
- 3.2.. Lugar e datas: EGAP, os días: 2, 3, 4, 9, 10, 11, 12, 16, 18 e 19 de maio.
- 3.3. Horarios: das 17 ás 20 horas.
- 3.4. Prazas: 20.

### 4. Contido

Introdución: o orzamento comunitario. Evolución e trazos principais. A Administración comunitaria: estrutura e características. Contorno das administracións e entes competidores. Marco financeiro das convocatorias comunitarias: expansión das políticas comúns e restrición de recursos. Pautas e principios das convocatorias europeas. Análise preliminar: estudos previos (autochequeo e exame de competencia), análise de rendibilidade e eficiencia. Técnicas de planificación. Preparación e presentación do proxecto. Relacións coa unidades instrutoras e control xurídico das súas decisións. Execución: instrumentos de avaliación da calidade.

### 5. Convocatoria

DOG nº. 8, do 13-01-2005.

## **Curso: a cooperación para o desenvolvemento desde Galicia e a Unión Europea** (Plan de Formación Continua) [En colaboración coa Consellería da Presidencia, Relacións Institucionais e Administración Pública]

### 1. Obxectivos

Familiarizar ao persoal autonómico coa normativa de cooperación ao desenvolvemento, os seus órganos e institucións, e a súa política e exercicio, así como coas liñas da política da Unión Europea no marco da dita cooperación.

### 2. Destinatarios

Funcionarios dos grupos A, B e C e persoal laboral dos grupos I, II e III da Xunta de Galicia.

### 3. Desenvolvemento

- 3.1. Duración: 24 horas.
- 3.2.. Lugar e datas: EGAP, os días: 20, 21, 22, 23, 27, 28, 29 e 30 de xuño.
- 3.3. Horarios: das 17 ás 20 horas.
- 3.4. Prazas: 20.

### 4. Contido

A cooperación para o desenvolvemento realizada pola Xunta de Galicia e outros axentes de cooperación. A política da Unión Europea para a cooperación ao desenvolvemento. O ciclo de xestión de proxectos de desenvolvemento: enfoque de marco lóxico e de xénero

### 5. Convocatoria

DOG nº. 8, do 13-01-2005.



## **Curso: control de axudas públicas** (Plan de Formación Continua)

[En colaboración coa Consellería de Economía e Facenda]

### 1. Obxectivos

Formar aos funcionarios nos sistemas de control de axudas e subvencións públicas, en especial no relativo a súa incidencia da planificación económica e a programación dos fondos comunitarios.

### 2. Destinatarios

Funcionarios dos grupos A, B e C e persoal laboral dos grupos I, II e III da Xunta de Galicia.

### 3. Desenvolvemento

- 3.1. Duración: 30 horas.
- 3.2. Lugar e datas: EGAP, os días 2, 3, 7, 8, 9, 10, 14, 15, 16 e 17 de novembro.
- 3.3. Horarios: das 17 ás 20 horas.
- 3.4. Prazas: 25.

### 4. Contido

Normativa legal que afecta ao control das axudas públicas. O ciclo da xestión das subvencións e a súa influencia sobre o control. As axudas procedentes de fondos europeos e o seu control. Metodoloxía aplicable ao control das subvencións. Unha experiencia práctica sobre o control das subvencións. A auditoría: unha técnica aplicable á revisión das subvencións.

### 5. Convocatoria

DOG nº. 8, do 13-01-2005.

## **Curso: fondos estruturais comunitarios** (Plan de Formación Continua)

[En colaboración coa Consellería de Economía e Facenda]

### 1. Obxectivos

Dar a coñecer os mecanismos comunitarios de aplicación de políticas de axuste estrutural, así como os seus instrumentos de xestión, logo da aprobación da nova normativa dos fondos estruturais da Unión Europea para o período 2000-2006, así como afondar na súa incidencia na programación económica da Xunta de Galicia.

### 2. Destinatarios

Funcionarios dos grupos A, B e C e persoal laboral dos grupos I, II e III da Xunta de Galicia.

### 3. Desenvolvemento

- 3.1. Duración: 30 horas.
- 3.2. Lugar e datas: EGAP, os días 6, 7, 8, 9, 10, 13, 14, 15, 16 e 17 de xuño.
- 3.3. Horarios: das 17 ás 20 horas.
- 3.4. Prazas: 25.

### 4. Contido

Anormativa comunitaria. A política rexional e os novos regulamentos dos fondos estruturais comunitarios. O Fondo Social Europeo de Desenvolvemento Rexional (FEDER). O Fondo Social Europeo (FSE). O Instrumento Financeiro de Orientación da Pesca (IFOP). O Fondo Europeo de Orientación e Garantía Agrícola (FEOGA). O Fondo de cohesión. A programación económica da Xunta de Galicia e o financiamento comunitario. A negociación dos fondos estruturais nas institucións comunitarias.

### 5. Convocatoria

DOG nº. 8, do 13-01-2005.

## **Curso: xestión de taxas e prezos** (3 edicións) (Plan de Formación Continua)

[En colaboración coa Consellería de Economía e Facenda]

### 1. Obxectivos

Obter unha xestión eficaz e eficiente das taxas e prezos esixibles no ámbito da Administración da Xunta de Galicia con aplicación de criterios uniformes. Fomentar o emprego dos medios telemáticos como instrumento eficaz da xestión destes ingresos.

### 2. Destinatarios

Todo o persoal ao servizo da Administración da Xunta de Galicia que realice tarefas relacionadas coa xestión de taxas e/ou prezos.

### 3. Desenvolvemento

- 3.1. Duración: 24 horas.
- 3.2. Lugares e datas: Lugo: 19, 20, 21, 22, 26, 27, 28 e 29 de setembro. Santiago de Compostela: 26, 27, 28 e 29 de setembro e 3, 4, 5 e 6 de outubro. Pontevedra: 3, 4, 5, 6, 17, 18, 19 e 20 de outubro..
- 3.3. Horarios: das 17 ás 20 horas.
- 3.4. Prazas: 20 por edición.

### 4. Contido

Instrumentos financeiros e reguladores da Comunidade Autónoma de Galicia. Procedemento de establecemento de taxas, prezos e exaccións reguladoras. Elaboración da memoria económica. Taxas: concepto, clases, feito imponible, suxeito pasivo, devengo, tarifas, xestión e liquidación. Supostos concretos. Prezos públicos: concepto, elementos esenciais, xestión e liquidación. Supostos concretos. Prezos privados: concepto, elementos esenciais, xestión e liquidación. Supostos concretos. Recadación de taxas e prezos. Revisión de taxas e prezos. Recurso de reposición previo ao económico-administrativa; recurso contencioso administrativo. Outros procedementos. Utilización dos medios telemáticos en materia de taxas e prezos da Comunidade Autónoma de Galicia.

### 5. Convocatoria

DOG nº. 8, do 13-01-2005.

## **Curso: procedementos tributarios** (3 edicións) (Plan de Formación Continua)

[En colaboración coa Consellería de Economía e Facenda]

### 1. Obxectivos

Dar a coñecer as novidades introducidas en materia tributaria nos principais procedementos tributarios.

### 2. Destinatarios

Todo o persoal ao servizo da Administración da Xunta de Galicia que realice tarefas relacionadas co contido do curso.

### 3. Desenvolvemento

- 3.1. Duración: 24 horas.
- 3.2. Lugares e datas: Ourense: 17, 18, 19, 20, 4, 25, 26 e 27 de outubro; A Coruña: 24, 25, 26 e 27 de outubro e 2, 3, 7 e 8 de novembro. Santiago de Compostela: 2,, 3, 7, 7, 9, 10, 14 e 15 de novembro.
- 3.3. Horarios: das 17 ás 20 horas.
- 3.4. Prazas: 20 por edición.

### 4. Contido

Disposicións xerais. Os tributos. Aplicación dos tributos. Principios xerais. Procedementos en xestión. Procedemento de inspección. Procedemento de recadación. Infraccións e sancións tributarias. Procedementos especiais de revisión. Recurso de reposición e reclamación económico-administrativa.

### 5. Convocatoria

DOG nº. 8, do 13-01-2005.

## **Curso: novidades legislativas e xurisprudenciais en materia tributaria** (4 edicións) (Plan de Formación Continua)

[En colaboración coa Consellería de Economía e Facenda]

### 1. Obxectivos

Dar a coñecer as novidades introducidas en materia tributaria nas leis de orzamentos e de medidas e/ou outras normativa, así como revisar as novidades procedentes da última xurisprudencia recaída en materia tributaria.

### 2. Destinatarios

Todo o persoal ao servizo da Administración da Xunta de Galicia que realice tarefas relacionadas co contido do curso.

### 3. Desenvolvemento

- 3.1. Duración: 12 horas.
- 3.2. Lugar e datas: Ourense: 4, 5, 6 e 7 de abril. Vigo: 11, 12, 13 e 14 de abril. A Coruña: 18, 19, 20 e 21 de abril. Santiago de Compostela: 25, 26, 27 e 28 de abril.
- 3.3. Horarios: das 17 ás 20 horas.
- 3.4. Prazas: 20 por edición.

### 4. Contido

Tributos estatais: novidades legislativas, novidades xurisprudenciais. Tributos cedidos: novidades legislativas, novidades xurisprudenciais. Tributos propios: novidades legislativas; novidades xurisprudenciais. Procedementos: novidades legislativas; novidades xurisprudenciais. Outras modificacións legislativas. Outras novidades xurisprudenciais.

### 5. Convocatoria

DOG nº. 8, do 13-01-2005.

**Curso: Xumco 2** (7 edicións) (Plan de Formación Continua)  
[En colaboración coa Consellería de Economía e Facenda]

## 1. Obxectivos

Coñecer as funcionalidades da aplicación Xumco 2, actualizando coñecementos dos usuarios no manexo básico da aplicación.

## 2. Destinatarios

Usuarios da aplicación e xestores de gastos.

## 3. Desenvolvemento

- 3.1. Duración: 20 horas.
- 3.2. Lugares e datas: Santiago de Compostela: do 11 ao 15 de abril (1ª edición); do 5 ao 9 de setembro (2ª edición); do 3 ao 7 de outubro (3ª edición). A Coruña: do 7 ao 11 de marzo. Vigo: do 9 ao 13 de maio. Ourense: do 6 ao 10 de xuño. Lugo: do 4 ao 8 de xullo.
- 3.3. Horarios: das 10 ás 14 horas.
- 3.4. Prazas: 20 por edición.

## 4. Contido

A aplicación Xumco 2. Contorno de traballo e características xerais. Orzamento. Entrada de documentos e gastos. Axudas e fondos.

## 5. Convocatoria

DOG nº. 8, do 13-01-2005.

## **Curso: aplicación da nómina** (7 edicións) (Plan de Formación Continua)

[En colaboración coa Consellería de Economía e Facenda]

### 1. Obxectivos

Coñecer as funcionalidades da aplicación de nómina e actualizar ao usuario no manexo básico da aplicación.

### 2. Destinatarios

Habilitados de nómina e xestores.

### 3. Desenvolvemento

- 3.1. Duración: 20 horas.
- 3.2. Lugar e datas: Santiago de Compostela: do 25 ao 29 de abril (1ª edición); do 26 ao 30 de setembro (2ª edición); do 2 ao 8 de novembro (3ª edición). A Coruña: do 28 de marzo ao 1 de abril. Vigo: do 23 ao 27 de maio. Ourense: do 20 ao 24 de xuño. Lugo do 24 ao 28 de outubro.
- 3.3. Horarios: das 10 ás 14 horas.
- 3.4. Prazas: 20 por edición.

### 4. Contido

Contorno de traballo e características xerais. Entrada de documentos de incidencias de nómina. Xeración colectiva ou individual con datos económicos históricos. Consultas actuais e históricas de haberes calculados. Contorno web.

### 5. Convocatoria

DOG nº. 8, do 13-01-2005.

## **Curso: sistema de información para seguimiento de ejecución presupostaria (SISP)** (Plan de Formación Continua) [En colaboración coa Consellería de Economía e Facenda]

### 1. Obxectivos

Cofecemento das distintas funcionalidades do sistema de información, co obxectivo de que os órganos xestores do orzamento poidan obter diferentes informes e gráficos sobre a execución orzamentaria e contable dos seus centros directivos.

### 2. Destinatarios

Responsables de unidades económicas.

### 3. Desenvolvemento

- 3.1. Duración: 4 horas.
- 3.2. Lugar e datas:Santiago de Compostela: 18 de abril.
- 3.3. Horarios: das 10 ás 14 horas.
- 3.4. Prazas: 20.

### 4. Contido

¿Qué é un Datawarehouse?. Información disponible. Funcionalidades do SISP.

### 5. Convocatoria

DOG nº. 8, do 13-01-2005.



## **Curso: introdución aos solos e gravas para a construción de estradas e o seu control de calidade** (Plan de Formación Continua) [En colaboración coa Consellería de Política Territorial, Obras Públicas e Vivenda]

### 1. Obxectivos

Analizar os distintos materiais que se utilizan na construción de estradas e coñecer os ensaios de laboratorio máis habituais no seu control.

### 2. Destinatarios

Persoal da Dirección Xeral de Obras Públicas e das delegacións provinciais da CPTOPV que realice funcións de inspección e vixilancia de obras e de explotación de estradas.

### 3. Desenvolvemento

- 3.1. Duración: 20 horas.
- 3.2. Lugar e datas: Santiago de Compostela, os días 5, 12, 19 e 26 de abril; 3, 10 e 24 de maio.
- 3.3. Horarios: das 17 ás 20 horas.
- 3.4. Prazas: 25.

### 4. Contido

Coñecementos dos materiais, normativa de materiais e normativa de controles de materiais.

### 5. Convocatoria

DOG nº. 8, do 13-01-2005.

## **Curso: formación en transportes** (Plan de Formación Continua)

[En colaboración coa Consellería de Política Territorial, Obras Públicas e Vivenda]

### 1. Obxectivos

Proporcionar unha formación básica en materias de competencia da Dirección Xeral de Transportes.

### 2. Destinatarios

Funcionarios do grupos C e D e persoal laboral asimilable.

### 3. Desenvolvemento

- 3.1. Duración: 20 horas.
- 3.2. Lugar e datas: EGAP, do 9 ao 13 de maio.
- 3.3. Horarios: das 16.30 ás 20.30 horas.
- 3.4. Prazas: 20.

### 4. Contido

Ordenamento xurídico do transporte. O sistema concesional. Autorizacións de transporte: transporte escolar. Réxime sancionador e inspección do transporte. Mercadorias perigosas e perecedoiras. Discos-tacógrafos.

### 5. Convocatoria

DOG nº. 8, do 13-01-2005.

## **Curso: a vivenda e os dereitos dos adquirentes** (2 edicións) (Plan de Formación Continua)

[En colaboración coa Consellería de Política Territorial, Obras Públicas e Vivenda]

### 1. Obxectivos

Ofrecer ao persoal da Comunidade Autónoma unha visión o máis pormenorizada posible da problemática que presenta o tráfico xurídico das vivendas.

### 2. Destinatarios

Persoal ao servizo da Administración autonómica.

### 3. Desenvolvemento

- 3.1. Duración: 15 horas.
- 3.2. Lugares e datas: Lugo, os días 11, 12, 13 e 14 de abril. Pontevedra, os días 18, 19, 20 e 21 de abril.
- 3.3. Horarios: das 16 ás 20 horas.
- 3.3. Prazas: 25 por edición.

### 4. Contido

Estudo da protección administrativa e civil dos adquirentes de todo tipo de vivendas. Facultades e dereitos dos organismos autonómicos sobre a transmisión de vivendas sometidas a protección. Réxime de fianzas no alugamento de inmobles. Requisitos de arrendamento. Cédula de habitabilidade. Réxime de infraccións e sancións na Lei 4/2003, do 29 de xullo, de vivenda de Galicia.

### 5. Convocatoria

DOG nº. 8, do 13-01-2005.

## **Curso: introdución ao Autocad para estradas** (2 edicións) (Plan de Formación Continua) [En colaboración coa Consellería de Política Territorial, Obras Públicas e Vivenda]

### 1. Obxectivos

Obter unha visión global das ferramentas informáticas de debuxo dispoñibles habitualmente (Autocad) e o seu uso na xestión de estradas.

### 2. Destinatarios

Persoal da oficina técnica: enxeñeiros de camino, canais e portos e enxeñeiros de obras públicas, topógrafos e delineantes adscritos á Dirección Xeral de Obras Públicas e aos servizos provinciais de estradas da CPTOPV.

### 3. Desenvolvemento

- 3.1. Duración: 30 horas.
- 3.2. Lugar e datas: Santiago de Compostela; os días 4, 11, 18 e 25 de abril; 2, 9, 16, 23 e 30 de maio e os días 5, 12, 19 e 26 de setembro; 3, 10, 17, 24 e 31 de outubro (2ª edición).
- 3.3. Horarios: das 17 ás 20.30 horas.
- 3.4. Prazas: 12 por edición.

### 4. Contido

Capacidades de Autocad 2005 e a súa aplicación específica a estradas.

### 5. Convocatoria

DOG nº. 8, do 13-01-2005.

## **Curso: o coidado das persoas con discapacidade e a educación especial** (2 edicións) (Plan de Formación Continua) [En colaboración coa Consellería de Educación e Ordenación Universitaria]

### 1. Obxectivos

Actualizar a capacitación profesional do persoal responsable do coidado das persoas con discapacidade. Facilitar estratexias de intervención que posibiliten unha mellora na calidade de prestacións destas persoas.

### 2. Destinatarios

Traballadores/as que ocupen postos de educador/a, e auxiliar coidador/a nos centros docentes dependentes da Consellería de Educación e Ordenación Universitaria.

### 3. Desenvolvemento

- 3.1. Duración: 20 horas.
- 3.2. Lugares e datas: Lugo, os días 6, 7, 8, 9 e 10 de xuño; Santiago de Compostela, os días 20, 21, 22, 23 e 24 de xuño.
- 3.3. Horarios: das 16.30 ás 20.30 horas.
- 3.4. Prazas: 20 por edición.

### 4. Contido

Hixiene e saúde: aseo persoal do alumnado. Vestido persoal do alumnado. Hixiene da alimentación. Saúde e medio ambiente. Estética persoal e hixiene do persoal responsable do coidado. Saúde e enfermidade: enfermidades propias da infancia. Principais causas e clases de enfermidades do discapacitado. Principios xerais de socorrismo. Primeiros auxilios. Lecer e tempo libre: o internado como continuador do labor educativo. O centro como fogar continuador da vida familiar. Actividades de tempo libre: o xogo. Personalidade: adecuación ás características individuais das persoas con discapacidades. Intervención nas condutas problemáticas.

### 5. Convocatoria

DOG nº. 8, do 13-01-2005.

## **Curso: a limpeza nos centros educativos** (2 edicións) (Plan de Formación Continua)

[En colaboración coa Consellería de Educación e Ordenación Universitaria]

### 1. Obxectivos

Realizar a limpeza e posta a punto de áreas comúns, mobiliario e instalacións das diferentes dependencias de residencias, despachos, cocinas, aulas e baños dos centros educativos, con maior calidade respecto á limpeza e hixiene e ao perfecto estado das instalacións.

### 2. Destinatarios

Traballadores/as que ocupen postos de da categoría 11 do grupo V nos centros dependentes da Consellería de Educación e Ordenación Universitaria.

### 3. Desenvolvemento

- 3.1. Duración: 20 horas.
- 3.2. Lugar e datas: Pontevedra, os días 5, 6, 7, 8 e 9 de setembro (1ª edición); e os días 12, 13, 14, 15 e 16 de setembro (2ª edición).
- 3.3. Horarios: das 16.30 ás 20.30 horas (1ª edición); das 9.30 ás 20.30 horas (2ª edición).
- 3.4. Prazas: 15 por edición.

### 4. Contido

Introdución á zona de traballo. Limpeza e mantemento de diferentes superficies, mobiliario, elementos comúns e accesorios.

### 5. Convocatoria

DOG nº. 8, do 13-01-2005.

## **Curso: as aplicacións informáticas para a xestión do persoal docente que imparte ensinanzas escolares** (Plan de Formación Continua) [En colaboración coa Consellería de Educación e Ordenación Universitaria]

### 1. Obxectivos

Formación nas novas tecnoloxías que se están a aplicar na xestión do persoal docente.

### 2. Destinatarios

Persoal que ocupa postos de traballo nos servizos e seccións de persoal das delegacións e dos servizos centrais da Consellería.

### 3. Desenvolvemento

- 3.1. Duración: 20 horas.
- 3.2. Lugares e datas: Santiago de Compostela, os días 23, 24, 25, 30 e 31 de maio.
- 3.3. Horarios: de 16.30 ás 20.30 horas.
- 3.4. Prazas: 20.

### 4. Contido

Aplicación informática de xestión de substitucións. Aplicación informática de xestión de cargos directivos e órganos de coordinación didáctica. Aplicación informática de xestión do concurso de traslados. Aplicación informática de xestión do concurso-oposición. Aplicación informática da xestión xeral do profesorado.

### 5. Convocatoria

DOG nº. 8, do 13-01-2005.

## **Curso: o contorno de traballo nas secretarías dos centros docentes públicos** (2 edicións) (Plan de Formación Continua) [En colaboración coa Consellería de Educación e Ordenación Universitaria]

### 1. Obxectivos

Mellorar o coñecemento dos profesionais sobre o contorno de traballo no ámbito das secretarías dos centros docentes para acadar mellores cotas de rendemento e calidade.

### 2. Destinatarios

Persoal que ocupe postos de administrativo ou auxiliar administrativo na Consellería de Educación e Ordenación Universitaria.

### 3. Desenvolvemento

- 3.1. Duración: 20 horas.
- 3.2. Lugares e datas: Ourense: 3, 4, 5 e 6 de outubro. Santiago de Compostela: 17, 18, 19, 20 e 21 de outubro.
- 3.3. Horarios: das 16.30 ás 20.30 horas.
- 3.4. Prazas: 20 por edición.

### 4. Contido

Sistema educativo: estrutura do sistema educativo; administración educativa autonómica e estatal: estrutura e competencias. Os centros educativos públicos: tipos, regulación, organización e funcionamento. Persoal dos centros: tipos e regulación. Os alumnos: admisión, matrícula, documentos, títulos, validacións, homologacións, traslados de expedientes. Exencións. Réxime económico dos centros: as taxas académicas. Coñecementos básicos sobre os servizos educativos complementarios: bolsas, transporte escolar; comedores. A documentación administrativa e académica: arquivo e xestión; o rexistro nos centros docentes, características; as compulsa e os certificados.

### 5. Convocatoria

DOG nº. 8, do 13-01-2005.



## **Curso: o coidado do alumnado con necesidades derivadas de deficiencias motóricas** (2 edicións) (Plan de Formación Continua) [En colaboración coa Consellería de Educación e Ordenación Universitaria]

### 1. Obxectivos

Actualizar os coñecementos profesionais do persoal responsable do coidado e axuda complementaria ao alumnado con necesidades derivadas de deficiencias motóricas. Propor melloras na calidade da atención das persoas con necesidades derivadas de deficiencias motoras.

### 2. Destinatarios

Traballadores/as que ocupen postos de auxiliar coidador/a e de educador/a nos centros docentes dependentes da Consellería de Educación e Ordenación Universitaria.

### 3. Desenvolvemento

- 3.1. Duración: 20 horas.
- 3.2. Lugares e datas: A Coruña: 17, 18, 19, 20 e 21 de outubro. Vigo: 24, 25, 26, 27 e 28 de outubro.
- 3.3. Horarios: das 16.30 ás 20.30 horas.
- 3.4. Prazas: 20 por edición.

### 4. Contido

Saúde e deficiencia motriz: presentación das alteracións máis comúns: concecuencia das distintas deficiencias producidas nos sistemas que desenvolven o movemento corporal, óseo, articular, muscular ou nervioso. Tipos e graos. Atencións especiais a prestar polo profesional auxiliar coidador/a. O coidador nos centros educativos con alumnado con necesidades asociadas a discapacidades motrices: a súa participación na mellora da atención respecto á autonomía persoal. O papel do auxiliar coidador/a como persoal de atención, vixilancia, coidado e favorecedor das relacións co conxunto do alumnado do centro. A atención do auxiliar coidador/a no control de esfínteres, limpeza, vestido, alimentación. Atencións e coidados especiais en saídas, paseos, xogos e emprego do tempo de lecer en xeral. Colaboración interprofesional no desenvolvemento de propostas de axuda complementaria.

### 5. Convocatoria

DOG nº. 8, do 13-01-2005.

## **Curso: preparación e elaboración de menús nos comedores escolares públicos I** (Plan de Formación Continua)

[En colaboración coa Consellería de Educación e Ordenación Universitaria]

### 1. Obxectivos

Adquirir as técnicas básicas utilizadas na cociña profesional para unha maior calidade do servizo de comedor nos centros escolares públicos. Realizar pratos sinxelos para a posterior elaboración de menús completos tendo presente as características dos destinatarios.

### 2. Destinatarios

Traballadores/as que ocupen postos de oficial 1º de cociña, oficial 2º de cociña ou axudantes de cociña nos centros docentes dependentes da Consellería de Educación e Ordenación Universitaria.

### 3. Desenvolvemento

- 3.1. Duración: 24 horas.
- 3.2. Lugares e datas: Santiago de Compostela, os días 27, 28, 29 e 30 de setembro.
- 3.3. Horarios: de 9 ás 15 horas
- 3.4. Prazas: 15.

### 4. Contido

Elaboración de fondos básicos de cociña. Mollos quentes e fríos. Cremas. Ensaladas e gornicións a base de hortalizas. Peixes. Carnes.

### 5. Convocatoria

DOG nº. 8, do 13-01-2005.

## **Curso: preparación e elaboración de menús nos comedores escolares públicos II** (Plan de Formación Continua)

[En colaboración coa Consellería de Educación e Ordenación Universitaria]

### 1. Obxectivos

Adquirir as técnicas básicas utilizadas na cociña profesional para unha maior calidade do servizo de comedor nos centros escolares públicos. Realizar pratos sinxelos para a posterior elaboración de menús completos tendo presente as características dos destinatarios. Elaborar postres sinxelos.

### 2. Destinatarios

Traballadores/as que ocupen postos de oficial 1º de cociña, oficial 2º de cociña ou axudantes de cociña nos centros docentes dependentes da Consellería de Educación e Ordenación Universitaria.

### 3. Desenvolvemento

- 3.1. Duración: 16 horas.
- 3.2. Lugares e datas: Santiago de Compostela, os días 1, 2, e 3 de xuño.
- 3.3. Horarios: de 9 ás 14.30 horas (o día 3 remata ás 14 horas).
- 3.4. Prazas: 15.

### 4. Contido

Pasta italiana, masas salgadas. Ovos. Postres e respostaría.

### 5. Convocatoria

DOG nº. 8, do 13-01-2005.

## **Curso: básico de cociña nos comedores escolares públicos** (Plan de Formación Continua)

[En colaboración coa Consellería de Educación e Ordenación Universitaria]

### 1. Obxectivos

Adquirir os coñecementos necesarios para montar unha mesa dependendo das necesidades do menú nun comedor escolar. Realizar correctamente o servizo dun menú nun comedor escolar. Realizar correctamente o servizo dun menú con rapidez e seguridade nun comedor escolar. Coñecer os procesos de preelaboración dos alimentos. Realizar os procesos de limpeza e hixiene de cociña e comedor ademais do seus útiles e enseres.

### 2. Destinatarios

Traballadores/as que ocupen postos de axudantes de cociña, camareiros/as limpadores/as, oficial 1º de cociña, oficial 2º de cociña e en xeral todo o persoal que ocupe postos de traballo da categoría 1º do grupo V nos centros docentes dependentes da Consellería de Educación e Ordenación Universitaria.

### 3. Desenvolvemento

- 3.1. Duración: 20 horas.
- 3.2. Lugar e datas: Santiago de Compostela, os días 27, 28, 29 e 30 de setembro.
- 3.3. Horarios: de 16 ás 21 horas.
- 3.4. Prazas: 15.

### 4. Contido

Montaxe de mesas. Servizo a comensais e recollida. Preelaboración de hortalizas e ensaladas. Preelaboración de peixes. Preelaboración de carnes. Hixiene do proceso de recollida.

### 5. Convocatoria

DOG nº. 8, do 13-01-2005.

## **Curso: xadeweb secundaria** (4 edicións) (Plan de Formación Continua) [En colaboración coa Consellería de Educación e Ordenación Universitaria]

### 1. Obxectivos

Aproximar aos usuarios ao emprego de aplicacións en contorno web.  
Capacitar aos usuarios para poder levar a cabo a xestión administrativa e académica dun centro de educación secundaria mediante a aplicación.

### 2. Destinatarios

Administrativos e auxiliares administrativos de centros educativos públicos dependentes da Xunta de Galicia.

### 3. Desenvolvemento

- 3.1. Duración: 20 horas.
- 3.2. Lugares e datas: A Coruña, Lugo, Ourense e Pontevedra, os días 29, 31 de marzo; 5, 7, 12, 14, 19, 21, 26 e 28 de abril.
- 3.3. Horarios: de 18 ás 21 horas.
- 3.4. Prazas: 20 por edición.

### 4. Contido

Aplicación en contorno web: estrutura e nocións básicas sobre o funcionamento da aplicación. Configuración da aplicación en contorno web: datos por defecto, configuracións de inicio de curso, usuarios e perfís. A xestión do profesorado en contorno web, altas, modificacións, xestión de substitutos, control de asistencia e baixas, histórico. A xestión do persoal non docente en contorno web: altas, control de asistencia e baixas. A xestión do alumnado en contorno web: altas, modificacións, control de asistencia, avaliación, expedientes, histórico. Xestión de secretaría en contorno web: entradas e saídas, inventario, libros de escolaridade e reunións de órganos colexiados. Informes: informes predefinidos e xestor de informes en contorno web.

### 5. Convocatoria

DOG nº. 8, do 13-01-2005.

## **Curso: xadeweb secundaria na modalidade de teleformación** (5 edicións) (Plan de Formación Continua)

[En colaboración coa Consellería de Educación e Ordenación Universitaria]

### 1. Obxectivos

Aproximar aos usuarios ao emprego de aplicacións en contorno web.  
Capacitar aos usuarios para poder levar a cabo a xestión administrativa e académica dun centro de educación secundaria mediante aplicación.

### 2. Destinatarios

Administrativos e auxiliares administrativos de centros educativos públicos dependentes da Xunta de Galicia, con coñecemento de acceso a Internet.

### 3. Desenvolvemento

3.1. Duración: 20 horas (16 de autoformación con titorías telemáticas e 4 horas presenciais). A realización de autoformación, a través de PLATEGA, complementarase coa existencia dun sistema de titoría telemática para que o alumnado poida formularlle ao profesorado todas as dúbidas relacionadas coa materia do curso. Sesións presenciais: realizaranse dúas sesións presenciais de 2 horas, a primeira ao comezo do curso co fin de explicar o seguimento e a estrutura deste, e a segunda ao remate para a realización dunha avaliación.

- 3.2. Lugar e datas: Santiago de Compostela e Vigo (1ª edición), os días 20 de abril ao 31 de maio, A Coruña os días 5 de outubro ao 27 de outubro, Lugo e Vigo (2ª edición) os días 4 de outubro a 27 de outubro.
- 3.3. Prazas: 20.

### 4. Contido

Aplicacións en contono web: estrutura e nocións básicas sobre o funcionamento da aplicación. Configuración da aplicación en contorno web: datos por defecto, configuracións de inicio de curso, usuarios e perfís. A xestión do profesorado en contorno web: altas, modificacións, xestión de substitutos, control de asistencia e baixas, histórico. A xestión do persoal non docente en contorno web: altas, control de asistencia e baixas. A xestión do alumnado en contorno web: altas, modificacións, control de asistencia, avaliación, expedientes, histórico. Xestión de. Secretaría en contorno web: entradas e saídas, inventario, libros de escolaridade e reunións de órganos colexiados. Informes: informes predefinidos e xestor de informes en contorno web.

### 5. Convocatoria

DOG nº. 8, do 13-01-2005.

## **Curso: xadeweb primaria na modalidade de teleformación** (Plan de Formación Continua)

[En colaboración coa Consellería de Educación e Ordenación Universitaria]

### 1. Obxectivos

Aproximar aos usuarios ao emprego de aplicacións en contorno web.  
Capacitar aos usuarios para poder levar a cabo a xestión administrativa e académica dun centro de educación primaria e/ou educación infantil mediante aplicación.

### 2. Destinatarios

Administrativos e auxiliares administrativos de centros educativos públicos dependentes da Xunta de Galicia, con coñecemento de acceso a Internet.

### 3. Desenvolvemento

3.2. Duración: 20 horas (16 de autoformación con titorías telemáticas e 4 horas presenciais). A realización de autoformación, a través de PLATEGA, complementarase coa existencia dun sistema de titoría telemática para que o alumnado poida formularlle ao profesorado todas as dúbidas relacionadas coa materia do curso. Sesións presenciais: realizaranse dúas sesións presenciais de 2 horas, a primeira ao comezo do curso co fin de explicar o seguimento e a estrutura deste, e a segunda ao remate para a realización dunha avaliación.

3.2. Lugar e datas: EGAP, os días 18 de abril ao 30 de maio.

3.3. Prazas: 20.

### 4. Contido

Aplicacións en contono web: estrutura e nocións básicas sobre o funcionamento da aplicación. Configuración da aplicación: datos por defecto, configuracións de inicio de curso, usuarios e perfís. A xestión do profesorado: altas, modificacións, xestión de substitutos, control de asistencia e baixas, histórico. A xestión do persoal non docente: altas, control de asistencia, avaliación, expedientes, histórico. Secretaría: entradas e saídas, inventario, libros de escolaridade e reunións de órganos colexiados. Informes: informes predefinidos e xestor de informes.

### 5. Convocatoria

DOG nº. 8, do 13-01-2005.

## **Curso: básico sobre a dimensión europea da educación e a formación** (Plan de Formación Continua)

[En colaboración coa Consellería de Educación e Ordenación Universitaria]

### 1. Obxectivos

Acadar a consecución dunha perspectiva integrada sobre a evolución e desenvolvemento das medidas comunitarias europeas no seo da súa incipiente política educativa. Familiarizar aos destinatarios cos instrumentos, medidas e obxectivos marcados no eido educativo pola Comunidade Europea. Transmitir os coñecementos precisos para divulgar axeitadamente aquelas disposicións e iniciativas máis interesantes para os diferentes axentes da comunidade educativa.

### 2. Destinatarios

Persoal funcionario e laboral da Xunta de Galicia, tendo preferencia os que desenvolvan as súas tarefas relacionadas co contido do curso.

### 3. Desenvolvemento

- 3.1. Duración: 20 horas.
- 3.2. Lugares e datas: Egap, os días 11, 12, 13, 14 e 15 de abril.
- 3.3. Horarios: de 16.30 ás 20.30 horas.
- 3.4. Prazas: 20.

### 4. Contido

Orixe e evolución da dimensión europea da educación e a formación. A educación no Tratado constitutivo da Comunidade Europea. A educación e a formación en Europa como proceso permanente de adaptación ao entorno. O ensino e a formación no Proceso de Lisboa: obxectivos; fomento da empregabilidade e da mobilidade dos membros da comunidade educativa. Marco comunitario do e-learning nuna sociedade cognoscitiva. A transición do ensino á vida profesional. Os itinerarios europeos da formación. Recoñecemento e homologación de títulos. Recoñecemento mutuo de cualificacións profesionais. A cooperación educativa europea. Medidas de fomento: directrices sobre axudas á formación e programas comunitarios. A educación como factor de desenvolvemento das comunidades locais. Estatísticas europeas sobre a educación. Fontes informativas: a Rede EURYDICE. A formación profesional europea. O Centro europeo para o desenvolvemento da formación profesional. A Fundación Europea da Formación.

### 5. Convocatoria

DOG nº. 8, do 13-01-2005.



## **Curso: desenvolvemento da Lei orgánica 6/2001, do 21 de decembro, de universidades (LOU)** (Plan de Formación Continua) [En colaboración coa Consellería de Educación e Ordenación Universitaria]

### 1. Obxectivos

Afondar no estudo da normativa de desenvolvemento da Lei orgánica 6/2001, do 21 de decembro de universidades, e nas disposicións e iniciativas máis interesantes no ámbito universitario.

### 2. Destinatarios

Persoal funcionario e laboral da Xunta de Galicia.

### 3. Desenvolvemento

- 3.1. Duración: 20 horas.
- 3.2. Lugar e datas: Egap, os días 29, 30, 31 de marzo, 1 e 4 de abril.
- 3.3. Horarios: de 16.30 ás 20.30 horas.
- 3.4. Prazas: 20.

### 4. Contido

Lei orgánica 6/2001, do 21 de decembro, de universidades. Normativa xeral estatal de desenvolvemento da Lei orgánica 6/2001, do 21 de decembro, de universidades. Normativa autonómica de desenvolvemento da Lei orgánica 6/2001, do 21 de decembro, de universidades. Posibles modificacións da Lei orgánica 6/2001, do 21 de decembro de universidades. A converxencia no espazo europeo de ensino superior: proceso de desenvolvemento e implicacións.

### 5. Convocatoria

DOG nº. 8, do 13-01-2005.

## **Curso: procedementos da Axencia para a Calidade do Sistema Universitario de Galicia (ACSUG)**

(Plan de Formación Continua) [En colaboración coa Consellería de Educación e Ordenación Universitaria]

### 1. Obxectivos

Aproximar aos usuarios ao emprego de aplicacións en contorno web.  
Capacitar aos usuarios para poder levar a cabo a xestión administrativa e académica dun centro de educación secundaria mediante a aplicación.

### 2. Destinatarios

Administrativos e auxiliares administrativos de centros educativos públicos dependentes da Xunta de Galicia.

### 3. Desenvolvemento

- 3.1. Duración: 20 horas.
- 3.2. Lugares e datas: A Coruña, Lugo, Ourense e Pontevedra, os días 29, 31 de marzo; 5, 7, 12, 14, 19, 21, 26 e 28 de abril.
- 3.3. Horarios: de 18 ás 21 horas.
- 3.4. Prazas: 20 por edición.

### 4. Contido

Aplicación en contorno web: estrutura e nocións básicas sobre o funcionamento da aplicación. Configuración da aplicación en contorno web: datos por defecto, configuracións de inicio de curso, usuarios e perfís. A xestión do profesorado en contorno web, altas, modificacións, xestión de substitutos, control de asistencia e baixas, histórico. A xestión do persoal non docente en contorno web: altas, control de asistencia e baixas. A xestión do alumnado en contorno web: altas, modificacións, control de asistencia, avaliación, expedientes, histórico. Xestión de secretaría en contorno web: entradas e saídas, inventario, libros de escolaridade e reunións de órganos colexiados. Informes: informes predefinidos e xestor de informes en contorno web..

### 5. Convocatoria

DOG nº. 8, do 13-01-2005.

## **Curso: rexistro industrial e procedementos de rexistro industrial especiais** (Plan de Formación Continua)

[En colaboración coa Consellería de Innovación, Industria e Comercio]

### 1. Obxectivos

Dar a coñecer o funcionamento dos procedementos e a aplicación informática do rexistro industrial e as súas aplicacións.

### 2. Destinatarios

Persoal funcionario ou laboral da Xunta de Galicia, tendo preferencia os que desenvolvan as úas tarefas na tramitación de procedementos relacionados co rexistro industrial.

### 3. Desenvolvemento

- 3.1. Duración: 8 horas.
- 3.2. Lugar e datas: EGAP, 20 de outubro.
- 3.3. Horarios: de mañá e tarde.
- 3.4. Prazas: 30.

### 4. Contido

Expoñer a aplicación informática do rexistro industrial e os procedementos de rexistro especiais.

### 5. Convocatoria

DOG nº. 8, do 13-01-2005.

## **Curso: Lei de seguridade industrial** (Plan de Formación Continua)

[En colaboración coa Consellería de Innovación, Industria e Comercio]

### 1. Obxectivos

Dar a coñecer aos asistentes a normativa en materia de seguridade industrial na Comunidade Autónoma de Galicia.

### 2. Destinatarios

Persoal funcionario e laboral da Xunta de Galicia, tendo preferencia os que desenvolvan as úas tarefas na área de seguridade industrial en xeral.

### 3. Desenvolvemento

- 3.1. Duración: 8 horas.
- 3.2. Lugar e datas: EGAP, 15 de xuño.
- 3.3. Horarios: de mañá e tarde.
- 3.4. Prazas: 30.

### 4. Contido

Exposición da Lei de seguridade industrial e os seus respectivos decretos regulamentarios.

### 5. Convocatoria

DOG nº. 8, do 13-01-2005.

## **Curso: mercado CE e control de mercado** (Plan de Formación Continua)

[En colaboración coa Consellería de Innovación, Industria e Comercio]

### 1. Obxectivos

Dar a coñecer aos asistentes a normativa europea sobre mercado CE de máquinas, equipos e produtos industriais. Dar a coñecer os procedementos sobre vixilancia de mercado e de limitación e prohibición da comercialización de produtos defectuosos.

### 2. Destinatarios

Persoal funcionario e laboral da Xunta de Galicia, tendo preferencia os que desenvolvan as úas tarefas na área de aplicación de mercado CE e control de mercado.

### 3. Desenvolvemento

- 3.1. Duración: 8 horas.
- 3.2. Lugar e datas: EGAP, 29 de setembro.
- 3.3. Horarios: de mañá e tarde.
- 3.4. Prazas: 30.

### 4. Contido

Directiva de novo enfoque e enfoque global. Directiva de máquinas. Directivas de produtos industriais.

### 5. Convocatoria

DOG nº. 8, do 13-01-2005.

## **Curso: a metroloxía en Galicia** (Plan de Formación Continua)

[En colaboración coa Consellería de Innovación, Industria e Comercio]

### 1. Obxectivos

Dar a coñecer a nova directiva de metroloxía e formación ao persoal respecto as novas funcións de a asunción de competencias en materia de metroloxía.

### 2. Destinatarios

Persoal funcionario e laboral da Xunta de Galicia, tendo preferencia os que desenvolven as úas tarefas na área de metroloxía.

### 3. Desenvolvemento

- 3.1. Duración: 8 horas.
- 3.2. Lugar e datas: EGAP, 20 de abril.
- 3.3. Horarios: de mañá e tarde.
- 3.4. Prazas: 30.

### 4. Contido

Desenvolvemento da Mid e funcións das delegacións provinciais, trala asunción de competencias e as ordes de desenvolvemento publicadas a data de hoxe.

### 5. Convocatoria

DOG nº. 8, do 13-01-2005.

## **Curso: a protección do consumidor nos contratos de subministracións** (Plan de Formación Continua)

[En colaboración coa Consellería de Innovación, Industria e Comercio]

### 1. Obxectivos

Coñecer as modificacións feitas na normativa que regula os contratos de subministracións como auga, gas, electricidade e teléfono.

### 2. Destinatarios

Persoal do Instituto Galego de Consumo que realiza tarefas de información ao consumidor e de control de mercado.

### 3. Desenvolvemento

- 3.1. Duración: 20 horas.
- 3.2. Lugar e datas: EGAP, os días 6, 13, 20 e 27 de abril.
- 3.3. Horarios: das 10 as 14 horas e das 16.30 as 18 horas.
- 3.4. Prazas: 50.

### 4. Contido

Análise do clausulado dos contratos de subministracións: auga, gas, electricidade e telefonías. Análise das consultas e reclamacións máis frecuentes.

### 5. Convocatoria

DOG nº. 8, do 13-01-2005.

## **Curso: epidemioloxía veterinaria. Actuación en focos. Rede de alerta veterinaria** (Plan de Formación Continua) [En colaboración coa Consellería de Política Agroalimentaria e Desenvolvemento Rural]

### 1. Obxectivos

Actualización dos coñecementos de epidemioloxía no campo da sanidade animal. A Rede de Alerta Sanitaria Veterinaria, a súa estrutura e funcións en Galicia. Plans de alerta. Actuación en focos de enfermidades de alta propagación. Enquisas e estudos epidemiolóxicos. Programas de erradicación de enfermidades.

### 2. Destinatarios

Persoal da Consellería de Política Agroalimentaria e Desenvolvemento Rural.

### 3. Desenvolvemento

- 3.1. Duración: 32 horas.
- 3.2. Lugar e datas: Egap, os días 17, 18, 19, 20, 24, 25, 26 e 27 de outubro.
- 3.3. Horarios: Das 17 ás 21 horas.
- 3.4. Prazas: 50.

### 4. Contido

Epidemioloxía e estatística veterinaria, estudos epidemiolóxicos. Rede de Alerta Sanitaria Veterinaria de Galicia. Plans de alerta. Enfermidades da lista A da OIE. Actuacións en focos. Enquisas epidemiolóxicas. Programas de erradicación de enfermidades. Laboratorio de Sanidade Animal.

### 5. Convocatoria

DOG nº. 8, do 13-01-2005.



## **Curso: as explotacións agrarias e o seu tratamento fiscal** (Plan de Formación Continua)

[En colaboración coa Consellería de Política Agroalimentaria e Desenvolvemento Rural]

### 1. Obxectivos

Dotar de información axeitadas e actualizada aos xestores de axudas a explotacións agrarias da Consellería de Política Agroalimentaria e Desenvolvemento Rural, sobre os distintos puntos de tramitación que tocan o tema da fiscalidade agraria: a casuística que pode darse, as solucións máis axeitadas en cada caso, etc.

### 2. Destinatarios

Persoal da Administración autonómica que interveña na xestión das axudas a explotacións agrarias.

### 3. Desenvolvemento

- 3.1. Duración: 40 horas.
- 3.2. Lugar e datas: Egap, os días 2, 3, 7, 8, 9, 10 de novembro.
- 3.3. Horarios: Das 10 ás 19 horas.
- 3.4. Prazas: 50.

### 4. Contido

A fiscalidade agraria nas explotacións agrícolas gandeiras: aspectos xerais. Normativa actualizada de aplicación. Persoas físicas e persoas xurídicas. Declaracións da renda: declaración polo método de estimación obxectiva (módulos). IVE: declaración, a súa relación co tipo de axudas. Transmisión de explotacións. Beneficios fiscais nas explotacións: transmisións, permisos, préstamos hipotecarios, superficies forestais, etc. Cómputo de axudas obxecto de declaración e axudas exentas de declarar.

### 5. Convocatoria

DOG nº. 8, do 13-01-2005.

## **Curso: a aplicación da reforma da PAC** (Plan de Formación Continua)

[En colaboración coa Consellería de Política Agroalimentaria e Desenvolvemento Rural]

### 1. Obxectivos

Explicar o esquema de axudas directas a explotacións derivado da reforma da política agraria común (PAC) aprobada en 2003 e da normativa complementaria publicada como consecuencia da dita reforma.

### 2. Destinatarios

Persoal da Administración autonómica que interveña na xestión das axudas da PAC.

### 3. Desenvolvemento

- 3.1. Duración: 14 horas.
- 3.2. Lugar e datas: Centro de Formación e Experimentación Agraria de Sergude (Boqueixón), os días 6 e 7 de abril.
- 3.3. Horarios: Das 10 ás 14 horas e das 16.30 ás 19.30 horas.
- 3.4. Prazas: 60.

### 4. Contido

A reforma da PAC aprobada no 2003. A condicionalidade. O réxime de pagamento único. A aplicación parcial ou acoplamento parcial. A xestión de dereitos de pagamento único.

### 5. Convocatoria

DOG nº. 8, do 13-01-2005.

# Curso: formación de formadores de aplicadores/manipuladores de produtos fitosanitarios

(Plan de Formación Continua) [En colaboración coa Consellería de Política Agroalimentaria e Desenvolvemento Rural]

## 1. Obxectivos

Adquirir coñecementos teóricos e prácticos sobre: métodos de control fitosanitario. Marco legislativo da sanidade vexetal. A interrelación existente entre a técnica de distribución e a eficacia dos tratamentos fitosanitarios. Boas prácticas fitosanitarias. Tratamentos químicos, sostenibilidade do medio ambiente. Seguridade persoal e alimentaria. Normas técnicas e legislación relativa á maquinaria de tratamentos fitosanitarios. Prevención de riscos nos tratamentos fitosanitarios.

## 2. Destinatarios

Profesorado dos cursos de aplicadores/manipuladores de produtos fitosanitarios que desenvolvan a súa actividade na Administración.

## 3. Desenvolvemento

- 3.1. Duración: 25 horas.
- 3.2. Lugar e datas: Centro de Formación e Experimentación Agraria de Sergude (Boqueixón), os días 7, 8, 9, 10, 15, 16 e 17 de marzo.
- 3.3. Horarios: das 16 ás 19.30 horas, todos os días, agás o 8 que será de 16 ás 20 horas.
- 3.4. Prazas: 40.

## 4. Contido

Marco legislativo de fitosanitarios. Metodoloxía de control de pragas e enfermidades. Control de pragas, enfermidades e vexetación adventicia. Eficiencia das aplicacións. Dosificación de produtos fitosanitarios. Equipos de tratamentos fitosanitarios: estudo de componentes. Pulverización. Boquillas, selección e regulación de equipos para tratamentos fitosanitarios. Control de características. Normativa técnica dos pulverizadores. Ecoloxía e protección de cultivos. Prevención de riscos na aplicación de fitosanitarios.

## 5. Convocatoria

DOG nº. 8, do 13-01-2005.

## Curso: a norma UNE-EN ISO/IEC 17025. A súa implantación nun laboratorio de ensaio

(Plan de Formación Continua) [En colaboración coa Consellería de Política Agroalimentaria e Desenvolvemento Rural]

### 1. Obxectivos

Formación do persoal para a acreditación das diferentes técnicas analíticas segundo a Norma UNE-EN ISO/IEC 17025. Cumprimento da Norma en canto á obriga de formación continua do persoal. Concienciación do persoal da necesidade da acreditación. Nocións prácticas para suá implantación.

### 2. Destinatarios

Veterinarios da Consellería de Política Agroalimentaria e Desenvolvemento Rural.

#### 3. Desenvolvemento

- 3.1. Duración: 41 horas.
- 3.2. Lugar e datas: Laboratorio de Sanidade e Produción Animal de Galicia en Lugo, os días 28, 29, 30 e 31 de marzo; 4, 5, 6, 7, 11, 12 e 13 de abril.
- 3.3. Horarios: das 17 ás 21 horas.
- 3.4. Prazas: 40.

### 4. Contido

Organización do laboratorio. Control de documentos e sistema de xestión de calidade. Solicitude de ensaios. Subcontratación e compras de servizos e subministración. Control de reclamacións e servizo ao usuario. Control de non conformidades. Accións correctivas e accións preventivas. Control de rexistros. Auditorías e revisións do sistema. Xestión de persoal. Instalacións e condicións ambientais. Métodos de ensaio e control de calidade. Control de equipos e trazabilidade das medidas. Mostraxe e manipulación de mostras. Informes de resultados.

### 5. Convocatoria

DOG nº. 8, do 13-01-2005.

## **Curso: a edición institucional** (Plan de Formación Continua)

[En colaboración coa Consellería de Cultura, Comunicación Social e Turismo]

### 1. Obxectivos

Informar aos asistentes de todo o relacionado coa recollida, elaboración e difusión da información así como todo o proceso de xestión na elaboración dunha publicación desde a entrega do orixinal ata a súa distribución con especial incidencia na edición electrónica.

### 2. Destinatarios

Persoal da Xunta de Galicia que desenvolve actividades relacionadas coa edición, xestión e tratamento da información.

### 3. Desenvolvemento

- 3.1. Duración: 24 horas.
- 3.2. Lugar e datas: EGAP, os días 10, 11, 13, 14, 17, 18, 19 e 20 de outubro.
- 3.3. Horarios: das 17 ás 20 horas, agás os días 14 e 20 que será das 10 a 13 horas.
- 3.4. Prazas: 40.

### 4. Contido

O tratamento da información e as novas tecnoloxías. Os dereitos de autoría, explotación, etc. na Xunta de Galicia. O ISBN de 13 dixitos e outros códigos normalizados de identificación das publicacións. A distribución centralizada de publicacións. O intercambio de publicacións entre institucións.

### 5. Convocatoria

DOG nº. 8, do 13-01-2005.

## **Curso: turismo cultural: unha aposta de futuro** (Plan de Formación Continua)

[En colaboración coa Consellería de Cultura, Comunicación Social e Turismo]

### 1. Obxectivos

Ofrecer unha reflexión en torno ao fenómeno do turismo cultural e a política pública para promocionalo en Galicia, e promover un intercambio de coñecementos e de experiencias de produtos turísticos xa consolidados, que faciliten aos xestores públicos con competencias na materia unha visión integral sobre o tema.

### 2. Destinatarios

Funcionarios e persoal laboral da Consellería de Cultura, Comunicación Social e Turismo (grupos A e B), de AGADER e da Sociedade para o Desenvolvemento Comarcal de Galicia que desempeñen tarefas relacionadas co obxecto do curso, así como calquera outro que traballe en ámbitos relacionados co turismo, cultura, patrimonio e o desenvolvemento rural ou local.

### 3. Desenvolvemento

- 3.1. Duración: 24 horas.
- 3.2. Lugar e datas: EGAP, os días 11, 13, 15 e 18 de abril.
- 3.3. Horarios: luns e mércores, das 10 ás 14 horas e das 16 ás 18 horas e venres das 9 ás 15 horas.
- 3.4. Prazas: 30.

### 4. Contido

Tendencias actuais da oferta e demanda turística e os novos produtos. Conceptos de turismo cultural e desenvolvemento turístico sustentable. A protección do patrimonio cultural polas administracións públicas. Estratexias e experiencias para converter o patrimonio en produto turístico (museos e centros de interpretación, organización de eventos, parques temáticos e culturais, rotas ou itinerarios). Accesibilidade, información, mercadotecnia. Turismo cultural e desenvolvemento local e rexional.

### 5. Convocatoria

DOG nº. 8, do 13-01-2005.

## **Curso: iniciación no tratamento da fotografía dixital** (Plan de Formación Continua)

[En colaboración coa Consellería de Cultura, Comunicación Social e Turismo]

### 1. Obxectivos

Informar aos asistentes sobre o labor que exerce a fotografía como elemento creador da imaxe do patrimonio histórico e como aquela pode ser utilizada para os traballos de investigación, documentación e divulgación dos bens patrimoniais. Descrición do proceso analóxico e a súa transición á fotografía dixital, practicando todo o percorrido ata o seu almacenamento nos distintos formatos dixitais.

### 2. Destinatarios

Todo o persoal da Xunta de Galicia relacionado co patrimonio cultural, técnicos, restauradores, conservadores de museos, xestores do patrimonio que teñan que utilizar a fotografía como complemento o seu labor.

### 3. Desenvolvemento

- 3.1. Duración: 21 horas.
- 3.2. Lugar e datas: EGAP, os días 3, 7, 8, 9, 10 e 11 de marzo.
- 3.3. Horarios: das 16 ás 20.30 horas.
- 3.4. Prazas: 24.

### 4. Contido

Introdución. Antecedentes: principios xerais. A cámara. Elementos. Fundamentos da fotografía dixital. A imaxe dixital, definicións, equipamentos, formatos, estándares, soportes, calidade e conservación. Analóxico fronte a dixital: vantaxes e inconvenientes de cada un, intercambio de soportes. A preservación do patrimonio fotográfico en formato dixital. Mecanismos para o control da calidade da imaxe dixital. Programa de tratamento da imaxe: photoshop.

### 5. Convocatoria

DOG nº. 8, do 13-01-2005.

# Curso: clasificación, diferenciación e inspección sanitaria das principais especies comestibles de cogomelos comercializadas na Comunidade Autónoma de Galicia (Plan de Formación Continua)

[En colaboración coa Consellería de Sanidade]

## 1. Obxectivos

Preparación do inspector veterinario sanitario para a diferenciación das diferentes especies comestibles co fin de realizar unha adecuada inspección.

## 2. Destinatarios

Dirixido a veterinarios inspectores sanitarios funcionarios / interinos da Consellería de Sanidade.

## 3. Desenvolvemento

- 3.1. Duración: 16 horas.
- 3.2. Lugar e datas: A Coruña, os días 17, 18, 19 e 20 de outubro.
- 3.3. Horarios: das 9.30 ás 13.30 horas.
- 3.4. Prazas: 25.

## 4. Contido básico

Diferenciación morfolóxica e microscópica das diferentes especies de cogomelos comestibles que se comercializan no mercado galego.

## 5. Convocatoria

DOG nº. 8, do 13-01-2005.



## **Curso: identificación e inspección sanitaria de cogomelos** (Plan de Formación Continua)

[En colaboración coa Consellería de Sanidade]

### 1. Obxectivos

Distinguir entre a variedade de especies de cogomelos, que hoxe existen no mercado, co fin de realizar unha axeitada inspección nos establecementos, mercados, prazas de abastos, mercado central de froitas e verduras, restauración colectiva, etc. Normativas legais aplicadas.

### 2. Destinatarios

Veterinarios funcionarios / interinos da Consellería de Sanidade.

### 3. Desenvolvemento

- 3.1. Duración: 15 horas.
- 3.2. Lugar e datas: Vigo, os días 24, 25 e 26 de outubro.
- 3.3. Horarios: das 9. ás 14 horas.
- 3.4. Prazas: 25.

### 4. Contido básico

Relación das principais especies de cogomelos e a súa diferenciación. Dictame organoléptico. Normativa aplicable.

### 5. Convocatoria

DOG nº. 8, do 13-01-2005.

## **Curso: anatomía patolóxica aplicada ao diagnóstico de matadoiros** (Plan de Formación Continua)

[En colaboración coa Consellería de Sanidade]

### 1. Obxectivos

Recicla-repaso das lesións anatomopatolóxicas principais, sobre todo aquelas que se presentan esporádicamente, dada a toma de decisións inmediata que hai que realizar ao respecto.

### 2. Destinatarios

Veterinarios funcionarios / interinos da Consellería de Sanidade.

### 3. Desenvolvemento

- 3.1. Duración: 15 horas.
- 3.2. Lugar e datas: Lugo, os días 17 e 18 de outubro.
- 3.3. Horarios: das 9 ás 14 horas e das 16 ás 18.30 horas
- 3.4. Prazas: 20.

### 4. Contido básico

Diagnóstico diferencial de lesións aparentemente semellantes. Patoloxías máis frecuentes e as súas lesións anatomopatolóxicas. Remisións de mostras ao laboratorio: cando é necesario, que mostra recoller e como e onde enviála.

### 5. Convocatoria

DOG nº. 8, do 13-01-2005.

## **Curso: tecnoloxía e inspección sanitaria das industrias do leite e os seus derivados**

(Plan de Formación Continua) [En colaboración coa Consellería de Sanidade]

### 1. Obxectivos

Preparación do inspector sanitario para a correcta inspección nas distintas industrias do leite. Normativa legal aplicable ao respecto.

### 2. Destinatarios

Veterinarios inspectores sanitarios funcionarios / interinos da Consellería de Sanidade.

### 3. Desenvolvemento

- 3.1. Duración: 12 horas.
- 3.2. Lugar e datas: A Coruña, os días 6, 7 e 8 de abril.
- 3.3. Horarios: das 9.30 ás 13.30 horas.
- 3.4. Prazas: 25.

### 4. Contido básico

Distintas tecnoloxías aplicadas nas industrias do leite e os seus derivados. Normativa legal dos distintos preparados lácteos e derivados no mercado.

### 5. Convocatoria

DOG nº. 8, do 13-01-2005.

## **Curso: : trazabilidade e seguridade alimentaria. Regulamento** (2 edicións) (Plan de Formación Continua)

[En colaboración coa Consellería de Sanidade]

### 1. Obxectivos

Entrada en vigor da normativa da Trazabilidade, REGULAMENTO (CE) nº 178/2002. a trazabilidade será concebida como un sistema de identificación dos produtos alimenticios ao longo de toda a cadea alimentaria. Ámbito de aplicación. Este regulamento aplicarase a todas as etapas da produción, a transformación e a distribución de alimentos.

### 2. Destinatarios

Veterinarios funcionarios / interinos da Consellería de Sanidade.

### 3. Desenvolvemento

- 3.1. Duración: 15 horas.
- 3.2. Lugar e datas: Pontevedra, os días 18, 19 e 20 de de abril (1ª edición) e Vigo os días 23, 24 e 25 de maio (2ª edición).
- 3.3. Horarios: das 9 ás 14 horas os dous primeiros días e de 9 ás 13.30 o último día.
- 3.4. Prazas: 25 por edición.

### 4. Contido básico

Importancia do sistema de trazabilidade. ¿Cómo comezar?. Definir o ámbito de aplicación. A responsabilidade de cada empresa alimentaria. Aplicación do Regulamento (CE) nº 178/2002.

### 5. Convocatoria

DOG nº. 8, do 13-01-2005.

**Curso: inspección sanitaria en adegas** (2 edicións) (Plan de Formación Continua)  
[En colaboración coa Consellería de Sanidade]

## 1. Obxectivos

Reciclaixe-repaso das normas aplicables á inspección nas adegas.

## 2. Destinatarios

Veterinarios funcionarios / interinos da Consellería de Sanidade.

## 3. Desenvolvemento

- 3.1. Duración: 12 horas.
- 3.2. Lugar e datas: Monforte de Lemos, os días 7 e 8 de abril (1ª edición) e 21 e 22 de abril (2ª edición).
- 3.3. Horarios: das 10 ás 14 horas e das 16 ás 20 horas na primeira xornada e das 9.30 ás 13.30 horas na segunda.
- 3.4. Prazas: 25 por edición.

## 4. Contido básico

Lexislación sanitaria aplicable. Trazabilidade. Perigos químicos, físicos e biolóxicos. Deseño e implantación de manuais basados no Sistema de Análise de Perigos e Puntos de Control Críticos. Etiquetado.

## 5. Convocatoria

DOG nº. 8, do 13-01-2005.

## **Curso: aspectos xurídicos e administrativos dos títulos habilitantes para o exercicio da pesca, o marisqueo e os cultivos mariños** (Plan de Formación Continua) [En colaboración coa Consellería de Pesca e Asuntos Marítimos]

### 1. Obxectivos

Formar ao persoal da Consellería de Pesca e Asuntos Marítimos en aspectos xurídicos e administrativos habilitantes para o exercicio da pesca, o marisqueo e os cultivos mariños.

### 2. Destinatarios

Funcionarios e persoal laboral da Consellería de Pesca e Asuntos Marítimos.

### 3. Desenvolvemento

- 3.1. Duración: 12 horas.
- 3.2. Lugar e datas: EGAP, os días 9, 10, 11 e 12 de maio.
- 3.3. Horarios: das 17 ás 20 horas.
- 3.4. Prazas: 20.

### 4. Contido

Títulos administrativos habilitantes para o exercicio da pesca, o marisqueo ou os cultivos mariños, autorización, concesión, permiso de actividade, permiso de explotación. Dominio público, utilización e réxime de protección, competencias no dominio público. Réxime mercantil, titularidade, rexistros, hipotecas, seguros, escrituras notariais. Réxime tributario, cánones, taxas, fianzas.

### 5. Convocatoria

DOG nº. 8, do 13-01-2005.

# **Curso: estudo da Lei 8/2004, do 30 de xullo, de protección, control, infraccións e sancións en materia marítimo-pesqueira** (3 edicións) (Plan de Formación Continua)

[En colaboración coa Consellería de Pesca e Asuntos Marítimos]

## 1. Obxectivos

Análise e comprensión do novo marco normativo autonómico sobre protección, control, infraccións e sancións en materia marítimo pesqueira.

## 2. Destinatarios

Persoal funcionario do Servizo de Gardacostas e das diferentes delegacións da Consellería de Pesca e Asuntos Marítimos que realicen funcións instrutoras de expedientes sancionadores en materia marítimo-pesqueira.

## 3. Desenvolvemento

- 3.1. Duración: 12 horas.
- 3.2. Lugar e datas: Vigo, os días 23, 24, 25 e 26 de maio. A Coruña, os días 6, 7, 8 e 9 de xuño. Santiago de Compostela, os días, 20, 21, 22 e 23 de xuño.
- 3.3. Horarios: das 17 ás 20 horas.
- 3.4. Prazas: 20 por edición.

## 4. Contido

O control da actividade marítimo-pesqueira en Galicia. A tipificación das infraccións e sanción na nova Lei 8/2004, do 30 de xullo. Estudo das diferentes fases que configuran o o procedemento sancionador.

## 5. Convocatoria

DOG nº. 8, do 13-01-2005.

## **Curso: implantación dos recursos informáticos da Consellería de Pesca e Asuntos Marítimos** (3 edicións) (Plan de Formación Continua) [En colaboración coa Consellería de Pesca e Asuntos Marítimos]

### 1. Obxectivos

Formar ao persoal da Consellería de Pesca e Asuntos Marítimos na utilización dos recursos propios existentes na Rede Privada de Datos da Xunta de Galicia para facilitar a realización do seu traballo.

### 2. Destinatarios

Funcionarios e persoal laboral da Consellería de Pesca e Asuntos Marítimos.

### 3. Desenvolvemento

- 3.1. Duración: 15 horas.
- 3.2. Lugar e datas: Santiago de Compostela: do 4 ao 7 de abril. A Coruña: do 20 ao 23 de xuño. Vigo: do 3 ao 6 de outubro.
- 3.3. Horarios: das 17 ás 20.30 horas.
- 3.4. Prazas: 15 por edición.

### 4. Contido

Introdución ás ferramentas ofimáticas e ás condicións da súa utilización en rede. As características do contorno real a Rede Privada de Datos da Xunta de Galicia. Recursos propios da Consellería de Pesca e Asuntos Marítimos RPDYG. Recursos formativos. Recursos informativos. Servizos.

### 5. Convocatoria

DOG nº. 8, do 13-01-2005.



## **Curso: a plataforma tecnolóxica da pesca. Explotación de datos estatísticos da pesca** (Plan de Formación Continua) [En colaboración coa Consellería de Pesca e Asuntos Marítimos]

### 1. Obxectivos

Formar no manexo da plataforma tecnolóxica da pesca e na explotación de datos estatísticos da pesca ao persoal da administración autonómica que teñan relación no seu posto coas estatísticas pesqueiras.

### 2. Destinatarios

Persoal da Consellería de Pesca e Asuntos Marítimos que teñan relación no seu posto coas estatísticas pesqueiras.

### 3. Desenvolvemento

- 3.1. Duración: 20 horas.
- 3.2. Lugar e datas: EGAP os días 16, 18, 19, 20 e 23 de maio.
- 3.3. Horarios: das 16.30 ás 20.30 horas.
- 3.4. Prazas: 20.

### 4. Contido

Presentación da plataforma tecnolóxica da pesca. Normativa sobre a transmisión de datos estatísticos da pesca. Proveedores de datos. Fases de obtención, preparación e validación dos datos. As súas prestacións comerciais e a identificación dos provedores de mercadería: buques e mariscadores. A plataforma tecnolóxica da pesca. Manexo de páxinas web. Creación das consultas estatísticas, elaboración de informes. O rexistro de buques pesqueiros da comunidade autónoma de Galicia. Deseño de consultas, elaboración de informes. A lei orgánica de protección de datos. A seguridade no manexo dos sistemas informáticos. O programa de xestión de subastas. A organización nas lonxas. O papel das confrarías como titulares de lonxas. O decreto de confrarías.

### 5. Convocatoria

DOG nº. 8, do 13-01-2005.

## **Curso: eido local** (Plan de Formación Continua)

[En colaboración coa Consellería de Xustiza, Interior e Administración Local]

### 1. Obxectivos

Dotar ao persoal destinatario dos cursos de formación necesaria para o manexo e coñecemento do novo instrumento de traballo, que permitirá mellorar a xestión diaria da actuación administrativa propia do traballo que deben desenvolver.

### 2. Destinatarios

Funcionarios dos grupos A, B, C e D e persoal laboral dos grupos I, II, III e IV da Xunta de Galicia.

### 3. Desenvolvemento

- 3.1. Duración: 20 horas.
- 3.2. Lugar e datas: EGAP, os días 20, 21, 22, 23, 24, 27, 28 e 29 de xuño.
- 3.3. Horarios: das 17 ás 19.30 horas.
- 3.4. Prazas: 15.

### 4. Contido

Utilización do portal eido local.

### 5. Convocatoria

DOG nº. 8, do 13-01-2005.

## **Curso: básico de información, orientación e asesoramento á xuventude** (Plan de Formación Continua)

[En colaboración coa Consellería de Familia, Xuventude, Deporte e Voluntariado]

### 1. Obxectivos

Formar ao persoal dos servizos de información xuvenil a nivel teórico-práctico sobre a información e as distintas asesorías que se poden levar a cabo nas oficinas de información xuvenil.

### 2. Destinatarios

Persoal da Consellería de Familia, Xuventude, Deporte e Voluntariado e da Rede Galega de Información e Documentación Xuvenil.

### 3. Desenvolvemento

- 3.1. Duración: 34 horas.
- 3.2. Lugar e datas. Centro Coordinador de Información e Documentación Xuvenil de Galicia, praza do Matadoiro, Santiago de Compostela, os días 7, 12, 14, 19, 21 e 26 de abril.
- 3.3. Horarios: das 9 ás 14.45 horas.
- 3.4. Prazas: 20.

### 4. Contido

Estrutura e deseño dun Servizo de Información Xuvenil. Xestión dunha Oficina de Información Xuvenil. As ferramentas básicas na elaboración, selección e difusión da información. Servizos de orientación e asesoramento nunha Oficina de Información Xuvenil. Habilidades sociais e comunicación na información xuvenil. Técnicas de animación de grupos xuvenís.

### 5. Convocatoria

DOG nº. 8, do 13-01-2005.

## **Curso: técnicas de control da agresividade en adolescentes** (Plan de Formación Continua) [En colaboración coa Consellería de Familia, Xuventude, Deporte e Voluntariado]

### 1. Obxectivos

Reducir o índice de violencia e agresividade nos adolescentes. Dotar ao persoal que traballe con adolescentes, de instrumentos para o control de condutas agresivas.

### 2. Destinatarios

Persoal técnico da Xunta de Galicia que traballe con menores.

### 3. Desenvolvemento

- 3.1. Duración: 20 horas.
- 3.2. Lugar e datas. EGAP, os días 20, 21 e 22 de abril.
- 3.3. Horarios: das 10 ás 14 horas e das 16 ás 20 horas (o último día só horario de mañá).
- 3.4. Prazas: 30.

### 4. Contido

A agresividade e a violencia na adolescencia. Técnicas e habilidades para o seu control.

### 5. Convocatoria

DOG nº. 8, do 13-01-2005.

## **Curso: marco teórico-legal en materia de igualdad de oportunidades** (Plan de Formación Continua) [En colaboración coa Consellería de Familia, Xuventude, Deporte e Voluntariado]

### 1. Obxectivos

Aportar ao traballo cotián os contidos referentes á igualdade de oportunidades entre mulleres e homes como contidos transversais.

### 2. Destinatarios

Persoal da Administración da Xunta de Galicia.

### 3. Desenvolvemento

- 3.1. Duración: 40 horas.
- 3.2. Lugar e datas: EGAP, os días 11, 12, 13, 14, 15, 18, 19, 20, 21 e 22 de abril.
- 3.3. Horarios: das 16 ás 20 horas.
- 3.4. Prazas: 25.

### 4. Contido

Ámbito internacional: a declaración universal dos Dereitos Humanos das Nacións Unidas. Ámbito europeo: estratexia marco-comunitaria sobre a igualdade entre mulleres e homes 2001-2005. Ámbito nacional: plans e leis de igualdade. Ámbito autonómico: IV Plan de Igualdade de Oportunidades das Mulleres Galegas. Lei galega para a igualdade de mulleres e homes.

### 5. Convocatoria

DOG nº. 8, do 13-01-2005.

## **Curso: habilidades e recursos para a atención ás persoas maiores con dependencia**

(Plan de Formación Continua) [En colaboración coa Consellería de Familia, Xuventude, Deporte e Voluntariado]

### 1. Obxectivos

Mellorar o desempeño profesional dos traballadores que prestan atención directa aos maiores nos centros residenciais. Achegar recursos e habilidades na atención aos maiores.

### 2. Destinatarios

Auxiliares de enfermería, camareiros/as, ordenanzas e persoal de mantemento dos centros de maiores da Consellería de Familia, Xuventude, Deporte e Voluntariado.

### 3. Desenvolvemento

- 3.1. Duración: 20 horas.
- 3.2. Lugar e datas: Santiago de Compostela, do 9 ao 13 de maio.
- 3.3. Horarios: das 16.30 ás 20.30 horas.
- 3.4. Prazas: 20.

### 4. Contido

Habilidades para a atención ao maior: atención a persoas con problemas especiais (mentais, sensoriais, de incontinencia, dificultades de mobilidade, con deterioro cognitivo, etc.). Rutinas diarias, formas de vida e prácticas diarias. Prevención de accidentes e caídas. Habilidades para a atención a maiores en momentos de crise (saúde, enfermidade, morte e soedade). Actitudes ante a enfermidade. Atención sanitaria, hospitalización. A morte e os moribundos. Actitudes ante a morte. Necesidades do persoal como asistentes. O momento da morte, tras a morte. Morte súbita. O papel da familia. A familia como fonte complementaria de cuidados.

### 5. Convocatoria

DOG nº. 8, do 13-01-2005.

## **Curso: xestión e mercadotecnia dun servizo de información xuvenil** (Plan de Formación Continua) [En colaboración coa Consellería de Familia, Xuventude, Deporte e Voluntariado]

### 1. Obxectivos

Actualizar e proporcionar aos profesionais da información xuvenil e as persoas que traballan no ámbito da xuventude, formación na xestión e participación dos mozos desde os servizos de información xuvenil.

### 2. Destinatarios

Persoal da Rede Galega de Información e Documentación Xuvenil e da Consellería de Familia, Xuventude, Deporte e Voluntariado, que teñan feito o curso básico de información, orientación e asesoramento á xuventude.

### 3. Desenvolvemento

- 3.1. Duración: 20 horas.
- 3.2. Lugar e datas: Centro Coordinador de Información e Documentación Xuvenil de Galicia, praza do Matadoiro, Santiago de Compostela, os días 5, 12 e 19 de maio.
- 3.3. Horarios: das 9,45 ás 14.30 horas e das 16.30 ás 18.30 horas.
- 3.4. Prazas: 20.

### 4. Contido

Os servizos de información xuvenil no marco das políticas de xuventude. A rede nacional e autonómica de centros de información xuvenil. A Carta Europea de información para a mocidade. Lexislación autonómica en xuventude. A Lei de protección de datos. Procesos de mercadotecnia promocional para xerar expectación xuvenil e cómo chegar á mocidade.

### 5. Convocatoria

DOG nº. 8, do 13-01-2005.

## **Curso: a saúde mental en menores infractores** (Plan de Formación Continua)

[En colaboración coa Consellería de Familia, Xuventude, Deporte e Voluntariado]

### 1. Obxectivos

Ofertar aos profesionais responsables da execución de medidas xudiciais, coñecementos relativos a saúde mental. Proporcionar técnicas e estratexias educativas naquelas situacións conflitivas orixinadas por menores en cumprimento de medidas xudiciais con problemas de saúde mental.

### 2. Destinatarios

Persoal técnico da Xunta de Galicia que traballe con menores.

### 3. Desenvolvemento

- 3.1. Duración: 20 horas.
- 3.2. Lugar e datas: EGAP, os días 9, 10 e 11 de maio.
- 3.3. Horarios: das 10 ás 14 horas e das 16 ás 20 horas (o último día só horario de mañá).
- 3.4. Prazas: 30.

### 4. Contido

Patoloxías e trastornos mentais en menores. Estratexias educativas de intervención con menores infractores con problemas de saúde mental.

### 5. Convocatoria

DOG nº. 8, do 13-01-2005.



## **Curso: Lei 7/2004, do 16 de xullo, galega para a igualdade de mulleres e homes** (Plan de Formación Continua) [En colaboración coa Consellería de Familia, Xuventude, Deporte e Voluntariado]

### 1. Obxectivos

Coñecer o contido básico das actuacións previstas na Lei 7/2004 para a defensa da igualdade entre mulleres e homes.

### 2. Destinatarios

Persoal da Administración da Xunta de Galicia.

### 3. Desenvolvemento

- 3.1. Duración: 20 horas.
- 3.2. Lugar e datas: EGAP, os días 9, 10, 11, 12 e 13 de maio.
- 3.3. Horarios: das 16 ás 20 horas.
- 3.4. Prazas: 25.

### 4. Contido

A transversalidade como criterio de actuación. Fomento de igualdade na actuación administrativa da Xunta de Galicia. As medidas de prevención e sanción do acoso sexual e moral por razón de género. As leis de igualdade noutras comunidades autónomas.

### 5. Convocatoria

DOG nº. 8, do 13-01-2005.

## **Curso: guía de boas prácticas na intervención con persoas maiores en centros xerontolóxicos** (Plan de Formación Continua) [En colaboración coa Consellería de Familia, Xuventude, Deporte e Voluntariado]

### 1. Obxectivos

Promover a mellora da calidade na atención aos maiores. Ofertar unha formación adaptada ás necesidades e demandas actuais dos profesionais en centros de maiores.

### 2. Destinatarios

Directores de centros, médicos, psicólogos, traballadores sociais, enfermeiros, terapeutas, ocupacionais de centros de maiores da Consellería de Familia, Xuventude, Deporte e Voluntariado.

### 3. Desenvolvemento

- 3.1. Duración: 20 horas.
- 3.2. Lugar e datas: EGAP, do 3 ao 7 de outubro.
- 3.3. Horarios: das 16.30 ás 20.30 horas.
- 3.4. Prazas: 20.

### 4. Contido

Contextualización. A residencia e os residentes. Proceso de admisión: preingreso, ingreso, admisións de emerxencia. Aspectos administrativos: rexistros, manual de calidade. Acollida. Período de adaptación. Plan de intervención: co usuario: a familia: o persoal do centros; o voluntariado, aspectos a ter en conta na acción voluntaria. Seguimento-avaliación continua. Fin do traxecto no centro: morte, traslados.

### 5. Convocatoria

DOG nº. 8, do 13-01-2005.

## **Curso: básico de elaboración de programas para a xuventude** (Plan de Formación Continua) [En colaboración coa Consellería de Familia, Xuventude, Deporte e Voluntariado]

### 1. Obxectivos

Formar ao persoal dos servizos de información xuvenil a nivel teórico-práctico, deseño, execución e avaliación de programas de xuventude.

### 2. Destinatarios

Persoal da Consellería de Familia, Xuventude, Deporte e Voluntariado e da Rede Galega de Información e Documentación Xuvenil.

### 3. Desenvolvemento

- 3.1. Duración: 20 horas.
- 3.2. Lugar e datas: Centro Coordinador de Información e Documentación Xuvenil de Galicia, praza do Matadoiro, Santiago de Compostela, os días 2, 9 e 16 de xuño.
- 3.3. Horarios: das 9.45 ás 14.30 e das 16.30 ás 18.30 horas.
- 3.4. Prazas: 20.

### 4. Contido

Deseño, execución e avaliación de programas de xuventude. Programas e actividades da Dirección Xeral de Xuventude. Técnicas básicas de investigación social aplicadas a un servizo de información xuvenil..

### 5. Convocatoria

DOG nº. 8, do 13-01-2005.

## **Curso: servizos sociais de atención primaria e especializada** (Plan de Formación Continua)

[En colaboración coa Consellería de Familia, Xuventude, Deporte e Voluntariado]

### 1. Obxectivos

Observar e comentar o mapa galego de servizos sociais. Contrastar o marco lexislativo galego coa necesidade social. Construír e representar o vínculo entre a atención primaria e especializada: a circularidade dos sistemas. Examinar os modelos de intervención. Escribir a propia historia e cuestionar a eficacia dos protocolos. Rescatar a negociación entre profesionais e as familias como instrumento de cohesión e toma de decisións.

### 2. Destinatarios

Persoal técnico da Xunta de Galicia que traballe en servizos sociais.

### 3. Desenvolvemento

- 3.1. Duración: 20 horas.
- 3.2. Lugar e datas: EGAP, os días 27, 28 e 29 de xuño.
- 3.3. Horarios: das 10 ás 14 horas e das 16 ás 20 horas (o último días só horario de mañá).
- 3.4. Prazas: 30.

### 4. Contido

A lei galega de servizos sociais e o seu espello social. A necesaria circularidade entre os sistemas sociais e as familias usuarias. Lexislación, usuarios e modelos de intervención. Expedientes, informes e protocolos. A necesidade de escribir a historia que facemos. Demandas familiares e ofertas institucionais.

### 5. Convocatoria

DOG nº. 8, do 13-01-2005.

## **Curso: colectivos de difícil inserción e o efecto diferencial por xénero** (Plan de Formación Continua) [En colaboración coa Consellería de Familia, Xuventude, Deporte e Voluntariado]

### 1. Obxectivos

Incorporar a perspectiva de xénero á atención ao público, en particular a colectivos en situación de exclusión social.

### 2. Destinatarios

Persoal da Administración da Xunta de Galicia.

### 3. Desenvolvemento

- 3.1. Duración: 20 horas.
- 3.2. Lugar e datas: EGAP, os días 17, 18, 19, 20 e 21 de outubro.
- 3.3. Horarios: das 16 ás 20 horas.
- 3.4. Prazas: 25.

### 4. Contido

Colectivos en situación de dificultade. Atención a mulleres e homes en exclusión. A exclusión e o seu efecto segundo o xénero. Recursos: acceso e funcións. Casos prácticos.

### 5. Convocatoria

DOG nº. 8, do 13-01-2005.

# Curso: Real decreto 1971/1999, de procedemento para o recoñecemento, declaración e cualificación do grao de minusvalidez (Plan de Formación Continua)

[En colaboración coa Consellería de Familia, Xuventude, Deporte e Voluntariado]

## 1. Obxectivos

Unificación de criterios nas valoracións das discapacidades á normativa aplicable.

## 2. Destinatarios

Persoal destinado nos equipos de valoración de discapacidades.

## 3. Desenvolvemento

- 3.1. Duración: 8 horas.
- 3.2. Lugar e datas: EGAP, os días 24 e 25 de maio.
- 3.3. Horarios: das 16.30 ás 20.30 horas.
- 3.4. Prazas: 25.

## 4. Contido

Procesos patolóxicos que dan orixe á discapacidade. Diagnóstico da discapacidade. Valoración e gradación da dependencia: dependencia temporal ou permanente. Valoración psicolóxica e médica das persoas afectadas de dano corporal: exploración neuropsicolóxica, avaliación, orientación.

## 5. Convocatoria

DOG nº. 8, do 13-01-2005.

## **Curso: familias e servizos sociais** (Plan de Formación Continua)

[En colaboración coa Consellería de Familia, Xuventude, Deporte e Voluntariado]

### 1. Obxectivos

Cofecernos: quen somos e como chegamos ata aquí, familias e servizos sociais. Describir, enmarcar á familia actual usuaria de servizos sociais en Galicia. Conciliar os discursos da familia e dos servizos sociais. O que as familias desexan dos servizos sociais e o que estes esperan das familias. Cofecer e recoñecer a linguaxe dos usuarios de servizos sociais. Modificar e/ou validar os modelos de intervención dos servizos sociais. Revisar as áreas de intervención coas familiar. Traballar co que “temos”, familia, servizos sociais e recursos comunitarios.

### 2. Destinatarios

Persoal técnico da Xunta de Galicia que traballe en servizos sociais.

### 3. Desenvolvemento

- 3.1. Duración: 20 horas.
- 3.2. Lugar e datas: EGAP, o días 25, 26 e 27 de maio.
- 3.3. Horarios: das 10 ás 14 horas e das 16 ás 20 horas (o último día só horario de mañá).
- 3.4. Prazas: 30.

### 4. Contido

O desenvolvemento e a evolución dos sistemas social e familiar. Perfil e características das familiar usuarias dos servizos sociais. As linguaxes e os contextos da intervención con familias. Privacidade e publicidade do sistema familiar vinculado aos servizos sociais. Os recursos invisibles da intervención con familias.

### 5. Convocatoria

DOG nº. 8, do 13-01-2005.

## **Curso: conceptos básicos en materia de dereito de familia** (Plan de Formación Continua) [En colaboración coa Consellería de Familia, Xuventude, Deporte e Voluntariado]

### 1. Obxectivos

Facilitar dende unha perspectiva de xénero a abordaxe das problemáticas familiares.

### 2. Destinatarios

Persoal da Administración da Xunta de Galicia.

### 3. Desenvolvemento

- 3.1. Duración: 40 horas.
- 3.2. Lugar e datas: EGAP, os días, 6, 7, 8, 9, 10, 13, 14, 15, 16 e 17 de xuño.
- 3.3. Horarios: das 16 ás 20 horas.
- 3.4. Prazas: 25.

### 4. Contido

Constitución do matrimonio: dereitos, deberes e réximes económicos. Crises matrimoniais: efectos persoais e patrimoniais. Separacións. Divorcios. Unións de feito. Tratamento penal da violencia contra as mulleres. Violencia habitual. Delitos contra a liberdade e identidade sexual. Recursos e servizos existentes.

### 5. Convocatoria

DOG nº. 8, do 13-01-2005.



## **Curso: aplicación da normativa de accesibilidade á realidade física de Galicia** (Plan de Formación Continua) [En colaboración coa Consellería de Familia, Xuventude, Deporte e Voluntariado]

### 1. Obxectivos

Mellorar a aplicación e coñecemento da normativa de accesibilidade nos campos da enxeñería, arquitectura, urbanismo, transporte e comunicación entre os profesionais e técnicos que teñan vinculación co cumprimento da normativa.

### 2. Destinatarios

Técnicos da Administración autonómica vinculados ao mundo da enxeñería, da arquitectura, do urbanismo, do transporte e das comunicacións.

### 3. Desenvolvemento

- 3.1. Duración: 18 horas.
- 3.2. Lugar e datas: EGAP, os días 7, 8, 9, 10, 14 e 15 de marzo.
- 3.3. Horarios: das 16.30 ás 19.30 horas.
- 3.4. Prazas: 20.

### 4. Contido

Normativa de accesibilidade. Lexislación. Evolución da lexislación. Os conceptos básicos da accesibilidade. Situación actual da aplicación da normativa. Problemática da súa aplicación nos diferentes campos. Competencias dos distintos axentes. Exemplos actuais das consecuencias da aplicación dos distintos ámbitos. Situación do profesional da arquitectura, do urbanismo e da enxeñería na aplicación da normativa. A protección do Patrimonio cultural en contraste coa accesibilidade. Turismo accesible, praias, monumentos, parques naturais, etc.

### 5. Convocatoria

DOG nº. 8, do 13-01-2005.

## **Curso: sistema de información xeográfica (SIX). Manexo e aplicación** (3 edicións) (Plan de Formación Continua) [En colaboración coa Consellería de Medio Ambiente]

### 1. Obxectivos

Formar ao persoal da Consellería na consulta e manipulación de información xeográfica referenciada nun Sistema de Información Xeográfica, para que sexan capaces de realizar procesos e mais análises e elaboren informes e saídas cartográficas con este tipo de información, para aplicala a unha mellor xestión dos recursos ambientais (creación de bases de datos, mapas e modelos dixitais).

Aprender a manexar un programa de documentación e catalogación de datos xeo-espaciais para súa utilización na busca de elementos xeográficos (encadeamento de servizos) na IDE-RIMAX (Infraestrutura de Datos Espaciais - Rede de Información Medio Ambiental e Xeográfica) da Consellería (mantemento dun catálogo de metadatos e consultas guiadas de información).

### 2. Destinatarios

Técnicos da Consellería de Medio Ambiente, tanto os que desenvolven o seu traballo en servizos centrais como en delegacións provinciais e en distritos ambientais.

### 3. Desenvolvemento

- 3.1. Duración: 40 horas.
- 3.2. Lugar e datas: EGAP, os días 12 ao 27 de abril (1ª edición); do 3 ao 20 de maio (2ª edición); do 24 de maio ao 8 de xuño (3ª edición).
- 3.3. Horarios: das 10 ás 13.30 horas.
- 3.4. Prazas: 20 por edición.

### 4. Contido

Introdución ao manexo dun SIX, conceptos xerais, creación de bases de xeodatos, deseño e impresión de mapas, modelos dixitais, aplicación á xestión de recursos ambientais, catalogación de metadatos, consulta e descarga de información xeográfica, introdución á IDE – RIMAX (Infraestrutura de Datos Espaciais – Rede de Información Medio Ambiental e Xeográfica) da Consellería de Medio Ambiente.

### 5. Convocatoria

DOG nº. 8, do 13-01-2005.

## **Curso: sistema de xestión forestal sustentable** (2 edicións) (Plan de Formación Continua) [En colaboración coa Consellería de Medio Ambiente]

### 1. Obxectivos

Formar aos destinatarios no Sistema de Xestión Forestal Sostible implantado pola Xunta de Galicia, así como preparar a actuación en auditorías. Profundizar no coñecemento do sistema de certificación forestal FSC.

### 2. Destinatarios

Técnicos vinculados á Dirección Xeral de Montes e Industrias Forestais da Consellería de Medio Ambiente, con funcións en materia de Sostenibilidade Forestal.

### 3. Desenvolvemento

- 3.1. Duración: 16 horas.
- 3.2. Lugar e datas: EGAP, os días 8 ao 9 de marzo (1ª edición) e do 18 ao 19 de outubro (2ª edición).
- 3.3. Horarios: das 10 ás 14 horas e das 16 ás 20 horas.
- 3.4. Prazas: 50 por edición.

### 4. Contido

Criterios de indicadores da norma UNE 16/2002-1/2001. Estrutura do Sistema de Xestión Forestal Sostible. Documentos (manuais, procedementos, impresos, outros documentos) e Revisión do Sistema de Xestión Forestal Sostible. Outros sistemas de certificación implantados en Galicia. Preparación para auditorías externas e internas. Estudo de adaptación do sistema de certificación FSC.

### 5. Convocatoria

DOG nº. 8, do 13-01-2005.

## **Curso: catálogo xeral de especies ameazadas. Conservación da biodiversidade** (2 edicións) (Plan de Formación Continua) [En colaboración coa Consellería de Medio Ambiente]

### 1. Obxectivos

Co motivo da próxima publicación do Catálogo Xeral de Especies Ameazadas de Galicia, o obxectivo principal é dar a coñecer aos axentes forestais e técnicos da Dirección Xeral de Conservación da Natureza o contido deste catálogo, criterios de introdución dunha especie nel ou motivos da súa exclusión, así como identificar as especies que se inclúen.

### 2. Destinatarios

Técnicos da Dirección Xeral de Conservación da Natureza que deben remitir informes sobre espazos afectados pola Rede Natura 2000. Axentes forestais destinados en zonas propostas para formar parte de Rede Natura 2000.

### 3. Desenvolvemento

- 3.1. Duración: 24 horas.
- 3.2. Lugar e datas: EGAP, os días 2, 3, 4, 9, 10, 11 e 12 de maio (1ª edición). Os días 13, 14, 15, 16, 20, 21, 22 e 23 de xuño (2ª edición).
- 3.3. Horarios: das 17 ás 20 horas.
- 3.4. Prazas: 40 por edición.

### 4. Contido

Catálogo Nacional de Especies Ameazadas. Catálogo Galego de Especies Ameazadas. Listas roxas de especies. O seu valor normativo. Criterios para incluír ou excluír unha especie no catálogo. Identificación de especies do catálogo.

### 5. Convocatoria

DOG nº. 8, do 13-01-2005.

## **Curso: a autorización ambiental integrada (AAI)** (Plan de Formación Continua)

[En colaboración coa Consellería de Medio Ambiente]

### 1. Obxectivos

Dar a coñecer e analizar entre o persoal que ten que participar no procedemento de autorización ambiental integrada, o reto que representa para a administración a súa aplicación práctica. Explicar e discutir os aspectos que deben ser abordados, dentro do procedemento, nos correspondentes informes dos órganos que se deben pronunciar sobre as distintas materias da súa competencia. Analizar o contido da documentación que se debe requirir ao solicitante da autorización e o papel das melloras técnicas dispoñibles e outros aspectos ambientais co obxecto de determinar os valores límite de emisión. Papel e integración da avaliación do impacto ambiental no procedemento de autorización ambiental integrada.

### 2. Destinatarios

Funcionarios e técnicos dos servizos centrais e provinciais que participen directa ou indirectamente na tramitación da autorización ambiental integrada.

### 3. Desenvolvemento

- 3.1. Duración: 20 horas.
- 3.2. Lugar e datas: EGAP, os días 18, 19 e 20 de abril.

3.3. Horarios: das 10 ás 14 horas (todos os días) e das 16 ás 20 horas (días 18 e 19).

3.4. Prazas: 50.

### 4. Contido

Impacto ambiental da actividade industrial: a autorización ambiental integrada e a avaliación do impacto ambiental. Contido da autorización ambiental integrada. Participación das distintas unidades no procedemento administrativo da autorización ambiental integrada. Implantación das Melloras Técnicas Dispoñibles (MTD`s) e papel de estas na autorización ambiental integrada. Fixación dos valores límites de emisión. Requisitos de documentación e aspectos a informar en materia de: protección do medio atmosférico, protección do solo, residuos, protección das augas, protección da saúde humana e prevención de accidentes industriais e as súas consecuencias.

### 5. Convocatoria

DOG nº. 8, do 13-01-2005.

## Curso: desenvolvemento sustentable e integración ambiental (Plan de Formación Continua)

[En colaboración coa Consellería de Medio Ambiente]

### 1. Obxectivos

Dar a coñecer o concepto de desenvolvemento sustentable e o reto que representa para unha administración autonómica a súa aplicación práctica. Formar a persoal no seguimento que se fará da Estratexia Galega de Desenvolvemento Sostible, en particular na integración da variable ambiental nas diferentes políticas sectoriais. Explicar o papel da autoridade ambiental e a súa participación na avaliación dos criterios ambientais dos fondos europeos. Dar a coñecer a futura avaliación ambiental estratéxica a que deberán someterse os plans e programas elaborados polas consellerías.

### 2. Destinatarios

Funcionarios dos grupos A e B e laborais dos grupos I e II, preferiblemente dos servizos centrais da Xunta de Galicia das diferentes consellerías.

### 3. Desenvolvemento

- 3.1. Duración: 15 horas.
- 3.2. Lugar e datas: EGAP, os días 6 e 7 de xuño.
- 3.3. Horarios: das 9 ás 14 horas e das 16 as 19 horas.
- 3.4. Prazas: 20.

### 4. Contido

O concepto de desenvolvemento sustentable: antecedentes e situación actual. As estratexias de desenvolvemento sustentable: administración europea, estatal, autonómica e local. A Estratexia Galega de Desenvolvemento Sostible. Integración da variable ambiental nas políticas sectoriais. A autorización ambiental de Galicia e a avaliación do programa operativo. A estratexia de cambio climático e a implicación das políticas sectoriais. O proceso de transposición da avaliación ambiental estratéxica e as súas implicacións prácticas.

### 5. Convocatoria

DOG nº. 8, do 13-01-2005.

## **Curso: tratamento de lodos das EDAR** (Plan de Formación Continua)

[En colaboración coa Consellería de Medio Ambiente]

### 1. Obxectivos

Difundir o coñecemento actualizado da explotación de lodos nas estacións de tratamentos de augas residuais desde o punto de vista normativo e técnico-práctico.

### 2. Destinatarios

Enxeñeiros de camiños, canais e portos e enxeñeiros técnicos de obras públicas da Xunta de Galicia.

### 3. Desenvolvemento

- 3.1. Duración: 18 horas.
- 3.2. Lugar e datas: EGAP, os días 15, 17, 22, 29, 31 de marzo e 5 de abril.
- 3.3. Horarios: das 16 ás 19 horas.
- 3.4. Prazas: 20.

### 4. Contido

Control e problemática dos lodos. Normativa aplicable. Deseño e construción da liña de lodos dunha EDAR. Dimensionamento da liña de lodos. Espesamento de lodos. Transporte de lodos. Problemática da biomasa: bulking e foaming. Métodos prácticos de control do bulking. Problemas do lodo activado non causados por filamentos.

### 5. Convocatoria

DOG nº. 8, do 13-01-2005.

## **Curso: seguridade e saúde na obra forestal** (2 edicións) (Plan de Formación Continua)

[En colaboración coa Consellería de Medio Ambiente]

### 1. Obxectivos

Formar aos destinatarios na aplicación e desenvolvemento dos aspectos relativos á seguridade e saúde na execución das obras, con especial fincapé nas obras forestais.

### 2. Destinatarios

Técnicos vinculados á Dirección Xeral de Montes e Industrias Forestais da Consellería de Medio Ambiente con funcións de xestión de obra forestal.

### 3. Desenvolvemento

- 3.1. Duración: 16 horas.
- 3.2. Lugar e datas: EGAP, os días 12 e 13 de abril (1ª edición) e os días 25 e 26 de outubro (2ª edición).
- 3.3. Horarios: das 10 ás 14 e das 16 ás 20 horas.
- 3.4. Prazas: 50.

### 4. Contido

Legislación aplicable. Características especiais das obras forestais. Principios xerais aplicables aos proxectos de obras. Obligacións e responsabilidades das partes intervintes. Protocolo de actuación. Seguridade e saúde nas obras xestionadas baixo certificación forestal.

### 5. Convocatoria

DOG nº. 8, do 13-01-2005.



## **Curso: a Rede Natura 2000. normativa. Hábitats. Especies** (2 edicións) (Plan de Formación Continua)

[En colaboración coa Consellería de Medio Ambiente]

### 1. Obxectivos

A crecente preocupación dos concellos que aportan terreos a Rede Natura 2000 así como dos propietarios de terreos implicados, crean unha serie de dúbidas as que as administracións deben dan resposta. Polo tanto é necesario que as persoas que están en contacto directo cos interesados ou que deben informar sobre proxectos que poidan afectar á Rede Natura 2000 estén formados cuns criterios comúns para todo o territorio de Comunidade Autónoma respecto da problemática que implica a Rede Natura 2000.

### 2. Destinatarios

Técnicos da Dirección Xeral de Conservación da Natureza que deben emitir informes sobre espazos afectados pola Rede Natura 2000. axentes forestais destinados en zonas propostas para formar parte da Rede Natura 2000.

### 3. Desenvolvemento

- 3.1. Duración: 30 horas.
- 3.2. Lugar e datas: EGAP, os días 11, 12, 13, 14, 18, 19, 20, 21, 25 e 26 de abril (1ª edición) e os días 23, 24, 25, 26, 30, 31 de maio; 1, 2, 6 e 7 de xuño (2ª edición).
- 3.3. Horarios: das 17 ás 20 horas.
- 3.4. Prazas: 30 por edición.

### 4. Contido

Directiva 79/409/CE, directiva 92/43/CE, Real Decreto 1997/1995 de 7 de decembro. As leis de conservación da natureza estatais e comunitarias. Normativa de desenvolvemento. A xestión dos lugares propostos para formar parte da Rede Natura 2000. Os hábitats da Rede Natura presentes na nosa comunidade. As especies dos anexos das Directivas Aves e Hábitats.

### 5. Convocatoria

DOG nº. 8, do 13-01-2005.

## **Curso: meteoroloxía e climatoloxía. Nocións xerais e a súa aplicación en Galicia** (Plan de Formación Continua)

[En colaboración coa Consellería de Medio Ambiente]

### 1. Obxectivos

Dar a coñecer os fundamentos básicos en climatoloxía e meteoroloxía co obxectivo de interpretar os fenómenos que teñen lugar na atmósfera.

### 2. Destinatarios

Técnicos da Xunta de Galicia.

### 3. Desenvolvemento

- 3.1. Duración: 27 horas.
- 3.2. Lugar e datas: EGAP, os días 19, 20, 21, 26, 27 e 28 de abril.
- 3.3. Horarios: das 16 ás 20.30 horas.
- 3.4. Prazas: 30.

### 4. Contido

Fundamentos de meteoroloxía. Análises de sistemas meteorolóxicos. Meteoroloxía observacional. Predición meteorolóxica. Clima e cambio climático. Radiación solar.

### 5. Convocatoria

DOG nº. 8, do 13-01-2005.

## **Curso: procedementos en materia de relacións laborais** (Plan de Formación Continua) [En colaboración coa Consellería de Asuntos Sociais, Emprego e Relacións Laborais]

### 1. Obxectivos

Formar ao persoal adscrito aos órganos con competencia en procedementos en materias de relacións laborais.

### 2. Destinatarios

Funcionarios dos grupos A, B, C e D e persoal laboral dos grupos I, II, III e IV da Xunta de Galicia, adscritos aos departamentos con competencia de actuación en procedementos en materias de relacións laborais.

### 3. Desenvolvemento

- 3.1. Duración: 30 horas.
- 3.2. Lugar e datas: EGAP, os días 23, 24, 25, 26, 30, 31 de maio, 1, 2, 6 e 7 de xuño.
- 3.3. Horarios: das 17 ás 20 horas.
- 3.4. Prazas: 25.

### 4. Contido

Regulación de emprego. Expedientes de infraccións e sancións na orde social. Negociación colectiva. Folgas e peches patronais. Conflitos colectivos e individuais. Empresas de traballo temporal. Sindicatos e asociacións empresariais. Eleccións sindicais

### 5. Convocatoria

DOG nº. 8, do 13-01-2005.

# Curso: políticas activas de emprego. Incentivos á promoción de emprego (Plan de Formación Continua)

[En colaboración coa Consellería de Asuntos Sociais, Emprego e Relacións Laborais]

## 1. Obxectivos

Afondar no coñecemento das medidas de políticas activas de emprego, en especial dos programas de incentivos dirixidos á promoción do emprego.

## 2. Destinatarios

Persoal funcionario e laboral da Administración autonómica, preferentemente destinados en unidades relacionadas coa xestión das políticas activas de emprego.

## 3. Desenvolvemento

- 3.1. Duración: 30 horas.
- 3.2. Lugar e datas: EGAP, os días 18, 19, 23, 24, 25, 26, 30, 31 de maio, 1 e 2 de xuño.
- 3.3. Horarios: das 17 ás 20 horas.
- 3.4. Prazas: 25.

## 4. Contido

Módulo I: o Servizo Público de Emprego de Galicia: normativa, competencias e planificación.

Módulo II: programas de cooperación-programas de mellora da empregabilidade: programas mixtos de formación-emprego. Programas de cooperación: concepto, finalidade e liñas de axuda. Programas experienciais: tipoloxía, beneficiarios e principais características. Rede de técnicos de emprego: finalidade, funcións e composición da rede. Programa “Labora: Xuventude con Experiencia”. Programa de fomento da integración laboral de mulleres vítimas de violencia doméstica. Programas mixtos de formación-emprego: escolas obradoiro, casas de oficios e obradoiros de emprego.

Módulo III: incentivos á contratación por conta allea. Breve análise das modalidades de contratación laboral. Incentivos á contratación temporal. Incentivos á contratación indefinida. Incentivos á integración laboral das persoas con discapacidade.

Módulo IV: incentivos ao autoemprego e á economía social. Características das principais formas xurídicas das empresas. Incentivos ao autoemprego: autónomos - S.L.N.E. Incentivos á economía social: cooperativas e sociedades laborais. Incentivos á promoción da iniciativa empresarial no ámbito local e rural. Iniciativa empresariais de base tecnolóxica: IEBT's. Incentivos á integración laboral das persoas con discapacidade.

## 5. Convocatoria

DOG nº. 8, do 13-01-2005.

## **Curso: prestacións e accións para a inclusión socio-laboral das persoas en situación de exclusión social** (Plan de Formación Continua) [En colaboración coa Consellería de Asuntos Sociais, Emprego e Relacións Laborais]

### 1. Obxectivos

Estudo das prestacións e accións para a inclusión socio-laboral das persoas en situación de exclusión social, analizando as reformas legislativas sobre a materia e realizando un seguimento exhaustivo dos distintos programas existentes para favorecer a inclusión socio-laboral.

### 2. Destinatarios

Persoal da Xunta de Galicia.

### 3. Desenvolvemento

- 3.1. Duración: 20 horas.
- 3.2. Lugar e datas: EGAP, os días 21, 22, 23, 24, 28, 29 e 30 de novembro.
- 3.3. Horarios: das 17 ás 20 horas, agás o último día que será de 17 ás 19 horas.
- 3.4. Prazas: 20.

### 4. Contido

A nova regulación da renda de integración social de Galicia e das axudas para situacións de emerxencia social. Seguimento do Plan de Inclusión Social de Galicia. Novas iniciativas comunitarias sobre a materia. A xestión informatizada destas prestacións. As escolas obradoiro e os programas de cooperación para as persoas en risco de exclusión social. O programa Labora. A formación profesional ocupacional e a orientación laboral para as persoas con dificultades de inserción socio-laboral.

### 5. Convocatoria

DOG nº. 8, do 13-01-2005.

## **Curso: xestión das accións formativas cofinanciadas polo Fondo Social Europeo** (Plan de Formación Continua) [En colaboración coa Consellería de Asuntos Sociais, Emprego e Relacións Laborais]

### 1. Obxectivos

Coñecemento específico de que é o FSE, a súa normativa de regulación e as normas estatais de transposición no seu caso. Coñecemento de cómo se deben xestionar e controlar as accións formativas impartidas e financiadas con estes fondos.

### 2. Destinatarios

Persoal da Consellería de Asuntos Sociais, Emprego e Relacións Laborais.

### 3. Desenvolvemento

- 3.1. Duración: 20 horas.
- 3.2. Lugar e datas: EGAP, do 28 ao 31 de marzo e 4 de abril.
- 3.3. Horarios: das 17 ás 20 horas, agás o último día que será de 17 ás 20 horas.
- 3.4. Prazas: 20.

### 4. Contido

Fondos estruturais – Fondo Social Europeo. Que é, obxectivos, normativa. Aplicación normativa en España, normas de desenvolvemento. Elixibilidade dos casos imputables. Control e pista de auditoría.

### 5. Convocatoria

DOG nº. 8, do 13-01-2005.

## **Curso: as sociedades cooperativas galegas e outras formas de economía social** (Plan de Formación Continua)

[En colaboración coa Consellería de Asuntos Sociais, Emprego e Relacións Laborais]

### 1. Obxectivos

Formar ao persoal da Administración autonómica nas características e regulación legal das sociedades cooperativas galegas e nas posibilidades de promoción e fomento das fórmulas empresariais de economía social.

### 2. Destinatarios

Funcionarios dos grupos A, B, C e D e persoal laboral dos grupos I, II, III e IV da Xunta de Galicia.

### 3. Desenvolvemento

- 3.1. Duración: 20 horas.
- 3.2. Lugar e datas: EGAP, os días 24, 25, 26, 31 de maio, 1 e 2 de xuño.
- 3.3. Horarios: das 17 ás 20 horas, agás o último día que será de 16 ás 21 horas.
- 3.4. Prazas: 25.

### 4. Contido

O cooperativismo. A súa presenza en Galicia: importancia social e económica. Regulación legal da sociedade cooperativa galega. Aspectos económicos e sociais e vantaxes competitivas das cooperativas agrarias e das cooperativas de traballo asociado. Medidas de apoio ao cooperativismo. Outras formas de economía social: as sociedades laborais. Análise de experiencias galegas..

### 5. Convocatoria

DOG nº. 8, do 13-01-2005.

## **Curso: avaliación de contaminantes biolóxicos** (Plan de Formación Continua)

[En colaboración coa Consellería de Asuntos Sociais, Emprego e Relacións Laborais]

### 1. Obxectivos

Cofecer a normativa sobre contaminantes biolóxicos e práctica de valoración destes contaminantes nos lugares de traballo e medio ambiente.

### 2. Destinatarios

Funcionarios dos grupos A, B, C e D e persoal laboral dos grupos I, II, III e IV que preferentemente no desempeño do seu posto de traballo realicen funcións relacionadas cos obxectivos do curso.

### 3. Desenvolvemento

- 3.1. Duración: 12 horas.
- 3.2. Lugar e datas: Rande-Rendondela. Pontevedra (Centro de Seguridade e Saúde Laboral), os días 15, 16 e 17 de xuño.
- 3.3. Horarios: das 17 ás 21 horas.
- 3.4. Prazas: 20.

### 4. Contido

Os contaminantes biolóxicos. Concepto e clasificación. Actividades laborais que poden presentar riscos biolóxicos. Análise dos axentes biolóxicos. Criterios de valoración. Directivas comunitarias e normativa española sobre contaminantes biolóxicos.

### 5. Convocatoria

DOG nº. 8, do 13-01-2005.



## **Curso: a xestión de prestacións de natureza non contributiva** (Plan de Formación Continua)

[En colaboración coa Consellería de Asuntos Sociais, Emprego e Relacións Laborais]

### 1. Obxectivos

O estudo dos problemas que presenta a xestión das prestacións de natureza non contributiva e a mellora do uso das ferramentas informáticas específicas destas prestacións.

### 2. Destinatarios

Persoal da Xunta de Galicia.

### 3. Desenvolvemento

- 3.1. Duración: 20 horas.
- 3.2. Lugar e datas: EGAP, do 17 ao 20 de outubro e do 24 ao 26 de outubro.
- 3.3. Horarios: das 17 ás 20 horas (agás o último día no que o horario será de 17 a 19 horas).
- 3.4. Prazas: 20.

### 4. Contido

A natureza das prestacións de natureza non contributiva. Requisitos de concesión. Modo de cómputo dos recursos dos solicitantes. Procedementos de revisión do outorgamento da prestación. Incidencia do recoñecemento do grao de minusvalía nas prestacións de invalidez. Estudo dos criterios de tramitación ditados polo IMSERSO. Os réximes transitorios existentes. As ferramentas informáticas específicas destas prestacións.

### 5. Convocatoria

DOG nº. 8, do 13-01-2005.

## **Curso: inmigración e estranxeiría** (Plan de Formación Continua) [En colaboración coa Consellería de Emigración]

### 1. Obxectivos

Conseguir a formación necesaria do persoal para o desenvolvemento do seu traballo.

### 2. Destinatarios

Funcionarios dos grupos A, B e C e persoal laboral dos grupos I, II e III da Administración autonómica.

### 3. Desenvolvemento

- 3.1. Duración: 24 horas.
- 3.2. Lugar e datas: EGAP, os días 7, 8, 9, 10, 14, 15, 16 e 17 de marzo.
- 3.3. Horarios: das 16.30 ás 19.30 horas.
- 3.4. Prazas: 30.

### 4. Contido

Marco legal da inmigración. Antecedentes e regulación actual. Dereitos e liberdades dos estranxeiros en España. Dereito á educación, asistencia sanitaria e empadramento. A reagrupación familiar. O control da inmigración: entrada e saída de estranxeiros. O permiso de residencia. O visado. Concesión e tramitación. Tipos. A exención do visado. O inmigrante no mercado laboral español. Os permisos de traballo. Permisos por conta propia ou allea. Tramitación dos permisos de traballo. Concesión, renovación e denegación. O continxente. Regulación e tramitación. Especial referencia ao continxente de Galicia. O estatuto xurídico do refuxiado. O asilo e os desplazados. Inmigración e integración social..

### 5. Convocatoria

DOG nº. 8, do 13-01-2005.

## **Curso: o procedemento administrativo. Particular referencia ao de contratación e concesión de subvencións a tramitar co exterior** (Plan de Formación Continua) [En colaboración coa Consellería de Emigración]

### 1. Obxectivos

Coiñecer as peculiaridades que presentan os distintos procedementos administrativos, especialmente o de contratación e de concesión de subvencións, cando os interesados son estranxeiros ou, sendo españois, residen en país estranxeiro.

### 2. Destinatarios

Funcionarios dos grupos A, B e C e persoal laboral dos grupos I, II e III da Administración autonómica.

### 3. Desenvolvemento

- 3.1. Duración: 21 horas.
- 3.2. Lugar e datas: EGAP, os días 4, 5 e 6 de abril.
- 3.3. Horarios: das 9.30 ás 14.30 horas e das 16.30 ás 18.30 horas.
- 3.4. Prazas: 30.

### 4. Contido

Introdución: a Lei de réxime xurídico das administracións públicas e do procedemento administrativo común. A presentación e rexistro de documentación; a notificación dos actos; a ampliación dos prazos de tramitación; a exención forzosa e demais singularidades. O emprego de idiomas estranxeiros. O procedemento de contratación. Casos prácticos. O procedemento de concesión de subvencións. Casos prácticos

### 5. Convocatoria

DOG nº. 8, do 13-01-2005.

## **Curso: introdución á Constitución Europea** (Plan de Formación Continua)

[En colaboración cos Órganos estatutarios]

### 1. Obxectivos

Proporcionar uns coñecementos xerais sobre a Constitución Europea, con especial referencia a nova estrutura institucional da UE, os dereitos fundamentais dos cidadáns, así como a súa incidencia na Comunidade Autónoma de Galicia.

### 2. Destinatarios

Persoal funcionario dos grupos C e D ou laborais asimilados ao servizo da institución do Valedor do Pobo, Consello de Contas, Consello Consultivo de Galicia e Consello da Cultura Galega.

### 3. Desenvolvemento

- 3.1. Duración: 21 horas.
- 3.2. Lugar e datas: EGAP, os días 21, 22, 23, 24, 28, 29 e 30 de novembro.
- 3.3. Horarios: das 17 ás 20 horas.
- 3.4. Prazas: 20.

### 4. Contido

A adopción dunha constitución para Europa. Convención europea e o proceso de ratificación. Unha constitución para a Unión Europea. Aspectos xerais (principios e obxectivos). A regulamentación das competencias da Unión na Constitución Europea. O principio de subsidiariedade. Os actos xurídicos da Unión Europea. A xerarquía normativa. O funcionamento da Unión Europea. A nova estrutura institucional. Unha constitución para o cidadán europeo. A protección dos dereitos fundamentais. Os entes subestatais na Constitución Europea. Perspectivas para as comunidades autónomas e os entes locais. Constitución Europea e Galicia

### 5. Convocatoria

DOG nº. 8, do 13-01-2005.

## **Curso: internet avanzado** (Plan de Formación Continua) [En colaboración cos Órganos estatutarios]

### 1. Obxectivos

Proporcionar uns coñecementos avanzados sobre o acceso e manexo da Internet.

### 2. Destinatarios

Persoal funcionario dos grupos C e D ou laborais asimilados ao servizo da institución do Valedor do Pobo, Consello de Contas, Consello Consultivo de Galicia e Consello da Cultura Galega.

### 3. Desenvolvemento

- 3.1. Duración: 20 horas.
- 3.2. Lugar e datas: EGAP, os días 12, 13, 14, 15, 19, 20, 21 e 22 de decembro.
- 3.3. Horarios: das 17 ás 21 horas.
- 3.4. Prazas: 20.

### 4. Contido

Coñecementos teóricos sobre redes de ordenadores. Historia de Internet. World wide web: accesos directos aos lugares máis visitados. Buscas. O correo electrónico. Os grupos de noticias (news). Colaboración en tempo real. Chat e video conferencia. Personalización do navegador. Plug-ins. Seguridade nas comunicacións. Publicar contidos propios na rede: fundamentos de html. O proceso de publicación web.

### 5. Convocatoria

DOG nº. 8, do 13-01-2005.

## **Curso: xestión orzamentaria e operacións de pagamento** (Plan de Formación Continua)

[En colaboración cos Órganos estatutarios]

### 1. Obxectivos

Proporcionar uns coñecementos específicos en materia de xestión orzamentaria, con especial referencia aos procedementos de xestión de operacións de pagamento.

### 2. Destinatarios

Persoal funcionario dos grupos C e D ou laborais asimilados ao servizo da Institución do Valedor do Pobo, Consello de Contas, Consello Consultivo de Galicia e Consello da Cultura Galega.

### 3. Desenvolvemento

- 3.1. Duración: 21 horas.
- 3.2. Lugar e datas: EGAR, os días 19, 20, 21, 22, 26, 27 e 28 de setembro.
- 3.3. Horarios: das 17 ás 20 horas.
- 3.4. Prazas: 20.

### 4. Contido

Introdución: actividade financeira pública. O orzamento. Execución do orzamento. Control de execución do orzamento. Obrigas e pagamentos.

### 5. Convocatoria

DOG nº. 8, do 13-01-2005.

# 05

## Actividades do servizo de formación do persoal da Administración Local e doutras Administracións

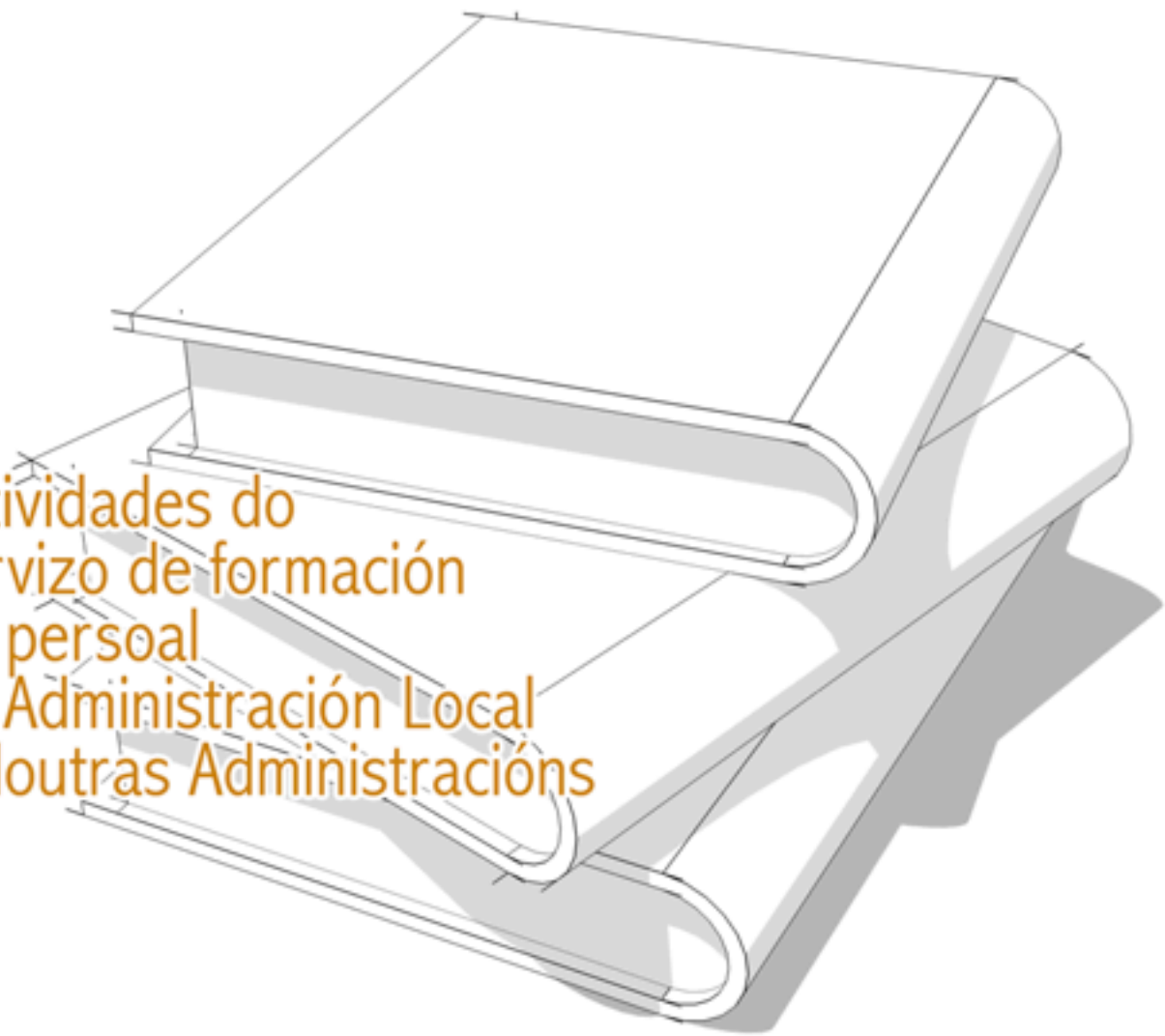

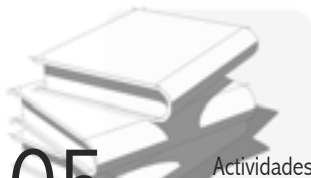

# 05.01. **ÁREA LOCAL**

Actividades do servizo de Formación do Persoal da Administración Local e doutras Administracións

## . 01.1. **Plan EGAP - CELGA**

### . 01.1. 1. **CURSOS**

#### **Xestor de bases de datos. Microsoft Access** (Plan EGAP - CELGA)

##### 1. Obxectivos

Proporcionar uns coñecementos introductorios no manexo do xestor de bases de datos.

##### 2. Destinatarios

Persoal das corporacións locais.

##### 3. Desenvolvemento

- 3.1. Duración: 24 horas.
- 3.2. Lugar: Pontevedra.
- 3.3. Datas: 1, 2, 3, 7, 8, 10, 14 e 15 de febreiro de 2005.
- 3.4. Horarios: das 17:00 ás 20:00 horas.
- 3.5. Prazas: 20.

##### 4. Contido

Conceptos básicos: barras de ferramentas. Xestión de táboas. Consultas. Formularios. Informes.

##### 5. Convocatoria

DOG n.º 2, do 04-01-05.



## Folla de cálculo. Microsoft Excel (Plan EGAP - CELGA)

### 1. Obxectivos

Proporcionar coñecementos básicos no manexo do sistema operativo de folla de cálculo. Creación de follas de cálculo.

### 2. Destinatarios

Persoal de corporacións locais.

### 3. Desenvolvemento

- 3.1. Duración: 21 horas.
- 3.2. Lugar: Pontevedra.
- 3.3. Datas: 16, 17, 21, 22, 23, 24 e 28 de febreiro de 2005.
- 3.4. Horarios: das 17:00 as 20:00 h.
- 3.5. Prazas: 20.

### 4. Contido

Coñecementos de folla de cálculo. Introducción de datos. Os comandos da folla de cálculo. Copias de datos gráficos. Deseño de follas de cálculo.

### 5. Convocatoria

DOG n.º 2, do 04-01-05.



# Sobre o portal dos concellos de Galicia: Eido Local e o novo rexistro de entradas e saídas vía web

(11 edicións) (Plan EGAP - CELGA)

## 1. Obxectivos

Formar ao persoal das 287 corporacións locais da Comunidade Autónoma que utilizan o programa do Rexistro de Entradas e Saídas da Xunta na actualidade e que se verán obrigados a levar un novo sistema de rexistro vía WEB. Formar, en xeral, ao persoal da Administración Local sobre a utilización e contidos das zonas públicas e privadas do portal Eido Local, coa finalidade de facer completamente real o uso da Internet como vía de comunicación entre a Administración Autonómica, a Administración Local e os seus cidadáns, é dicir, que o 100% das tramitacións e comunicacións poidan realizarse telemáticamente (envíos de anuncios ao DOG, envíos á DXAL, tramitacións de expedientes, etc.).

## 2. Destinatarios

Persoal das corporacións locais da Comunidade Autónoma de Galicia.

## 3. Desenvolvemento

- 3.1. Duración: 10 horas cada edición.
- 3.2. N.º de edicións: 11.
- 3.3. Lugares: 1 edición na Coruña, 2 en Lugo e Pontevedra, e 3 en Santiago de Compostela e en Ourense.

Santiago de Compostela: Aula de informática do 2º andar da Escola Galega de Administración Pública, Rúa Madrid, 2-4; A Coruña: Aula de informática do edificio administrativo de Servizos Múltiples, Praza Luis Seoane, s/n.; Lugo: Aula de informática do edificio administrativo. Baixo 2.º. Ronda da Muralla, 70;

Ourense: Aula de informática da Delegación da Presidencia, Relacións Institucionais e Administración Pública. Avda. da Habana, 79; Pontevedra: Aula de informática da Delegación da Presidencia, Relacións Institucionais e Administración Pública. Rúa Benito Corbal, 47. Planta baixa

3.4. Datas: Santiago de Compostela: 1ª edición: 14 ao 17 de marzo, 2ª edición: 28 ao 31 de marzo, 3ª edición: 4 ao 7 de abril; A Coruña: 1ª edición: 7 ao 10 de marzo, 2ª edición: 4 ao 7 de abril; Lugo: 1ª edición: 21 ao 24 de febreiro, 2ª edición: 28 de febreiro ao 3 de marzo; Ourense: 1ª edición: 21 ao 24 de febreiro, 2ª edición: 7 ao 10 de marzo, 3ª edición: 28 ao 31 de marzo; Pontevedra: 1ª edición: 28 de febreiro ao 3 de marzo, 2ª edición: 14 ao 17 de marzo.

3.5. Horarios: das 17:00 ás 19:30 h.

3.6. Prazas: 20 por edición.

## 4. Contido

O portal dos concellos de Galicia en Internet (EidoLocal). O novo rexistro de entradas e saídas do Portelo Único vía web. Contidos e servizos dispoñibles en Eido local: zona de acceso público e zona de acceso privado. Envíos telemáticos de anuncios ao DOG e da documentación á DXAL. Tramitación electrónica. Xestión de contidos por parte dos concellos. A certificación electrónica e a sinatura dixital.

## 5. Convocatoria

DOG n.º 2, do 4-01-05.



## Formación de formadores (2 edicións) (Plan EGAP - CELGA)

### 1. Obxectivos

Introducir, actualizar e mellorar as habilidades didácticas das persoas que se dedican á impartición de accións formativas.

### 2. Destinatarios

Persoal ao servizo da Administración local, que impartisen cursos ou actividades formativas da EGAP.

### 3. Desenvolvemento

- 3.1. Duración: 20 horas.
- 3.2. Lugar: Santiago, sede da EGAP.
- 3.3. Datas: 1º grupo : 21, 28 de xaneiro e 25 de febreiro; (power point), 4 e 26 de febreiro de 2005; 2º grupo 11, 18 de febreiro e 11 de marzo; (power point), 4 e 12 de marzo de 2005.
- 3.4. Horarios: das 17:00 ás 21:00 h.
- 3.5. Prazas: 10 por edición.

### 4. Contido

A aprendizaxe adulta. O grupo como destinatario da acción formativa. Métodos e sistemas de aprendizaxes.

## A nova instrución da contabilidade na Administración local (Plan EGAP - CELGA)

### 1. Obxectivos

Actualización de coñecementos en materia contable, analizando desde un punto de vista práctico o novo marco xurídico da contabilidade pública local.

### 2. Destinatarios

Funcionarios da Administración local con habilitación de carácter nacional e técnicos de corporacións locais pertencentes aos grupos A/B ou asimilados.

### 3. Desenvolvemento

- 3.1. Duración: 30 horas.
- 3.2. Lugares e datas: A Coruña: 18, 19, 20, 21, 25, 26, 27 e 28 de abril e 2 e 3 de maio de 2005; Lugo: 25, 26, 27 e 28 de abril e 2, 3, 4, 5, 9 e 10 de maio de 2005; Ourense: 2, 3, 4, 5, 9, 10, 11, 12, 18 e 19 de maio de 2005; Pontevedra: 9, 10, 11, 12, 18, 19, 23, 24, 25e 26 de maio de 2005.
- 3.3. Horario: das 17:00 ás 20:00 h.
- 3.4. Prazas: 30 por edición.

### 4. Contido

Principios xerais dos modelos de contabilidade local. Inmobilizado. Endebemento. Pagamentos para xustificar. Anticipos de caixa fixa. Remanentes de crédito. Proxectos de gasto. Gastos con financiamento afectado. Operación de inicio e fin de exercicio. Mangitudes de carácter orzamentario. A conta xeral da entidade local e outra información contable.

### 5. Convocatoria

DOG n.º 52, do 16-03-05.

## A nova instrución da contabilidade na Administración local (Plan EGAP - CELGA)

### 1. Obxectivos

Actualización de coñecementos en materia contable, analizando desde un punto de vista práctico o novo marco xurídico da contabilidade pública local.

### 2. Destinatarios

Funcionarios da Administración local con habilitación de carácter nacional e técnicos de corporacións locais pertencentes aos grupos A/B ou asimilados.

### 3. Desenvolvemento

- 3.1. Duración: 30 horas.
- 3.2. Lugares e datas: A Coruña: 13, 14, 15, 16, 20, 21, 22, 23, 27 e 28 de xuño de 2005; Santiago: 8, 9, 13, 14, 15, 16, 20, 21, 22 e 23 de xuño de 2005.
- 3.3. Horario: das 17:00 ás 20:00 h.
- 3.4. Prazas: 40 por edición.

### 4. Contido

Principios xerais dos modelos de contabilidade local. Inmobilizado. Endebemento. Pagamentos para xustificar. Anticipos de caixa fixa. Remanentes de crédito. Proxectos de gasto. Gastos con financiamento afectado. Operación de inicio e fin de exercicio. Mangitudes de carácter orzamentario. A conta xeral da entidade local e outra información contable.

### 5. Convocatoria

DOG n.º 81, do 28-04-05.

## A nova instrución da contabilidade na Administración local (Plan EGAP - CELGA)

### 1. Obxectivos

Actualización de coñecementos en materia contable, analizando desde un punto de vista práctico o novo marco xurídico da contabilidade pública local.

### 2. Destinatarios

Funcionarios da Administración local con habilitación de carácter nacional e técnicos de corporacións locais pertencentes aos grupos A/B ou asimilados.

### 3. Desenvolvemento

- 3.1. Duración: 30 horas.
- 3.5. Lugar: Pontevedra
- 3.6. Datas: 14, 15, 16, 17, 21, 22, 23, 24, 28 e 29 de novembro de 2005.
- 3.7. Horario: das 17:00 ás 20:00 h.
- 3.8. Prazas: 40.

### 4. Contido

Principios xerais dos modelos de contabilidade local. Inmobilizado. Endebemento. Pagamentos para xustificar. Anticipos de caixa fixa. Remanentes de crédito. Proxectos de gasto. Gastos con financiamento afectado. Operación de inicio e fin de exercicio. Mangitudes de carácter orzamentario. A conta xeral da entidade local e outra información contable.

### 5. Convocatoria

DOG n.º 203 do 21-10-05.



## . 01.1. 2. XORNADAS

### Xornada sobre a reforma da contabilidade pública local (Plan EGAP - CELGA)

#### 1. Obxectivos

Analizar as modificacións máis relevantes do novo marco xurídico da contabilidade pública local.

#### 2. Destinatarios

Persoal ao servizo da Administración local galega e da Xunta de Galicia e interesados en xeral.

#### 3. Desenvolvemento

- 3.1. Duración: 5 horas.
- 3.2. Lugar: Santiago de Compostela, sede da EGAP.
- 3.3. Datas: 9 de marzo de 2005.
- 3.4. Horarios: das 10:30 ás 14:00 h e das 16:00 ás 17:30 h.
- 3.5. Prazas: 308.

#### 4. Contido

As novas instrucións da contabilidade local. O Plan Xeral de Contabilidde Pública adaptado á Administración local. O Plan de contas simplificado.

#### 5. Convocatoria

DOG n.º 36, do 22-02-05.



## . 01.2. Plans en colaboración con outras institucións

### . 01.2. 1. CURSOS

#### Lexislación xurídica veterinaria (en colaboración co Consello Galego de Colexios de Veterinarios)

##### 1. Obxectivos

Formación, coñecemento da lexislación xurídica veterinaria.

##### 2. Destinatarios

Licenciados en veterinaria en la Comunidade Autónoma Galega.

##### 3. Desenvolvemento

3.1. Duración: 40 horas.

3.1. Lugares e datas: A Coruña: Colexio Oficial de Veterinarios da Coruña, 9, 10, 16, 17, 23 e 24 de decembro de 2004 e 7, 8, 14, 15, 21, 22, 28, 29 de xaneiro e 4 e 5 de febreiro de 2005; Ferrol: 16, 23 e 21 de novembro; 7, 14 e 21 de decembro de 2004, 4 e 11 de xaneiro de 2005; Lugo: Colexio Oficial de Veterinarios de Lugo, 16, 17, 23, 24 e 30 de novembro; 1, 7, 8, 14, 15, 21 e 22 de decembro de 2004, 4, 5, 11 e 12 de xaneiro de 2005; Ourense: Colexio Oficial de Veterinarios de Ourense, 20 e 27 de novembro; 3, 4, 10, 11, 17, 18, 24, 27 de decembro de 2004, 7, 8, 14 e 15 de febreiro de 2005; Pontevedra: R/ A peregrina, 2ª planta, 16, 23, 30 de novembro, 7, 14 e 21 de decembgro de 2004; 4 e 11 de xaneiro de 2005.

3.3. Horarios: de luns a venres das 17:00 ás 22:00 h e sábados de 9:30 a 14:30 h.

3.4. Prazas: 45 por edición.

##### 4. Contido

A Constitución española de 1987. O Estatuto de Autonomía de Galicia. O Goberno da Comunidade Autónoma. A Función Pública Galega. O Procedemento Administrativo. A responsabilidade patrimonial da Administración. Sistema de información para a dirección e para a xestión. O orzamento. A Unión Europea. As competencias da Comunidade Autónoma Galega en materia de agricultura e de sanidade.

##### 5. Convocatoria

Non publicado no DOG.



## A xestión dos dereitos de pagamento único (en colaboración co Fondo Galego de Garantía Agraria)

### 1. Obxectivos

Informar sobre o sistema de asignación e utilización dos dereitos de pagamento único.

### 2. Destinatarios

Persoal da Administración autonómica que interveña na xestión dos dereitos de pagamento único.

### 3. Desenvolvemento

- 3.1. Duración: 7 horas.
- 3.2. Lugares e datas: A Coruña o día 12 de abril, Lugo o día 13 de abril, Ourense o día 19 de abril e Pontevedra o día 20 de abril de 2005.
- 3.3. Horario: das 10:00 ás 14:00 h e das 16:00 ás 19:00 h.
- 3.4. Prazas: 30 por edición.

### 4. Contido

Características do réxime de pagamento único. Determinación de beneficiarios e dereitos. Procedemento para a asignación de dereitos aos produtores. Reserva nacional e cesión de dereitos.

### 5. Convocatoria

DOG n.º 27, do 09-02-05.



## Iniciación á auditoría interna (en colaboración co Fondo Galego de Garantía Agraria)

### 1. Obxectivos

Dotar aos asistentes dunha formación básica sobre auditoría interna.

### 2. Destinatarios

Persoal da Administración autonómica, dos grupos A e B, relacionados coa tramitación de axudas FEOGA-Garantía.

### 3. Desenvolvemento

- 3.1. Duración: 12 horas.
- 3.2. Lugares e datas: sede da EGAP os días 7 e 8 de marzo de 2005.
- 3.3. Horario: das 10:00 ás 14:00 h e das 16:00 ás 18:00 h.
- 3.4. Prazas: 20.

### 4. Contido

A auditoría interna nos organismos pagadores FEOGA-Garantía. Clases de auditorías. Contido. Procedemento.

### 5. Convocatoria

DOG n.º 27, do 09-02-05



## **Sancións e recuperacións de indebidos no marco do financiamento da PAC** (2 edicións) (en colaboración co Fondo Galego de Garantía Agraria)

### 1. Obxectivos

Que os xestores das axudas FEOGA-Garantía poidan ter un coñecemento básico da normativa e procedementos específicos en materia de irregularidades e fraudes de fondos FEOGA-Garantía.

### 2. Destinatarios

Persoal da Administración autonómica que interveña na xestión de fondos FEOGA-Garantía.

### 3. Desenvolvemento

- 3.1. Duración: 7 horas.
- 3.2. Lugares e datas: sede da EGAP: 1ª edición, 3 de maio de 2005, 2ª edición 27 de setembro de 2005.
- 3.3. Horario: das 10:00 ás 14:00 h e das 16:30 ás 19:30 h.
- 3.4. Prazas: 30 por edición.

### 4. Contido

Concepto de irregularidade. Concepto de fraudes. Procedemento de reintegro. Procedementos sancionadores. Sancións.

### 5. Convocatoria

DOG n.º 27, do 09-02-05.



## Curso básico en prevención de riscos laborais (a distancia) (5 edicións)

(en colaboración coa Consellería de Presidencia, Relacións Institucionais e Administración Pública)

### 1. Obxectivos

Formación para os membros dos Comités de Seguridade e Saúde Laboral baixo a modalidade “a distancia”.

### 2. Destinatarios

Membros dos Comités de Seguridade e Saúde Laboral.

### 3. Desenvolvemento

- 3.1. Duración: 50 horas.
- 3.2. Lugares e datas de exame presencial: A Coruña: 8 de febreiro; Lugo, Ourense, Pontevedra e Santiago de Compostela: 6 de xuño de 2005.
- 3.3. Prazas: 29.

### 4. Contido

- I. Conceptos básicos sobre seguridade e saúde no traballo: Traballo e a saúde: os riscos profesionais. Factores de risco. Danos derivados do traballo. Os accidentes de traballo. As enfermidades profesionais. Outras patologías derivadas do traballo. Marco normativo básico en materia de prevención de riscos laborais. Dereitos e deberes básicos en esta materia.
- II. Riscos xerais e a súa prevención: Riscos ligados ás condicións de seguridade. Riscos ligados ao medio de traballo. A carga de traballo, a fatiga e a insatisfacción laboral. Sistemas elementais de control de riscos. Protección colectiva e individual. Plans de emerxencia e evacuación. O control da saúde dos traballadores.
- III. Riscos específicos e a súa prevención no sector correspondente á actividade da empresa.
- IV. Elementos básicos de xestión da prevención de riscos: Organismo públicos relacionados coa seguridade e saúde no traballo. Organización do traballo preventivo: rutinas básicas. Documentación: recollida, elaboración e arquivo.
- V. Primeiros auxilios.

### 5. Convocatoria

DOG n.º 60, do 30-03-05



## Curso básico en prevención de riscos laborais (4 edicións)

(en colaboración coa Consellería de Presidencia, Relacións Institucionais e Administración Pública)

### 1. Obxectivos

Formación para os membros dos Comités de Seguridade e Saúde Laboral e para o resto do persoal da Administración xeral da Xunta de Galicia.

### 2. Destinatarios

Membros dos Comités de Seguridade e Saúde Laboral e para o resto do persoal da Administración xeral da Xunta de Galicia.

### 3. Desenvolvemento

- 3.1. Duración: 30 horas
- 3.2. Lugares e datas: A Coruña: 9-13 de maio; Lugo: 2-6 de maio; Ourense: 6-10 de maio; Pontevedra: 13-17 de maio de 2005.
- 3.3. Horario: Das 8:30 ás 14:30 h.
- 3.4. Prazas:

### 4. Contido

I. Conceptos básicos sobre seguridade e saúde no traballo: O traballo e a saúde: os riscos profesionais. Factores de risco. Danos derivados do traballo. Os accidentes de traballo e as enfermidades profesionais. Outras patologías derivadas do traballo. Marco normativo básico en materia de prevención de riscos laborais. Dereitos e deberes básicos nestamateria. II. Riscos xerais e a súa prevención: Riscos ligados ás condicións de seguridade. Riscos ligados ao medio de traballo. A carga de traballo, a fatiga e a insatisfacción laboral. Sistemas elementais de control de riscos. Protección colectiva e individual. Plans de emerxencia e evacuación. Control da saúde dos traballadores. III. Riscos específicos e a súa prevención no sector correspondente á actividade da empresa. IV. Elementos básicos de xestión da prevención de riscos. Organismos públicos relacionados coa seguridade e saúde no traballo. Organización do traballo preventivo: rutinas básicas. Documentación: recollida, elaboración e arquivo. V. Primeiros auxilios.

### 5. Convocatoria

DOG n.º 60, do 30-03-05.

## **Cursos de laboratorio** (8 edicións)

(en colaboración coa Consellería de Presidencia, Relacións Institucionais e Administración Pública)

### 1. Obxectivos

Formación dos traballadores que manipulan cargas, mobilizar pacientes, ou realizar movementos repetitivos.

### 2. Destinatarios

Traballadores que manipulan cargas, mobilizar pacientes, ou realizar movementos repetitivos ou similares das distintas consellerías da Administración da Xunta de Galicia.

### 3. Desenvolvemento

- 3.1. Duración: 3 horas cada edición.
- 3.2. Lugares e datas: A Coruña (2 edicións): 9 e 25 de maio; Lugo (2 edicións): 25 e 26 de maio; Ourense (2 edicións): 30 e 31 de maio; Pontevedra (2 edicións): 20 e 30 de junio.
- 3.2. Horario:.. das 9:00 ás 12:00 h.
- 3.3. Prazas:

### 4. Contido

Contaminantes químicos. Canceríxenos. Amianto. Almacenamento. Comercialización. Etiquetaxe. Residuos. Accidentes.

### 5. Convocatoria

DOG n.º 60, do 30-03-05



## Curso persoal de estradas da CPTOPV (10 edicións)

(en colaboración coa Consellería de Presidencia, Relacións Institucionais e Administración Pública)

### 1. Obxectivos

Formación dos traballadores que manipulan cargas, mobilizar pacientes, ou realizar movementos repetitivos.

### 2. Destinatarios

Traballadores que manipulan cargas, mobilizar pacientes, ou realizar movementos repetitivos ou similares das distintas consellerías da Administración da Xunta de Galicia.

### 3. Desenvolvemento

- 3.1. Duración: 2 horas cada edición
- 3.2. Lugares e datas: A Coruña (3 edicións): 18, 19 e 20 de abril; Lugo (2 edicións): 21 e 22 de abril; Ourense (2 edicións): 25 e 26 de abril; Pontevedra (3 edicións): 27, 28 e 29 de abril.
- 3.3. Horario: Das 10:00 ás 12:00 h.
- 3.4. Prazas:

### 4. Contido

-Dereitos e obrigas (cap. III Lei de prevención de riscos laborais). -Sinalización en vías. -Ferramentas de potencias e manual (riscos específicos). -As costas (danos derivados pola adopción de posturas forzadas).

### 5. Convocatoria

DOG n.º 60, do 30-03-05.



## Curso persoal de extinción de incendios (10 edicións)

(en colaboración coa Consellería de Presidencia, Relacións Institucionais e Administración Pública)

### 1. Obxectivos

Formación en prevención de incendios.

### 2. Destinatarios

Todo o persoal do Servizo de Incendios da Consellería de Medio Ambiente.

### 3. Desenvolvemento

- 3.1. Duración: 2 horas cada edición.
- 3.2. Lugares e datas: A Coruña (3 edicións): 27, 28 e 29 de abril; Lugo (2 edicións): 25 e 26 de abril; Ourense (2 edicións): 21 e 22 de abril; Pontevedra (3 edicións): 18, 19 e 20 de abril.
- 3.3. Horario: das 10:00 ás 12:00 h.
- 3.4. Prazas:

### 4. Contido

- Dereitos e obrigas (cap. III Lei de prevención de riscos laborais). -Riscos inherentes ao posto de traballo.
- Equipos de protección individual (EPI'S). -As costas (danos derivados pola adopción de posturas forzadas).

### 5. Convocatoria

DOG n.º 60, do 30-03-05.



# Curso de manipulación de produtos fitosanitarios e ferramentas e maquinaria de xardinería e forestal

(2 edicións) (en colaboración coa Consellería de Presidencia, Relacións Institucionais e Administración Pública)

## 1. Obxectivos

Formación do persoal que manipule as ditas substancias da Xunta de Galicia.

## 2. Destinatarios

Persoal laboral que presta servizo nos distintos centros de traballo da Administración xeral da Xunta de Galicia e que manipule as ditas substancias.

## 3. Desenvolvemento

- 3.1. Duración: 3 horas cada edición.
- 3.2. Lugares e datas: Ourense. 14 e 15 de abril.
- 3.3. Horario: das 10:00 ás 13:00 h.
- 3.4. Prazas:

## 4. Contido

-Dereitos e obrigas (cap. III Lei de prevención de riscos laborais). -Riscos xerais: instalacións-ferramentas-almacenamento. -Manexo de produtos fitosanitarios, praguicidas e fertilizantes. -Riscos derivados do manexo de maquinaria agrícola. -As costas: manipulación de cargas e posturas forzadas. -Manexo de extintores portátiles.

## 5. Convocatoria

DOG n.º 60, do 30-03-05.



## Curso de prevención de riscos laborais: plans de emerxencia (40 edicións)

(en colaboración coa Consellería de Presidencia, Relacións Institucionais e Administración Pública)

### 1. Obxectivos

Formación teórico-práctica en materia de extinción de lumes e primeiros auxilios para proceder a implantar os plans de emerxencia e evacuación nos centros de traballo programados para este ano 2005.

### 2. Destinatarios

Grupos de acción (equipo de alarma e evacuación. Equipo de primeira intervención e equipo de primeiros auxilios).

### 3. Desenvolvemento

3.1. Duración: 15 horas cada edición.

3.2. Lugares e datas: Os centros de traballo onde está prevista a implantación do Plan de Emergencia.

As datas de realización serán a convir segundo as necesidades do Servizo de Prevención de Riscos Laborais, a medida que se vaia avanzando no programa de actuación.

3.3. Horario:.

3.4. Prazas:

### 4. Contido

I. Incendio: Conceptos básicos. Axentes extintores. Equipos de protección contra incendios. -Prácticas con lume real: extintores e BIES.

II. Primeiros auxilios: Coñecementos básicos. Chamada de socorro. Avaliación básica das vítimas. Actuacións concretas ante accidentes. Práctica RCP.

III. Plans de emerxencia e autoprotección: Avaliación do risco. Medidas de protección. Plan de acción. Implantación.

### 5. Convocatoria

DOG n.º 60, do 30-03-05.



## Curso de prevención de riscos laborais músculo-esqueléticos (10 edicións)

(en colaboración coa Consellería de Presidencia, Relacións Institucionais e Administración Pública)

### 1. Obxectivos

Formación dos traballadores que manipulan cargas, mobilizar pacientes, ou realizar movementos repetitivos.

### 2. Destinatarios

Traballadores que manipulan cargas, mobilizar pacientes, ou realizar movementos repetitivos ou similares das distintas consellerías da Administración da Xunta de Galicia.

### 3. Desenvolvemento

- 3.1. Duración: 2 horas cada edición.
- 3.2. Lugares e datas: Coruña (3 edicións): 5, 6 e 7 de setembro.  
Lugo (2 edicións): 8 e 9 de setembro.  
Ourense (2 edicións): 12 e 13 de setembro.  
Pontevedra (2 edicións): 14 e 15 de setembro.  
Santiago de Compostela (1 edición): 16 de setembro.
- 3.3. Horario: das 10:00 ás 12:00 h.
- 3.4. Prazas:

### 4. Contido

Definición de cargas. Riscos derivados da manipulación. Condicións do posto de traballo: espazos, firmes e chan, superficies de tránsito, condicións termohigrométricas, orde e limpeza. Ergonomía da manipulación de cargas. Tipos de cargas. Mecanizado e progreso da técnica. Método de traballo. Equipos de protección individual.

### 5. Convocatoria

DOG n.º 60, do 30-03-05.

## **Curso de formación para traballadores de limpeza da Xunta de Galicia** (10 edicións) (en colaboración coa Consellería de Presidencia, Relacións Institucionais e Administración Pública)

### 1. Obxectivos

Formación dos traballadores de limpeza da Xunta de Galicia.

### 2. Destinatarios

Persoal laboral de limpeza que presta servizo nos distintos centros de traballo da Administración xaral da Xunta de Galicia.

### 3. Desenvolvemento

3.1. Duración: 2 horas cada edición.

3.2. Lugares e datas: A Coruña (3 edicións): 19, 20 e 21 de setembro.

Lugo (2 edicións): 22 e 23 de setembro.

Ourense (2 edicións): 15 e 16 de setembro.

Pontevedra (3 edicións): 28, 29 e 30 de setembro

3.3. Horario: das 10:00 ás 12:00 h.

3.4. Prazas:

### 4. Contido

- Dereitos e obrigas (cap. III Lei de prevención de riscos laborais).
- As costas (danos derivados pola adopción de posturas forzadas).
- Riscos derivados do uso de produtos de limpeza.
- Caídas e esvaróns.

### 5. Convocatoria

DOG n.º 60, do 30-03-05.

## Curso de formación para persoal de cociña (10 edicións)

(en colaboración coa Consellería de Presidencia, Relacións Institucionais e Administración Pública)

### 1. Obxectivos

Formación do persoal de cociña da Xunta de Galicia.

### 2. Destinatarios

Persoal laboral de cociña que presta servizo nos distintos centros de traballo da Administración xaral da Xunta de Galicia.

### 3. Desenvolvemento

3.1. Duración: 2 horas cada edición.

3.2. Lugares e datas: A Coruña (3 edicións): 28, 29 e 30 de setembro.

Lugo (2 edicións): 26 e 27 de setembro.

Ourense (2 edicións): 22 e 23 de setembro.

Pontevedra (3 edicións): 19, 20 e 21 de setembro

3.3. Horario: das 10:00 ás 12:00 h.

3.4. Prazas:

### 4. Contido

-Dereitos e obrigas (cap. III Lei de prevención de riscos laborais).

-As costas: manipulación de cargas e posturas forzadas.

-Queimaduras de contacto.

-Manexo de ferramentas manuais.

-Incendio: manexo de extintores portátiles.

-Riscos derivados do uso de produtos de limpeza.

### 5. Convocatoria

DOG n.º 60, do 30-03-05.

# Teórico-práctico sobre fontes e ferramentas estatísticas básicas

(en colaboración co Instituto Galego de Estatística)

## 1. Obxectivos

Proporcionar coñecementos básicos en estatística pública, as súas fontes e ferramentas, de cara á correcta utilización dos instrumentos adecuados para a recollida de datos, o seu tratamento e posterior utilización na elaboración de informes.

## 2. Destinatarios

Persoal de calquera administración da Comunidade Autónoma de Galicia.

## 3. Desenvolvemento

- 3.1. Duración: 33 horas .
- 3.2. Lugares: Instituto Galego de Estatística, complexo administrativo San Lázaro, rúa San Lázaro, s/n, 15703 Santiago de Compostela.
- 3.3. Datas: 30 e 31 de maio, 1, 6, 7, 8, 13, 14, 15, 20 e 21 de xuño de 2005.
- 3.4. Horarios: das 16:30 ás 19:30 h.
- 3.5. Prazas:máximo de 20.

## 4. Contido

O sistema estatístico público. Organización e normativa. Ferramentas informáticas. Estatística descritiva. Representación gráfica de datos. Fases no desenvolvemento de operacións estatísticas. A información estatística sobre Galicia na internet: os web de contido estatístico.

## 5. Convocatoria

DOG n.º 77, do 22-04-05.



# Viticultura e enoloxía (en colaboración coa Consellería de Política Agroalimentaria e Desenvolvemento Rural)

## 1. Obxectivos

Impartir unha formación básica para coñecer os criterios mínimos que permitan unha viticultura e enoloxía de calidade.

## 2. Destinatarios

Técnicos da Consellería de Política Agroalimentaria e Desenvolvemento Rural, técnicos das diferentes consellerías que traballen en temas relacionados coa viticultura e enoloxía.

## 3. Desenvolvemento

- 3.1. Duración: 36 horas.
- 3.2. Lugar: Estación de Viticultura e Enoloxía de Galicia (Evega) Ponte de San Clodio (Leiro-Ourense).
- 3.3. Datas: 6, 7, 8, 13, 14, 15, 20, 21 e 22 de xuño de 2005.
- 3.4. Horarios: das 16:30 ás 20:30 h.
- 3.5. Prazas: 20

## 4. Contido

Módulo de viticultura: as principais castes galegas. Deseño de plantación de viñado. Mecanización do viñado. Arquitectura e manexo de dosel foliar: sistema de condución e poda. Aplicación ás castes galegas. Fertilización e técnicas de mantemento do solo. Pragas e enfermidades da viñas: fertilización, labranza, non labranza, análise do solo. Enfermidades e tratamentos fitosanitarios. Novas técnicas de elaboración de brancos: vinificación clásica. Criomaceración, maceración prefermentariva, temperaturas de fermentación. Variedades galegas brancas. Elaboración de tintos e variedades galegas: vinificación clásica. Criomaceración, maceración prefermentariva. Microsixencación. Variedades galegas tintas. A madeira na elaboración de viños. Microbioloxía do viño. Alteración dos viños: fermentación. Enfermidade do viño. Metodoloxía para cata de viños (I): mecanismo da cata. Os defectos dos viños. Cata de viños brancos de DO galegas. Metodoloxía para cata de viños (II): cata de viños tintos de DO galegas. Cata de viños doutras DO. Metodoloxía para cata das augardentes: as augardentes galegas. Características da súa elaboración e a súa cata. Módulo de enoloxía: elaboración de viños brancos e tintos.

## 5. Convocatoria

DOG n.º 96 do 20-05-05.

## **Análise básico de uvas e viños** (en colaboración coa Consellería de Política Agroalimentaria e Desenvolvemento Rural)

### 1. Obxectivos

Impartir unha formación avanzada para coñecer os criterios mínimos que permitan un mellor coñecemento das diferentes metodoloxías de análise dos viños.

### 2. Destinatarios

Técnicos da Consellería de Política Agroalimentaria e Desenvolvemento Rural, técnicos das diferentes consellerías que traballen en temas relacionados coa viticultura e enoloxía.

### 3. Desenvolvemento

- 3.1. Duración: 20 horas.
- 3.2. Lugar: Estación de Viticultura e Enoloxía de Galicia (Evega) Ponte de San Clodio (Leiro-Ourense).
- 3.3. Datas: 27, 28, 29 e 30 de xuño de 2005.
- 3.4. Horarios: das 16:30 ás 20:30 h.
- 3.5. Prazas: 20

### 4. Contido

Composición da uva e do viño. Control de madurez. Determinación de densidade, grao, azucres. Análise de acideces, ácidos orgánicos, pH. Utilización do sulfuroso. Análises sulfurosos e outros aditivos. Análises de enfermidades dos viños (físicas e microbiolóxicas).

### 5. Convocatoria

DOG n.º 96 do 20-05-05.





## Inglés científico para investigación agraria

(en colaboración coa Consellería de Política Agroalimentaria e Desenvolvemento Rural)

### 1. Obxectivos

Proporcionar coñecementos da lingua inglesa que permitan redactar artigos e traballos científicos ou de divulgación de investigación agraria.

### 2. Destinatarios

Persoal da Administración da Xunta de Galicia.

### 3. Desenvolvemento

- 3.1. Duración: 20 horas.
- 3.2. Lugar: Centro de Investigacións Agrarias de Mabegondo (CIAM).
- 3.3. Datas: 7, 9, 14, 16, 21, 23, 28 e 30 de xuño de 2005.
- 3.4. Horarios: das 17:00 ás 19:45 h. (martes e xoves).
- 3.5. Prazas: 20.

### 4. Contido

Gramática. Vocabulario. Estilo. Fraseoloxía. Redacción (claridade, organización...).

### 5. Convocatoria

DOG n.º 96 do 20-05-05.

# As AGEs e a xestión integral das explotacións agropecuarias

(en colaboración coa Consellería de Política Agroalimentaria e Desenvolvemento Rural)

## 1. Obxectivos

Formación de técnicos que asesoran explotacións agropecuarias, baixo a filosofía que a continuación se formula:

Unha cita do profesor neozelandés Dr. C.P. Mcmeekan, pode axudar á reflexión sobre a importancia da xestión integral, no manexo da explotación agropecuaria.

O manexo eficiente dunha explotación produtora de leite, ten a finalidade de conseguir de forma exitosa que catro aspectos dela (terra-man de obra-capital-ambiente) actúen de forma hermoniosa en conxunto, baixo as condicións económicas existentes e futuras.

## 2. Destinatarios

Técnicos da Consellería de Política Agroalimentaria e Desenvolvemento Rural con responsabilidades en programas vinculados aos obxectivos do curso. Técnicos das diferentes consellerías que traballen en temas relacionados con responsabilidades en programas vinculados aos obxectivos do curso.

## 3. Desenvolvemento

- 3.1. Duración: 28 horas.
- 3.2. Lugar: Centro de e Experimentación Agraria de Guisamo (Bergondo-A Coruña).
- 3.3. Datas: 6, 7, 8, 9 e 10 de xuño de 2005.
- 3.4. Horarios: de mañá e tarde.
- 3.5. Prazas: 40.

## 4. Contido

Proceso de xestión na explotación gandeira: coñecemento da situación de partida, recollida de información e proposta de obxectivos, análise e presentación de resultados. Metodoloxía no proceso de xestión. Transferencia do programa de xestión ao gandeiro: análise do contorno familiar e da situación socioeconómica condicionante, determinación das implicacións, no proceso de xestión, do gandeiro e do técnico. Resultados técnico-económicos das explotacións leiteiras da cornixa cantábrica. Análise das explotacións galegas no contexto do sector lácteo español. Manexo e custos de produción nas explotacións leiteiras europeas: análise da situación de Galicia no contexto da UE.

## 5. Convocatoria

DOG n.º 96 do 20-05-05.



## A fruticultura en Galicia: situación actual e perspectivas de futuro

(en colaboración coa Consellería de Política Agroalimentaria e Desenvolvemento Rural)

### 1. Obxectivos

Formación dos técnicos que traballan en programas de fruticultura.  
Actualización de datos e debate de actuacións de traballo para o fomento e o desenvolvemento do cultivo frutícola en Galicia.

### 2. Destinatarios

Persoal técnico da Consellería de Política Agroalimentaria e Desenvolvemento Rural.

### 3. Desenvolvemento

- 3.1. Duración: 30 horas.
- 3.2. Lugar: Centro de Formación e Experimentación Agraria de Guísamo (Bergondo-A Coruña).
- 3.3. Datas: 22, 23, 27, 28 e 29 de xuño de 2005.
- 3.4. Horarios: das 10:00 ás 14:00 horas e das 16:00 horas ás 18:00 h.
- 3.5. Prazas: 25.

### 4. Contido

Situación actual e perspectivas de futuro do cultivo de froiteiras en Galicia. Froitas de pebida. A mazá de mesa. A mazá de sidra. A pera. Froitas de óso. Kiwi e outras froitas. Froitas pequenas. Froitos secos. A castaña. A noz. Investigación en fruticultura. Actuación da Consellería de Política Agroalimentaria e Desenvolvemento Rural en programas de experimentación frutícola.

### 5. Convocatoria

DOG n.º 96 do 20-05-05.



## **Desenvolvemento directivo (Coaching)** (en colaboración co Concello de A Coruña)

### 1. Obxectivos

Fomentar habilidades de dirección.

### 2. Destinatarios

Persoal directivo do Concello da Coruña.

### 3. Desenvolvemento

- 3.1. Duración: 40 horas.
- 3.2. Lugar: A Coruña.
- 3.3. Datas: 25, 26 e 27 de outubro de 2005.
- 3.4. Horarios:
- 3.5. Prazas: 15.

### 4. Contido

Organización. Liderazgo persoal. Delegación. Comunicación e técnicas de presentación. Negociación.

## Plataforma Bea Weblogic (en colaboración co Concello de A Coruña)

### 1. Obxectivos

Formar no desenvolvemento de aplicacións que inclúan servizos Web e aplicacións corporativas.

### 2. Destinatarios

Persoal informático Concello da Coruña, que desenvolva aplicacións Web.

### 3. Desenvolvemento

- 3.1. Duración: 40 horas .
- 3.2. Lugar: A Coruña.
- 3.3. Datas: 17 de outubro de 2005.
- 3.4. Horarios:
- 3.5. Prazas: 12.

### 4. Contido

Creación de aplicacións Web. Acceso a datos corporativos. Acceso a sistemas de información.

## Técnicas de intrusión en entornos Windows (en colaboración co Concello de A Coruña)

### 1. Obxectivos

Coñecer técnicas de hacking.

### 2. Destinatarios

Persoal informático do Concello da Coruña que xestiona a rede.

### 3. Desenvolvemento

- 3.1. Duración: 20 horas.
- 3.2. Lugar: A Coruña.
- 3.3. Datras: Abril 2005.
- 3.4. Horarios:
- 3.5. Prazas: 10.

### 4. Contido

Mecanismos de seguridade Hacking.

## **Análise dos bens, produtos industriais, produtos alimenticios e servizos, postos a disposición dos consumidores e usuarios no mercado** (en colaboración coa Instituto Galego de Consumo)

### 1. Obxectivos

Actualizar os coñecementos sobre a normativa que regula estes produtos e servizos.

### 2. Destinatarios

Persoal do Instituto Galego de Consumo con responsabilidades en control de mercado e persoal das oficinas de Información ao Consumidor.

### 3. Desenvolvemento

- 3.1. Duración: 20 horas.
- 3.2. Lugar: Santiago de Compostela, na sede da Escola Galega de Administración Pública.
- 3.3. Datas: 20 e 27 de setembro; 4 e 18 de outubro de 2005.
- 3.4. Horarios: das 9:30 ás 14:00 e das 16:00 ás 17:30 h.
- 3.5. Prazas: 35.

### 4. Contido

Análise da información facilitada aos consumidores e usuarios sobre os distintos produtos e servizos e análise polo miúdo do grao de protección que a devantida información lles proporciona aos consumidores e usuarios.

### 5. Convocatoria

DOG n.º 104 do 01-06-05

## Contratación de servizos de telefonía (en colaboración coa Instituto Galego de Consumo)

### 1. Obxectivos

Coñecer e analizar a normativa básica que afecta estes sectores e os problemas dos consumidores e usuarios. Estudar as vías máis axeitadas para a resolución destes conflitos.

### 2. Destinatarios

Persoal responsable da información ao consumidor das distintas oficinas de Consumo e persoal de control de mercado.

### 3. Desenvolvemento

- 3.1. Duración: 12 horas .
- 3.2. Lugar: Santiago de Compostela, na sede da Escola Galega de Administración Pública.
- 3.3. Datas: 18, 19 e 20 de outubro de 2005.
- 3.4. Horarios: das 16:00 ás 20:00 h.
- 3.5. Prazas: 50.

### 4. Contido

Servizos de telefonía, conceptos básicos, contratación. Normativa de aplicación. Tarificación adicional, aspectos máis relevantes. Contratación de servizos. Telefonía móbil, problemas do sector, aspectos máis reclamados. Vías de reclamación. Órganos competentes.

### 5. Convocatoria

DOG n.º 104 do 01-06-05..



## Control de maduración por cata de uvas (en colaboración coa Consellería do Medio Rural)

### 1. Obxectivos

Impartir unha formación básica avanzada para coñecer os criterios mínimos que permitan un mellor coñecemento do control dos procesos de maduración por cata de uvas.

### 2. Destinatarios

Persoal da Xunta de Galicia relacionado no seu traballo coa viticultura e a enoloxía.

### 3. Desenvolvemento

- 3.1. Duración: 10 horas.
- 3.2. Lugar: Estación de Viticultura e Enoloxía de Galicia (Leiro) Ourense.
- 3.3. Datás: 5 de outubro de 2005.
- 3.4. Horarios: das 9:30 as 14:30 e das 16:00 ás 21:00 h.
- 3.5. Prazas: 20.

### 4. Contido

Importancia da cata de uvas. Parámetros que hai que valorar. Maduración organoléptica. Control de maduración por cata de uvas das principais castes galegas.

### 5. Convocatoria

DOG n.º 180 do 19-09-05.



## Aplicacións agrarias dos sistemas de información xeográfica (en colaboración coa Consellería do Medio Rural)

### 1. Obxectivos

Acadar coñecementos básicos dos distintos tipos de sistemas de información xeográfica e coñecer as súas aplicacións agrarias e ambientais.

### 2. Destinatarios

Técnicos da Administración autonómica relacionados coas aplicacións agrarias dos SIX.

### 3. Desenvolvemento

- 3.1. Duración: 20 horas.
- 3.2. Lugar: Centro de Investigacións Agrarias de Mabegondo (Abegondo)  
A Coruña
- 3.3. Datas: 24, 25, 26, 27 e 28 de outubro de 2005.
- 3.4. Horarios: das 10:00 ás 14:00 h.
- 3.5. Prazas: 50.

### 4. Contido

Coñecementos básicos e tipos de sistemas de información xeográfica. Aplicacións do SIX: modelo dixital do terreo; mapa de usos do solo de Galicia; bacías hidrográficas de Galicia; prevención da contaminación de augas por actividades agrarias; xestión de abonado e fertilidade de explotacións agrarias.

### 5. Convocatoria

DOG n.º 182 do 21-09-05.



# Prevenición da contaminación das augas por actividades agrarias (en colaboración coa Consellería do Medio Rural)

## 1. Obxectivos

Desenvolver boas prácticas agrarias de cara á protección de pozos, fontes, ríos, etc., fronte á contaminación microbiolóxica e química polo uso de fertilizantes inorgánicos, produtos fitosanitarios, etc.

Establecer medidas para preservar a potabilidade da auga no medio rural, como a construción adecuada de pozos, a delimitación de perímetros de protección e o establecemento de distancias de seguridade a cursos de auga.

## 2. Destinatarios

Técnicos da Administración autonómica con responsabilidades en programas vinculados aos obxectivos do curso.

## 3. Desenvolvemento

- 3.1. Duración: 16 horas.
- 3.2. Lugar: Centro de Investigacións Agrarias de Mabegondo (Abegondo)  
A Coruña
- 3.3. Datas: 21, 22, 23 e 24 de novembro de 2005.
- 3.4. Horarios: das 10:00 ás 14:00 h.
- 3.5. Prazas: 40.

## 4. Contido

Conceptos básicos de hidroxeoloxía. Fontes de contaminación das augas no medio rural. Contaminación microbiolóxica das augas. Contaminación química das augas. Contaminación das augas por actividades agrarias. A calidade das augas en Galicia. Protección da calidade das augas.

## 5. Convocatoria

DOG n.º 182 do 21-09-05..



## 0 pastoreo en Galicia, o proxecto europeo Grazemore (en colaboración coa Consellería do Medio Rural)

### 1. Obxectivos

Analizar as posibilidades de invrementar o pastoreo en Galicia. Resultados dun sistema de apoio ás decisións nas explotacións leiteiras. Distribución do programa ás explotacións que queiran dispor del.

### 2. Destinatarios

Técnicos da Administración autonómica relacionados con responsabilidades en programas vinculados aos obxectivos do curso.

### 3. Desenvolvemento

- 3.1. Duración: 16 horas.
- 3.2. Lugar: Centro de Investigacións Agrarias de Mabegondo (Abegondo)  
A Coruña
- 3.3. Datas: 15 e 16 de novembro de 2005.
- 3.4. Horarios: das 9:30 ás 14:30 h e das 16.00 ás 19.00 h).
- 3.5. Prazas: 100.

### 4. Contido

Concepto de sustentabilidade e produción baseada na utilización de pastos e forraxes. Coñecementos básicos e tipos de sistemas de información xeográfica. Limitación do pastoreo en Galicia. Proxecto Grazemore. Conclusións.

### 5. Convocatoria

DOG n.º 182 do 21-09-05..



# Utilización de aplicacións informáticas para a xestión de explotacións leiteiras

(en colaboración coa Consellería do Medio Rural)

## 1. Obxectivos

O curso amosará o emprego dalgunhas aplicacións informáticas deseñadas para asistir á toma de decisións e xestión de explotacións leiteiras.

## 2. Destinatarios

Técnicos da Administración autonómica relacionados con responsabilidades en programas vinculados aos obxectivos do curso.

## 3. Desenvolvemento

- 3.1. Duración: 15 horas.
- 3.2. Lugar: Centro de Investigacións Agrarias de Mabegondo (Abegondo)  
A Coruña
- 3.3. Datas: 29 e 30 de novembro de 2005.
- 3.4. Horarios: das 10:00 ás 14:30 h e das 16.00 ás 19.00 h).
- 3.5. Prazas: 20.

## 4. Contido

Visión xeral das aplicacións informáticas utilizadas na agricultura e as súas principais características. Utilización dunha aplicación informática para dar dimensión á explotación leiteira. Cálculo de racións para o gando leiteiro mediante aplicacións informáticas. Grazemore: unha ferramenta para optimizar o manexo do pasto.

## 5. Convocatoria

DOG n.º 182 do 21-09-05.



## Autocad MDT e a aplicación SIXPAC (en colaboración coa Consellería do Medio Rural)

### 1. Obxectivos

Darles unha información adecuada aos xestores que interveñen no proceso de concentración parcelaria para que poidan aproveitar todas as utilidades da aplicación informática do Autocad, MDT e o SIXPAC.

### 2. Destinatarios

Técnicos da Administración autonómica relacionados con responsabilidades en programas vinculados aos obxectivos do curso.

### 3. Desenvolvemento

- 3.1. Duración: 60 horas.
- 3.2. Lugar: Aula de informática do edificio múltiple de Monelos (praza Luís Seoane s/n) A Coruña
- 3.3. Datas: 17, 18, 19, 20, 21, 24, 25, 26, 27, 28 e 31 de outubro e 2, 3, 4, 7, 8, 9, 10, 11, 14, 15, 16, 17, 18, 21, 22, 23, 24, 25 e 28 de novembro de 2005.
- 3.4. Horarios: das 8:00 ás 10:00 h.
- 3.5. Prazas: 15.

### 4. Contido

Actualización e prácticas con Autocad, MDT: definición xeométrica de plantas e alzados. Sección transversal. Perfil lonxitudinal. Cubicacións. SIX-PAC: obtención de información gráfica para a súa utilización en CAD.

### 5. Convocatoria

DOG n.º 182 do 21-09-05..



## Prevención de riscos laborais nos laboratorios químicos (en colaboración coa Consellería do Medio Rural)

### 1. Obxectivos

Formar e mentalizar o persoal que traballa en laboratorios químicos para a prevención dos accidentes laborais específicos do posto de traballo.

### 2. Destinatarios

Persoal da Xunta de Galicia que traballa en laboratorios químicos, con prioridade para o persoal do Laboratorio Agrario e Fitopatolóxico de Galicia.

### 3. Desenvolvemento

- 3.1. Duración: 21 horas.
- 3.2. Lugar: Laboratorio Agrario e Fitopatolóxico de Galicia, Mabegondo (Abegondo) A Coruña
- 3.3. Datás: 8, 9, 10, 14, 15, 16 e 17 de novembro de 2005.
- 3.4. Horarios: das 16.00 ás 19.00 h.
- 3.5. Prazas: 30.

### 4. Contido

1.- Introducción. 2.- Riscos intrínsecos: 2.1 Os produtos químicos como factores de risco. 2.2 Reactividade química. 3.- Material no laboratorio: 3.1 Almacén de produtos químicos. 3.2 Material de vidro. 4.- Sistemas de control no laboratorio: 4.1 Control ambiental no laboratorio. 4.2 Traballo con gases a presión. 4.3 O manexo de produtos líquidos. 5.- Organización: 5.1 Investigación de incidentes e accidentes. 5.2 Primeiros auxilios. 5.3 Eliminación de residuos no laboratorio. Actuación en casos de vertidos e salpicaduras. 5.4 Organización e recomendacións xerais para o traballo no laboratorio. 6.- Normativa relacionada coa prevención dos riscos profesionais nos laboratorios químicos. 7.- Enquisa de autoavaliación de riscos nos laboratorios.

### 5. Convocatoria

DOG n.º 182 do 21-09-05.



# Formación de formadores de programas de sanidade e benestar animal

(en colaboración coa Consellería do Medio Rural)

## 1. Obxectivos

Actualización e adquisición dos coñecementos teóricos e prácticos necesarios para a formación dos formadores que impartan os devanditos cursos.

## 2. Destinatarios

Veterinarios dependentes da Consellería do Medio Rural.

## 3. Desenvolvemento

- 3.1. Duración: 30 horas.
- 3.2. Lugar: Escola Galega de Administración Pública (Santiago de Compostela)
- 3.3. Datas: 21, 22, 23, 24, 25, 28, 29 e 30 de novembro de 2005.
- 3.4. Horarios: das 16.30 ás 20.15 h.
- 3.5. Prazas: 35.

## 4. Contido

Temas de sanidade e benestar animal xenéricos e específicos que afectan as diferentes especies animais, incidindo sobre os animais de produción, así como temas de formación sobre metodoloxía didáctica.

## 5. Convocatoria

DOG n.º 182 do 21-09-05.





# Xestión de servizos públicos locais (en colaboración coa Excma. Deputación Provincial de Ourense)

## 1. Obxectivos

Dar a coñecer, en profundidade, as distintas formas de xestión de servizos públicos locais, facendo unha análise da problemática de cada unha delas, nos aspectos xurídicos, económicos e incluso técnicos, de xeito que, unha vez rematado o curso, os asistentes poidan realizar un asesoramento global aos xestores que teñan que tomar decisións nesta materia.

## 2. Destinatarios

Funcionarios da Administración local con habilitación de carácter nacional, e demais técnicos de corporacións locais, pertencentes aos grupos A ou B, con responsabilidade de xestión de servizos públicos e que realice tarefas de asesoramento nesta materia.

## 3. Desenvolvemento

- 3.1. Duración: 30 horas.
- 3.2. Lugar: Centro de Formación da Deputación Provincial de Ourense, rúa Progreso, 30.
- 3.3. Datat: 14, 21 e 28 de outubro, 4, 10, 18 e 25 de novembro, 1, 15 e 22 de decembro de 2005.
- 3.4. Horarios: das 17.00 ás 20.00 h.
- 3.5. Prazas: 35.

## 4. Contido

Aproximación ao concepto de servizo público. A xestión directa e interna dos servizos públicos locais. A descentralización funcional dos servizos públicos locais: xestión directa a través dun ente instrumental (I): os organismos autónomos. A descentralización funcional dos servizos públicos locais: xestión directa a través dun ente instrumental (II): as entidades públicas empresariais. As sociedades mercantís de capital integramente público. Outras formas de xestión de servizos públicos locais. As fundacións públicas. Os consorcios. A xestión indirecta dos servizos públicos locais. A concesión administrativa de servizos públicos. As sociedades mercantís de economía mixta para a xestión de servizos públicos. Outras formas de xestión indirecta de servizos públicos locais. Os concertos. As xestións interesadas. Os convenios interadministrativos. As tarifas dos servizos públicos locais: cuestións financeiras, orzamentarias e contables. Os estudos de custos de servizos públicos. A planificación estratéxica con respecto aos servizos públicos locais. A dirección por obxectivos e os cadros de mando.

## 5. Convocatoria

DOG n.º 185 do 26-09-05.

## Curso básico de técnicas de investigación social (2 edicións)

(en colaboración coa Vicepresidencia da Igualdade e do Benestar)

### 1. Obxectivos

Proporcionarlle aos informadores xuvenis uns coñecementos básicos en técnicas de investigación social.

### 2. Destinatarios

Informadores xuvenís da rede galega de información e documentación xuvenil.

### 3. Desenvolvemento

- 3.1. Duración: 35 horas teórico-prácticas.
- 3.2. Lugar: Centro Coordinador de Información e Documentación Xuvenil.  
Praza do Matadoiro, s/n 15703 Santiago de Compostela
- 3.3. Datas: 1ª edición: 3, 10, 17 e 24 de novembro de 2005.  
2ª edición: 12, 19 e 20 de decembro de 2005.
- 3.4. Horarios: 1ª edición das 10.00 ás 14.00 h; 2ª edición das 10.00 ás 14.00 e das 16.00 ás 20.00 h.
- 3.5. Prazas: 30 por edición.

### 4. Contido

Contextualización da investigación social. Tipos de estudos en investigación social. Métodos de móstreo. Técnicas de investigación social cuantitativas. Técnicas de investigación social cualitativas. Deseño dun proxecto de investigación social.



## **Dereito sancionador en materia de caza e pesca fluvial** (4 edicións) (en colaboración coa Consellería do Medio Ambiente e Desenvolvemento Sostible)

### 1. Obxectivos

Acadar coñecementos sobre dereito sancionador en materia de caza e pesca fluvial.

### 2. Destinatarios

Persoal que realice funcións de vixilancia da caza e da pesca fluvial.

### 3. Desenvolvemento

- 3.1. Duración: 4 horas.
- 3.2. Lugar: Escola Galega de Administración Pública (Santiago de Compostela)
- 3.3. Datas: 19, 20, 21 e 22 de decembro de 2005.
- 3.4. Horarios: das 16.30 ás 20.30 h.
- 3.5. Prazas: 25 por edición.

### 4. Contido

Principios de procedemento sancionador. Regras xerais de procedemento. Tramitación. Exercicios prácticos.

### 5. Convocatoria

DOG n.º 230 do 30-11-05..



## VIII Encontros de dereito penitenciario de Galicia: cárcere, traballo e seguridade social

(en colaboración co Colexio de Avogados de Ourense)

### 1. Obxectivos

Analizar e debater as cuestións que figuran máis abaixo no punto catro.

### 2. Destinatarios

Avogados, funcionarios da Administración de xustiza, estudantes universitarios e interesados en xeral.

### 3. Desenvolvemento

- 3.1. Duración: 12 horas
- 3.2. Lugar: Ourense
- 3.3. Datas: 17 e 18 de xuño de 2005
- 3.4. Horarios: de mañán e tarde.
- 3.5. Prazas: 39

### 4. Contido

O dereito ao traballo e á seguridade social das persoas presas. Traballos en beneficio da comunidade. Lecturas de comunicacións. A relación laboral especial penitenciaria. A reclamación laboral na relación laboral penitenciaria. Mesa redonda: Os obradoiros laborais penitenciarios. Prestacións contributivas e a persoa presa. A prestación por desemprego e as axudas á contratación. A asistencia social penitenciaria. As prestacións non contributivas en prisión. A minusvalía por VIH nas PNC.



## Instrución de contabilidade das Corporacións locais (en colaboración co Concello de Ferrol)

### 1. Obxectivos

Formación en materia de contabilidade local.

### 2. Destinatarios

Persoal do Concello de Ferrol.

### 3. Desenvolvemento

- 3.1. Duración: 24 horas.
- 3.2. Lugar: Ferrol
- 3.3. Datas: do 17 ao 27 de outubro de 2005.
- 3.4. Horarios: tarde
- 3.5. Prazas: 20

## Licenzas urbanísticas (en colaboración co Concello de Ferrol)

### 1. Obxectivos

Formación en materia urbanística.

### 2. Destinatarios

Persoal do Concello de Ferrol.

### 3. Desenvolvemento

- 3.1. Duración: 6 horas.
- 3.2. Lugar: Ferrol
- 3.3. Datas: os días 14 e 15 de novembro de 2005.
- 3.4. Horarios: tarde
- 3.5. Prazas: 20

## **Bens das entidades locais** (en colaboración co Concello de Ferrol)

### 1. Obxectivos

Formación en materia de bens das entidades locais.

### 2. Destinatarios

Persoal do Concello de Ferrol.

### 3. Desenvolvemento

- 3.1. Duración: 8 horas.
- 3.2. Lugar: Ferrol
- 3.3. Datas: os días 8, 9 e 10 de novembro de 2005.
- 3.4. Horarios: tarde
- 3.5. Prazas: 20

## **Situacións administrativas dos funcionarios de Administración local**

(en colaboración co Concello de Ferrol)

### 1. Obxectivos

Formación en materia legislativa en relación coas situacións administrativas dos funcionarios locais.

### 2. Destinatarios

Persoal do Concello de Ferrol.

### 3. Desenvolvemento

- 3.1. Duración: 6 horas.
- 3.2. Lugar: Ferrol
- 3.3. Datas: os días 5 e 6 de outubro de 2005.
- 3.4. Horarios: tarde
- 3.5. Prazas: 20



## **Xestión do Patrimonio. Xestión económica do Patrimonio** (en colaboración co Concello de Ferrol)

### 1. Obxectivos

Formación en materia de xestión económica.

### 2. Destinatarios

Persoal do Concello de Ferrol.

### 3. Desenvolvemento

- 3.1. Duración:
- 3.2. Lugar: Ferrol
- 3.3. Datas:
- 3.4. Horarios: tarde
- 3.5. Prazas: 20



## Curso selectivo para o acceso á subescala de secretaría-intervención (X promoción)

(en colaboración co INAP) **Primeira fase: formación xeral**

### 1. Obxectivos

Proporcionarlles aos funcionarios de novo ingreso unha formación e capacitación suficientes para desenvolver as funcións que teñen encomendadas os secretarios-interventores dentro da Administración local, todo iso desde unha perspectiva metódica de carácter eminentemente práctico.

### 2. Organización

Deseñado polo INAP e realizado pola EGAP, en virtude do Convenio de colaboración do 4 de xullo de 1988.

### 3. Desenvolvemento

- 3.1. Duración: 220 horas.
- 3.2. Lugar: sede da EGAP, r/ de Madrid, 2-4
- 3.3. Datas: do 3 de outubro ao 30 de novembro de 2005, de luns a venres
- 3.4. Horarios: 9 a 14 e de 16 a 19 horas.
- 3.5. Prazas: 19

### 4. Contido

-Área de coñecementos técnico-profesionais: Facendas locais. Xestión orzamentaria e control e fiscalización. Contabilidade local e sistema de aplicación contable. Tesourería e recadación. Organización e funcionamento das entidades locais. Procedemento e réxime xurídico. Xestión da contratación local. Xestión dos servizos públicos. Recursos humanos. Bens das entidades locais. Habilidades directivas. Bo goberno e participación cidadá Visita institución.





## Curso selectivo para o acceso á subescala de secretaría, categoría de entrada (VII promoción) (en colaboración co INAP) **Módulo de dereito autonómico**

### 1. Obxectivos

Que os alumnos profundicen na normativa da Comunidade Autónoma na que pode atoparse o posto de traballo onde van a exercer.

### 2. Organización

Deseñado polo INAP e realizado pola EGAP, en virtude do Convenio de colaboración do 4 de xullo de 1988.

### 3. Calendario

Do 16 ao 27 de maio de 2005.

### 4. Contido

Lexislación autonómica de urbanismo. Clasificación e réxime xurídico do solo: solo núcleo rural e solo rústico. Disciplina urbanística. Planeamento, xestión e licencias. Lexislación autonómica Medio Ambiental con especial incidencia en actividades clasificadas e impacto ambiental. Consello Consultivo de Galicia: normas regulamentarias, organizaición interna, actividades relacionadas cos entes locais de Galicia. Eido Local. Linguaxe administrativa galega. Competencias da Dirección Xeral de Administración local en relación cos concellos galegos.



## Curso selectivo para o acceso á subescala de secretaría-intervención (X promoción)

(en colaboración co INAP) **Módulo de dereito autonómico**

### 1. Obxectivos

Que os alumnos profundicen na normativa da Comunidade Autónoma na que pode atoparse o posto de traballo onde van a exercer.

### 2. Organización

Deseñado polo INAP e realizado pola EGAP, en virtude do Convenio de colaboración do 4 de xullo de 1988.

### 3. Calendario

Do 1 ao 16 de decembro de 2005.

### 4. Contido

Lexislación autonómica local: especial referencia á Lei de Administración local de Galicia. Normativa da función pública da Comunidade Autónoma: implicación na Administración local de Galicia. Xestión de axudas financiadas con fondos europeos. Réxime urbanístico da propiedade do solo, especial referencia á normativa autonómica de Galicia. Réxime económico financeiro local: especialidades da normativa autonómica. Réxime urbanístico da propiedade de solo, especial referencia á normativa autonómica de Galicia. Eido Local e Linguaxe Administrativa Galega.



## Curso selectivo para o acceso á subescala de intervención-tesourería (XIII promoción)

(en colaboración co INAP) **Módulo de dereito autonómico**

### 1. Obxectivos

Que os alumnos profundicen na normativa da Comunidade Autónoma na que pode atoparse o posto de traballo onde van a exercer.

### 2. Organización

Deseñado polo INAP e realizado pola EGAP, en virtude do Convenio de colaboración do 4 de xullo de 1988.

### 3. Calendario

Do 28 de novembro ao 2 de decembro de 2005.

### 4. Contido

Réxime urbanístico da propiedade de solo, especial referencia á normativa autonómica de Galicia. Consello de Contas de Galicia. Linguaxe administrativa galega. Eido Local. Lexislación autonómica local: especial referencia á Lei de Administración local de Galicia. Fondos de cooperación local. Fiscalización en materia de ayudas e subvencións no marco da Lei Xeral de Subvencións.



### I Xornadas técnicas sobre a fiscalización das xestión económico-financeira das entidades locais

(en colaboración co Consello de Contas de Galicia e o Colexio Oficial de Secretarios, Interventores e Tesoureiros de Administración Local da Coruña)

#### 1. Obxectivos

As xornadas técnicas sobre a fiscalización da xestión económico-financeira das entidades locais de Galicia ten por obxecto analizar as normas de aplicación relativas á actibidade urbanística e ás actividades de fomento das entidades locais de Galicia coa finalidade de obter conclusións prácticas sobre a fiscalización interna e externa destas que permita valorar a súa adecuación aos principios de legalidade, eficacia e eficiencia, que deben presidir toda actuación administrativa co fin de garantir o interese xeral.

#### 2. Destinatarios

Persoal adscrito á auditoría da área de Administración local do Consello de Contas de Galicia e interventores-tesoureiros e secretarios-interventores das entidades locais de Galicia.

#### 3. Desenvolvemento

- 3.1. Duración: 6 horas.
- 3.2. Lugar: Santiago de Compostela, sede da EGAP.
- 3.3. Datas: 17 e 18 de febreiro de 2005.
- 3.4. Horarios: de mañán e tarde.
- 3.5. Prazas: 128.

#### 4. Contido

A fiscalización da actividade económico-financeira asociada á xestión do urbanismo polas entidades locais: planeamento, xestión e disciplina. A fiscalización do urbanismo. A fiscalización da actividade de fomento das entidades locais: aspectos legais, orzamentarios e contables. Análise da Lei Xeral de Subvencións na súa aplicación ás entidades locais. A fiscalización das subvencións.

#### 5. Convocatoria

DOG n.º 14, do 21-01-05

## Xornada sobre a reforma da contabilidade pública local (Plan EGAP-CELGA)

### 1. Obxectivos

Analizar as modificacións máis relevantes do novo marco xurídico da contabilidade pública local.

### 2. Destinatarios

Persoal ao servizo da Administración local galega e da Xunta de Galicia e interesados en xeral.

### 3. Desenvolvemento

- 3.1. Duración: 5 horas.
- 3.2. Lugar: Santiago de Compostela, sede da EGAP.
- 3.3. Datás: 9 de marzo de 2005.
- 3.4. Horarios: das 10:30 ás 14:00 e das 16:00 ás 17:30 h.
- 3.5. Prazas:

### 4. Contido

As novas instrucións da contabilidade local. O Plan Xeral de Contabilidade Pública adaptado á Administración local. O Plan de contas simplificado.

### 5. Convocatoria

DOG n.º 36, do 22-02-05.



## Xornadas sobre modernización de gobernos locais (en colaboración co Concello de A Coruña)

### 1. Obxectivos

Dar a coñecer os cambios legislativos referidos ao goberno das grandes cidades.

### 2. Destinatarios

Persoal do Concello da Coruña pertencente aos grupos A-B.

### 3. Desenvolvemento

- 3.1. Duración: 5 horas.
- 3.2. Lugar: A Coruña.
- 3.3. Datas: 17 de xuño de 2005.
- 3.4. Horarios: das 9:00 ás 14:15 h.
- 3.5. Prazas: 35.

### 4. Contido

Modificación da LBRL referida ás grandes cidades. Tendencias e perspectivas de modernización do goberno local. O libro branco para a reforma do goberno local en España. Regulamento orgánico municipal. Regulamento orgánico de participación cidadá. Regulamento orgánico da Comisión Especial de Suxestións e Reclamacións. Regulamento do órgano para a resolución das reclamacións económico-administrativas.



## 4º Seminario de Xestión Pública Local (en colaboración co Concello de A Coruña)

### 1. Obxectivos

Ampliar os coñecementos e capacidades de xestión.

### 2. Destinatarios

Persoal do Concello da Coruña pertencente aos grupos A-B.

### 3. Desenvolvemento

- 3.1. Duración: 20 horas .
- 3.2. Lugar: A Coruña.
- 3.3. Datas: abril – novembro 2005.
- 3.4. Horarios:
- 3.5. Prazas: 60.

### 4. Contido

Ética do Servizo Público. Xestión da participación cidadá. Planificación estratéxica e xestión orzamentaria. Ferramentas de información para a xestión: cadros de mando e cartas de servizo.

## **Xornadas sobre retos nos Servizos Sociais** (en colaboración co Concello de A Coruña)

### 1. Obxectivos

Dar unha visión das perspectivas de futuro dos Servizos Sociais.

### 2. Destinatarios

Persoal do Concello da Coruña pertencente aos grupos A-B de Servizos Sociais.

### 3. Desenvolvemento

- 3.1. Duración: 12 horas .
- 3.2. Lugar: A Coruña.
- 3.3. Datas: Xuño 2005.
- 3.4. Horarios:
- 3.5. Prazas: 35.

### 4. Contido

Retos dos Servizos Sociais. Dilemas que se plantexan na actuación. Os paradoxos dos Servizos Sociais.



## II Xornadas de dereito civil: “o seguro de responsabilidade civil” (en colaboración coa Universidade da Coruña)

### 1. Obxectivos

Coñecemento e debate da importancia da responsabilidade civil extracontractual no ámbito do dereito civil.

### 2. Destinatarios

Estudantes da Universidade da Coruña, de calquera das súas titulacións, con preferencia dos alumnos da Facultade de Dereito.

### 3. Desenvolvemento

- 3.1. Duración: 7 horas .
- 3.2. Lugar: A Coruña, Facultade de Dereito, Campus de Elviña.
- 3.3. Datas: 24, 25 e 26 de maio de 2005.
- 3.4. Horarios: das 11:00 ás 14:30 h.
- 3.5. Prazas: 440.

### 4. Contido

A responsabilidade patrimonial das administracións públicas. A responsabilidade patrimonial da administración sanitaria. O seguro de responsabilidade civil. Consideracións xerais. Responsabilidade civil e seguro na circulación de vehículos a motor. O seguro de responsabilidade civil desde a perspectiva da entidade aseguradora. Incendios: responsabilidade civil y contrato de seguro. O seguro de responsabilidade civil por danos causados na construción de obras inmobiliarias.

## Xornada de sensibilización e formación en materia de violencia contra as mulleres

(en colaboración co Concello de Ferrol)

### 1. Obxectivos

Sensibilización en materia de violencia contra as mulleres.

### 2. Destinatarios

Persoal do Concello de Ferrol e interesados en xeral.

### 3. Desenvolvemento

- 3.1. Duración: 8 horas.
- 3.2. Lugar: Ferrol, no Salón de actos do Campus Universitario de Esteiro.
- 3.3. Datas: 10 de novembro 2005.
- 3.4. Horarios: 10:00 a 14:00 e de 16:30 a 20:30 h.
- 3.5. Prazas: 67.

### 4. Contido

O dereito civil ante a violencia de xénero. Dimensión estatística da problemática da violencia de xénero en Galicia. Políticas públicas de igualdade e políticas contra a violencia de xénero en España. Unha aproximación politolóxica. Incidencia da violencia de xénero nas relacións de familia: crise matrimoniais, relacións paterno-filiais, unións de feito. A apertura do dereito penal a consideracións de xénero e o tratamento da violencia contra a muller. Consideracións xurídico-penais sobre a Lei Orgánica de medidas de protección integral contra a violencia de xénero.

## . 01.3. Outras actividades

### . 01.3. 1. Participación nas probas selectivas de acceso á subescala de secretaría-intervención, (en colaboración co INAP)

**Convocatoria:** Orden do 10 de maio de 2004, do Instituto Nacional de Administración Pública (BOE do 9-06-04).

**Tribunal Cualificador:** Resolución do 28 de outubro de 2004, do Instituto Nacional de Administración Pública (BOE do 12-11-04).

#### Tribunal nº 5 de Galicia

Presidente:

**Titular:** D. Domingo Bello Janeiro (Catedrático de Universidade).

**Suplente:** D. César García Novoa (Catedrático de Universidade).

Vocais:

**Titulares:** D. Juan Antonio Sardina Páramo (Corpo de Avogados do Estado).

D. Manuel Paz Taboada (Escala de Funcionarios de Administración local con habilitación de carácter nacional).

D<sup>a</sup>. Concepción Campos Acuña (Escala de Funcionarios de Administración Local con habilitación de carácter nacional).

**Suplentes:** D. Juan José Vázquez Seijas (Corpo de Avogados do Estado).

D. Leopoldo Moure García (Escala de Funcionarios de Administración Local con habilitación de carácter nacional).

D. Javier Siro Suárez Rodríguez (Escala de Funcionarios de Administración Local con habilitación de carácter nacional).

Secretario:

**Titular:** D. Rafael Colina Garea (Profesor Titular de Universidade).

**Suplente:** D<sup>a</sup>. Loreto Díaz Sánchez (Corpo superior da Administración da Xunta de Galicia).

## . 01.3. 2. Designación de representantes da EGAP en tribunais de selección de persoal da Administración local galega

Apelidos e nome	Cargo	Denominación da Praza a cubrir	Nº de prazas	Concello	VT / VS
Arias Roca, Ramón	Xefe Servizo Urbanismo e Obras da Excma. Deputación Provincial de Lugo	Oficial da Casa da Cultura	1	Sarria	VT
Ruiz del Olmo, Francisco	Adxunto ao Xefe Sección do Servizo Vias e Obras da Excma. Deputación Provincial de Lugo	Oficial da Casa da Cultura	1	Sarria	VS

# 06 Actividades do servizo de estudos, investigación e publicacións





# 06.01. CURSOS

Actividades do Servizo de Estudos, Investigación e Publicacións

## Curso: medio de linguaxe administrativa galega (18 edicións)

[en colaboración coa Dirección Xeral de Política Lingüística]

### 1. Obxectivos

Facilitar a capacitación no uso da lingua galega do persoal ao servizo das administracións públicas de Galicia.

### 2. Destinatarios

O curso vai dirixido ao persoal que realiza funcións administrativas nas diferentes administracións públicas de Galicia. Reservarase o 75% das prazas para o persoal da Administración autonómica galega.

### 3. Desenvolvemento:

- 3.1. Duración: 75 horas.
- 3.2. Lugares: A Coruña (4 edicións), Lugo (3 edicións), Ourense (2 edicións), Pontevedra (2 edicións), Vigo (2 edicións), Santiago de Compostela (5 edicións).

3.3. Datas: 1ª quenda, de marzo a abril, 2ª quenda, de outubro a novembro.

3.4. Horarios.: de 17.00 a 20.00 h.

3.5. Prazas: 35 por edición.

### 4. Contido

O contido do curso está establecido pola Dirección Xeral de Política Lingüística.

### 5. Convocatoria

Orde do 21 de xaneiro de 2005, da Consellería de Educación e Ordenación Universitaria (DOG nº.20, do 31-01-2005).

## Curso de actualización da lingua e da linguaxe administrativa galegas (26 edicións)

### 1. Obxectivos

Con motivo da reforma das normas ortográficas e morfolóxicas do idioma galego no ano 2003, este curso ten por obxecto perfeccionar e actualizar os coñecementos da lingua galega e da linguaxe administrativa, se é o caso.

### 2. Destinatarios

Vai dirixido ao persoal da Xunta de Galicia. Os criterios de selección serán os seguintes: 1º) A antigüidade na realización do curso medio de linguaxe administrativa galega ou do que motivou a súa validación. 2º) O menor número de cursos realizados nas escolas ou nos institutos de Administración pública. 3º) A antigüidade na Administración. Absteráanse de solicitalo as persoas que fixeron calquera curso de galego común ou administrativo a partir do segundo semestre de 2003. Para a valoración do primeiro criterio, presentarán coa solicitude unha copia compulsada do correspondente diploma ou certificación.

### 3. Desenvolvemento:

- 3.1. Duración: 15 horas.
- 3.2. Lugares: A Coruña (4 edicións), Lugo (3 edicións), Ourense (4 edicións), Pontevedra (4 edicións), Vigo (4 edicións), Santiago de Compostela (5 edicións), Ferrol (1 edición), Viveiro (1 edición).
- 3.3. Datas: 1ª ed., do 9 ao 16 de maio; 2ª ed., do 23 ao 30 de maio e 3ª ed., do 2 ao 9 de xuño; 4ª ed., do 3 ao 10 de outubro; 5ª ed., do 17 ao 24 de outubro.
- 3.4. Horarios.: de 17.00 a 20.00 h.
- 3.5. Prazas: 30 por edición.

### 4. Contido

A modificación das Normas ortográficas e morfolóxicas do idioma galego. A reforma do 2003: aspectos teóricos e prácticos. A incidencia da reforma na linguaxe administrativa. O Plan de Normalización Lingüística e a súa incidencia na Administración autonómica.

### 5. Convocatoria

DOG nº. 8, do 13-01-2005.



## Curso de francés básico

### 1. Obxectivos

Ten por obxectivo proporcionar uns coñecementos elementais da lingua francesa.

### 2. Destinatarios

Persoal da Administración da Xunta de Galicia, da Administración local, das universidades de Galicia, do Parlamento, do Consello de Contas, do Valedor do Pobo, do Consello Cusultivo e do Consello da Cultura Galega. Os criterios selectivos serán os sinalados con carácter xeral na resolución da EGAP do 11 de febreiro de 2004 (DOG n.º 34, do 18 de febreiro). Daráselles preferencia aos candidatos que acrediten a relación do posto de traballo co contido do curso.

### 3. Desenvolvemento

- 3.1. Duración: 80 horas.
- 3.2. Lugar: EGAP.
- 3.3. Datas: do 13 de abril ao 30 de novembro de 2005 (agás os meses de xullo, agosto e setembro).

3.4. Horarios: luns e mércores, das 17.00 ás 19.00 horas, en sesións de tarde.

3.5. Prazas: 20, das que 11 serán para o persoal da Xunta de Galicia, 4 para o da local, as 5 restantes cubriranse con persoal das universidades do Parlamento, do Consello de Contas, do Valedor do Pobo, do Consello Cunsultivo e do Consello da Cultura Galega.

### 4. Contido

- Vocabulario.
- Pronuncia.
- Estructuras gramaticais.
- Compresión básica.
- Formulación e contestación de preguntas.
- Análise de situacións concretas da vida corrente.

### 5. Convocatoria

DOG n.º. 37, do 23-02-2005.





## Curso: **Conversa en inglés** (2 edicións) (Plan de Formación Continua)

### 1. Obxectivos

A aprendizaxe para conseguir unha fluidez na expresión oral da lingua inglesa.

### 2. Destinatarios

Persoal ao servizo da Xunta de Galicia. A selección realizarase mediante unha proba oral.

### 3. Desenvolvemento

- 3.1. Duración: 24 horas por edición.
- 3.2. Lugares e datas: Santiago de Compostela: do 25 de abril ao 15 de xuño.
- 3.3. Horarios: luns e mércores, das 17.00 ás 18.30 h (1ª edición); das 18.30 ás 20.00 h (2ª edición).
- 3.4. Prazas: 7 por edición.

### 4. Contido

Contidos comunicativos. Contidos semánticos. Contidos fonéticos.

### 5. Convocatoria

DOG nº. 8, do 13-01-2005.



## Curso: conversa en francés (2 edicións ) (Plan de Formación Continua )

### 1. Obxectivos

A aprendizaxe para conseguir unha fluidez na expresión oral da lingua francesa.

### 2. Destinatarios

Persoal ao servizo da Xunta de Galicia. A selección realizarase mediante unha proba oral.

### 3. Desenvolvemento:

- 3.1. Duración: 24 horas por edición.
- 3.2. Lugares e datas: Santiago de Compostela: do 19 de abril ao 16 de xuño.
- 3.3. Horarios: martes e xoves, das 17.00 ás 18.30 h (1ª edición ); das 18.30 ás 20.00 h (2ª edición).
- 3.4. Prazas: 7 por edición.

### 4. Contido

Contidos comunicativos. Contidos semánticos. Contidos fonéticos.

### 5. Convocatoria

DOG nº. 8, do 13-01-2005.



## Curso: inglés medio

### 1. Obxectivos

O curso iniciado no ano 2004 remata en maio de 2005 e, ten por obxectivo proporcionar uns coñecementos da lingua inglesa para relacionarse de forma eficaz, oralmente ou por escrito, con persoas ou institucións de países anglófonos.

### 2. Destinatarios

Persoal da Administración da Xunta de Galicia, da Administración local, das universidades de Galicia, do Parlamento, do Consello de Contas e do Valedor do Pobo. Absteranse de solicitar este curso as persoas que xa o fixeron anteriormente. A selección efectuarase en función do resultado dunha proba escrita de nivel de coñecementos de inglés que deberán realizar os candidatos o día 2 de setembro ás 17:00 h no salón de actos da EGAP. Dentro do nivel adecuado daráselles preferencia aos candidatos que acrediten a relación do posto de traballo co contido do curso.

### 3. Desenvolvemento

- 3.1. Duración: 120 horas, das que 70 tiveron lugar neste ano.
- 3.2. Lugar: Santiago de Compostela.
- 3.3. Datas: do 11 de xaneiro ao 26 de maio do 2005.
- 3.4. Horarios: martes e xoves, de 17.00 a 19.00 h.
- 3.5. Prazas: 20, das que 11 serán para o persoal da Xunta, sempre que reúna os requisitos de nivel derivados da realización da proba que se practique.

### 4. Contido

- Consolidación dos tempos verbais, facendo fincapé na correspondencia dos tempos: condicionais, compostos, etc.
- Afondamento no uso dos “phrasal verbs”.
- Adquisición de vocabulario especializado.
- Pronunciar as formas distintas da lingua inglesa, e a súa comprensión.
- Desenvolvemento de ideas complexas.

### 5. Convocatoria

DOG nº. 55, do 18-03-2004.



## Curso: inglés superior

### 1. Obxectivos

O curso iniciado no ano 2004 remata en maio de 2005 e, ten por obxectivo proporcionar uns coñecementos máis profundos da lingua inglesa para relacionarse de forma eficaz, oralmente ou por escrito, con persoas ou institucións de países anglófonos.

### 2. Destinatarios

Persoal da Administración da Xunta de Galicia, da Administración local, das universidades de Galicia, do Parlamento, do Consello de Contas e do Valedor do Pobo. Absteranse de solicitar este curso as persoas que xa o fixeron anteriormente. A selección efectuarase en función do resultado dunha proba escrita de nivel de coñecementos de inglés que deberán realizar os candidatos o día 2 de setembro ás 17:00 h. no salón de actos da EGAP. Dentro do nivel adecuado daráselles preferencia aos candidatos que acrediten a relación do posto de traballo co contido do curso.

### 3. Desenvolvemento

- 3.1. Duración: 120 horas, das que 70 tiveron lugar neste ano.
- 3.2. Lugar: Santiago de Compostela.
- 3.3. Datas: do 11 de xaneiro ao 19 de maio.
- 3.4. Horarios: martes e xoves, de 19.00 a 21.00 h.
- 3.5. Prazas: 20, das que 11 serán para o persoal da Xunta, sempre que reúna os requisitos de nivel derivados da realización da proba que se practique.

### 4. Contido

- Consolidación dos tempos verbais, facendo fincapé na correspondencia dos tempos: condicionais, compostos, etc.
- Afondamento no uso dos “phrasal verbs”.
- Adquisición de vocabulario especializado.
- Pronunciar as formas distintas da lingua inglesa, e a súa comprensión.
- Desenvolvemento de ideas complexas.

### 5. Convocatoria

DOG nº. 55, do 18-03-2004.



## Curso: inglés básico

### 1. Obxectivos

Ten por obxectivo proporcionar uns coñecementos elementais da lingua inglesa.

### 2. Destinatarios

Persoal da Administración da Xunta de Galicia, da Administración local, das universidades de Galicia, do Parlamento, do Consello de Contas, do Valedor do Pobo, do Consello Cusultivo e do Consello da Cultura Galega. Os criterios selectivos serán os sinalados con carácter xeral na resolución da EGAP do 11 de febreiro de 2004 (DOG n.º 34, do 18 de febreiro). Daráselles preferencia aos candidatos que acrediten a relación do posto de traballo co contido do curso.

### 3. Desenvolvemento

- 3.1. Duración: 120 horas, das que 50 horas se darán no ano 2005.
- 3.2. Lugar: EGAP.
- 3.3. Datas: do 13 de setembro ao 30 de decembro de 2005.
- 3.4. Horarios: martes e xoves, das 17.00 ás 19.00 horas, en sesións de tarde.

- 3.5. Prazas: 20, das que 11 serán para o persoal da Xunta de Galicia, 4 para o da local, as 5 restantes cubriranse con persoal das universidades do Parlamento, do Consello de Contas, do Valedor do Pobo, do Consello Cusultivo e do Consello da Cultura Galega.

### 4. Contido

- Vocabulario.
- Pronuncia.
- Estructuras gramaticais.
- Compresión básica.
- Formulación e contestación de preguntas.
- Análise de situacións concretas da vida corrente.

### 5. Convocatoria

DOG n.º. 37, do 23-02-2005.



## Curso: inglés superior (26 edicións)

### 1. Obxectivos

O curso iniciado no ano 2005 rematará en maio de 2006 e, ten por obxectivo proporcionar uns coñecementos máis profundos da lingua inglesa para relacionarse de forma eficaz, oralmente ou por escrito, con persoas ou institucións de países anglófonos.

### 2. Destinatarios

Persoal da Administración da Xunta de Galicia, da Administración local, das universidades de Galicia, do Parlamento, do Consello de Contas e do Valedor do Pobo. Absteranse de solicitar este curso as persoas que xa o fixeron anteriormente. A selección efectuarase en función do resultado dunha proba escrita de nivel de coñecementos de inglés que deberán realizar os candidatos o día 2 de setembro ás 17:00 h. no salón de actos da EGAP. Dentro do nivel adecuado daráselles preferencia aos candidatos que acrediten a relación do posto de traballo co contido do curso.

### 3. Desenvolvemento

- 3.1. Duración: 120 horas, das que 50 se darán neste ano.
- 3.3. Lugar: Santiago de Compostela.
- 3.5. Datas: do 13 de setembro ao 30 de decembro.
- 3.6. Horarios: martes e xoves, de 19.00 a 21.00 h.
- 3.5. Prazas: 20, das que 11 serán para o persoal da Xunta, sempre que reúna os requisitos de nivel derivados da realización da proba que se practique.

### 4. Contido

Adaptado ao nivel do grupo que se forme.

### 5. Convocatoria

DOG nº. 37, do 23-02-2005.



## Curso: inglés comunitario

### 1. Obxectivos

Introducir ós alumnos na realidade institucional e de traballo da Unión Europea, e poñer á súa disposición as ferramentas lingüísticas necesarias para que poidan desenvolver eficazmente o traballo relacionado cos temas comunitarios.

### 2. Destinatarios

Persoal ao servizo da Xunta de Galicia.

### 2. Desenvolvemento

- 3.1. Duración: 48 h.
- 3.2. Lugar: Santiago de Compostela.
- 3.3. Datas: do 5 ao 29 de setembro.
- 3.4. Horarios: de luns a xoves, de 17.00 a 20.00 h.
- 3.5. Prazas: 20.

### 3. Contido

Desenvolvemento das catro destrezas lingüísticas: lectura, comprensión auditiva, comunicación oral e comunicación escrita.

### 4. Convocatoria

DOG n.º 8, do 13-01-2005.



## Curso: portugués, nivel II

### 1. Obxectivos

Proporcionar uns coñecementos da lingua portuguesa a un nivel máis avanzado, de xeito que permita establecer contactos nesta lingua e acadar unha comunicación e comprensión cun bo grao de eficacia.

### 2. Destinatarios

Persoal da Administración da Xunta de Galicia, da Administración local, das universidades de Galicia, do Parlamento, do Consello de Contas e do Valedor do Pobo, do Consello Consultivo e do Consello da Cultura Galega. Abasteranse de solicitar este curso as persoas que xa o fixeron anteriormente. A selección efectuarase en función do resultado dunha proba escrita de nivel de coñecementos de portugués que deberán realizar os candidatos o día, a hora e o lugar que determine a EGAP. Non obstante, o establecido na base segunda, poderá participar o persoal doutras administracións no suposto de que non se cubra o 50% das prazas convocadas e de que teña o nivel axeitado. Dentro do nivel adecuado daráselles preferencia aos candidatos que acrediten a relación do posto de traballo co contido do curso.

### 3. Desenvolvemento

- 3.1. Duración: 80 horas.
- 3.2. Lugar, horarios e datas: Santiago de Compostela: martes e xoves, de 19.00 a 21.00 h., do 28 de abril ao 29 de novembro (agás os meses de xullo de agosto).
- 3.3. Prazas: 20 por edición, das que 11 serán para a administración autonómica sempre que reuna os requisitos de nivel derivados da realización da proba que se practique.

### 4. Contido básico

Adaptarase ao nivel do grupo seleccionado.

### 5. Convocatoria

DOG nº. 37, do 23-02-2005.







# 06.

Actividades do Servizo de Estudos, Investigación e Publicacións

## 02. SEMINARIOS, XORNADAS, ETC.

### Actos en conmemoración do Día das Letras Galegas: mesa redonda sobre a vida e obra de Lorenzo Varela

#### 1. Obxectivos

Con motivo de declarar a Real Academia Galega o Día das Letras Galegas do ano 2005 dedicado a Lorenzo Varela, a EGAP súmase, como institución pública galega, á homenaxe deste personaxe, organizando unha mesa redonda sobre a súa vida e obra. Esta acción formativa completárase cunha viaxe de interese cultural.

#### 2. Destinatarios

Na mesa redonda poderá participar o persoal das administracións públicas e calquera outra persoa interesada. Á viaxe cultural terá acceso só o persoal ao servizo de calquera das administracións públicas de Galicia (ata 40 prazas); no caso de presentarse máis solicitudes que prazas terá preferencia o persoal da Xunta. A inscrición na viaxe implica a obrigatoriedade de asistir á mesa redonda.

#### 3. Desenvolvemento

3.1. Mesa redonda:

- Data: 10 de maio.
- Hora: das 13.00 ás 14.30 h.
- Lugar: EGAP.

3.2. Viaxe cultural: 17 de maio.

#### 4. Contido

Análise da vida e obra de Lorenzo Varela.

#### 5. Convocatoria

DOG nº. 64, do 05-04-2005.



06.

Actividades do Servizo de Estudos, Investigación e Publicacións

## 03. INVESTIGACIÓN

### . 03.1. Bolsas de investigación

#### **Bolsas de linguaxe administrativa inglesa** (1 bolsa)

Convocatoria: DOG n.º.247, do 22 de decembro de 2004, modificada no DOG n.º 5, do 10 de xaneiro de 2005.

#### 1. Obxectivos

A realización na EGAP de estudos e prácticas sobre linguaxe administrativa inglesa.

#### 2. Destinatarios

Licenciados en filloxía inglesa.

#### 3. Solicitudes presentadas

12

#### 4. Adxudicación

Resolución do 1 de marzo de 2005.

#### 5. Adxudicatarios e período de gozo

- Pastor Gómez, Iria (01-03-05 ao 31-08-05).

## **Bolsas de linguaxe administrativa galega (2 bolsas)**

Convocatoria: DOG n.º.247, do 22 de decembro de 2004, modificada no DOG n.º 5, do 10 de xaneiro de 2005.

### 1. Obxectivos

A realización na EGAP de estudos e prácticas sobre linguaxe administrativa galega.

### 2. Destinatarios

Licenciados en filoloxía galega, filoloxía hispánica (subsección galego-portugués) ou tradución (con galego como lingua A)

### 3. Solicitudes presentadas

27.

### 4. Adxudicación

Resolución do 1 de marzo de 2005.

### 5. Adxudicatarios

- M<sup>a</sup>. Mar González Tarrela (01-03-05 ao 31-12-05).
- Antonio Sayáns Gómez (01-03-05 ao 31-12-05).



## **Bolsas de colaboración en tarefas de estudo e análise sobre materias xurídicas e político-administrativas** (5 bolsas)

Convocatoria: DOG n.º.247, do 22 de decembro de 2004, modificada no DOG n.º 5, do 10 de xaneiro de 2005.

### 1. Obxectivos

Cinco bolsas para a realización de estudos e análise sobre materias xurídicas e político-administrativas.

### 2. Destinatarios

Licenciados en dereito, ciencias políticas ou económicas.

### 3. Solicitudes presentadas

66.

### 4. Adxudicación

Resolución do 14 de abril de 2005.

### 5. Adxudicatarios e período de gozo

Bolsas sobre materias xurídicas e político-administrativas

Barreiro Pereira, Xosé Antón (18-04-05 ao 31-12-05)

Rebolledo Varela, José M<sup>a</sup> (18-04-05 ao 31-12-05)

Villoch Bañobre, M<sup>a</sup> Dolores (20-04-05 ao 31-12-0)

Fandiño Cutrín, Ángeles (18-04-05 ao 31-07-05)

Villamor Martínez, Cristina (20-04-05 ao 31-12-05)



## **Bolsas de biblioteconomía e documentación (3 bolsas)**

Convocatoria: DOG n.º.247, do 22 de decembro de 2004, modificada no DOG n.º 5, do 10 de xaneiro de 2005.

### 1. Obxectivos

Para a execución de tarefas de biblioteconomía e documentación na biblioteca desta escola.

### 2. Destinatarios

Diplomados ou licenciados en biblioteconomía e documentación, licenciados en xeografía ou historia que acrediten expresamente ter feita a especialidade en bibliotecas ou ser licenciados en dereito con experiencia en bibliotecas.

### 3. Solicitudes presentadas

53.

### 4. Adxudicación

Resolución do 1 de marzo de 2005.

### 5. Adxudicatarios e período de gozo

Domínguez Méndez, Gaspar (01-03-05 ao 31-12-05)

Cana Villar, María (01-03-05 ao 30-11-05)

Villamayor Torres, Ana M<sup>a</sup>. (01-03-05 ao 31-12-05)

Grille Leis, Mónica (14-12-05 ao 31-12-05)



## Bolsas de biblioteconomía e documentación (3 bolsas)

Convocatoria: DOG n.º.247, do 22 de decembro de 2004, modificada no DOG n.º 5, do 10 de xaneiro de 2005.

### 1. Obxectivos

Indicar os aspectos teóricos e prácticos involucrados na tramitación dos expedientes administrativos, así como estudar o documento administrativo desde o punto de vista xurídico e as principais formas documentais, todo iso relacionado cos dereitos dos cidadáns en relación cos expedientes administrativos e abordando a problemática xurídica dos rexistros, certificacións e compulsas.

### 2. Destinatarios

Funcionarios dos grupos C e D e persoal laboral dos grupos III e IV da Xunta de Galicia que no desempeño do seu posto de traballo realicen funcións relacionadas co contido do curso.

### 3. Desenvolvemento

- 3.1. Duración: 21 horas.
- 3.2. Lugar e datas: Santiago de Compostela (2 edicións), A Coruña, Lugo, Ourense, Pontevedra e Vigo, os días 20, 21, 22, 23, 27, 28 e 29 de xuño.
- 3.3. Horario: das 17 ás 20 horas.
- 3.4. Prazas: 25 por edición.

### 4. Contido

Custodia, formación e ordenación do expediente. Clases de documentos. Formalidades documentais. Dereitos dos cidadáns en relación cos expedientes administrativos. Rexistros, certificacións e compulsas. Acceso ao expediente administrativo e aos arquivos e rexistros.

### 5. Convocatoria

DOG n.º. 8, do 13-01-2005.



## . 03.2. Premios

### XIV Premio Manuel Colmeiro

#### 1. Obxectivos

Fomentar estudos e traballos inéditos sobre a Administración pública de Galicia desde unha perspectiva xurídica, económica, sociolóxica, etc.

#### 2. Destinatarios

Investigadores no eido da Administración pública.

#### 3. Dotación

4.510 €.

#### 4. Convocatoria

Orde do 11 de marzo de 2005 (DOG nº.57 , do 23-03-2005)

#### 5. Adxudicatario

Almudena Fernández Carballal.

#### 6. Título do traballo premiado

El decoro urbanístico.





## 06. 04. **PUBLICACIONES PERIÓDICAS**

Actividades do Servizo de Estudos, Investigación e Publicacións

### . **04.1. Memoria 2004**

Páx. : 333.

Formato: 24,5 x18,5.

Tiraxe: 500 exemplares.

### . **04.2. Revista Galega de Administración Pública (REGAP)**



Páxinas: 377.

Formato: 24 x 17.

Tiraxe: 500.

Resumo do índice.

Estudos: - José Antonio Chinchilla Peinado, Régimen jurídico de la afectación, desafectación, mutación de destino, adscripción y desadscripción de los bienes y derechos públicos.

- Guillermo Márquez Cruz, EL asociacionismo local en Galicia: una respuesta al déficit municipal.

- Enrique Porto Rey, Especialidades en la gestión urbanística de los bienes públicos. Efectos en la delimitación de áreas de reparto y cálculo de los aprovechamientos tipo. La participación de los bienes públicos en la equidistribución.

Notas e Comentarios

Xurisprudencia

Crónica parlamentaria

Crónica administrativa

Bibliografía e recensións



Páxinas: 271.

Formato: 24 x 17.

Tiraxe: 500.

Resumo do índice.

## Estudos:

- Silvia Díaz Alabart, Principios de protección jurídica del discapitado.
- José María de la Cuesta Sáenz, La unidad mínima de cultivo y el registro de la propiedad.
- Domingo Bello Janeiro, O dereito agrario galego.
- Almudena Fernández Carballal, A conservación do patrimonio urbanístico-arquitectónico.

Notas e Comentarios

Xurisprudencia

Crónica parlamentaria

Crónica administrativa

Bibliografía e recensións



Páxinas: 353.

Formato: 24 x 17.

Tiraxe: 500.

Resumo do índice.

Estudos:

- Bernardo Cremades Sanz-Pastor, El arbitraje societario hoy.
- José M. Otero Lastres, Arbitraje y propiedad industrial.
- José M. Pérez Fernández, El origen del llamado urbanismo comercial. Los instrumentos del urbanismo comercial y sus modelos.
- M<sup>a</sup>. Teresa Carballeira Rivera, Implantación de proyectos en suelo no urbanizable. Régimen jurídico de los proyectos de interés supramunicipal. El urbanismo autonómico. Especial estudio de la legislación gallega. Consideración del factor ambiental.

Notas e Comentarios

Xurisprudencia

Crónica parlamentaria

Crónica administrativa

Bibliografía e recensións





06.

Actividades do Servizo de Estudos, Investigación e Publicacións

## 05. PUBLICACIONES NON PERIÓDICAS

### **Título: La ampliación de la Unión Europea de 2004**

Autora: Noemí García Gestoso

Páx. : 181.

Formato: 20,5 x14,5.

Tiraxe: 500 exemplares.

Resumo:

A obra ten como obxecto proporcionar unha visión xeral do proceso de ampliación do proxecto de unidade europea e presta unha especial atención á última ampliación pola que se integraron dez novos Estados.



## 06. 06. BIBLIOTECA - CENTRO DE DOCUMENTACIÓN

Actividades do Servizo de Estudos, Investigación e Publicacións

### . 06.1. Servizos

Durante o ano 2005 realizáronse os seguintes servizos:

#### . 06.1. 1. SERVIZO DE PRÉSTAMO

Realizáronse **806 préstamos** de libros.



## . 06.1. 2. SERVIZO DE INFORMACIÓN E REFERENCIA

Houbo 77 peticións de información sobre temas xurídicos, solicitadas persoalmente, por vía telefónica ou por correo. Normalmente a información requirida foi bibliográfica, lexislativa e xurisprudencial sobre un tema e un período concreto, e os solicitantes foron persoal investigador da EGAP, da universidade ou funcionarios.

Para efectuar as buscas de información bibliográfica empregáronse as bases de datos en disco óptico do ISBN, CSIC e Bibliografía Española, así como boletíns de información de organismos oficiais, repertorios bibliográficos, libros e publicacións periódicas da biblioteca.

Para realizar as buscas de lexislación e xurisprudencia, empregáronse as bases de datos on-line e DVD-ROM de Aranzadi de lexislación (desde 1929), xurisprudencia (estatal desde 1979 - Salas do Tribunal Supremo e Tribunal Constitucional - e de tribunais superiores de xustiza e audiencias provinciais), convenios colectivos e lexislación das Comunidades Autónomas, a base de datos en CD-ROM de La Ley ecoinuris; tamén se utilizaron nesta tarefa boletíns oficiais, revistas xurídicas, coleccións de textos legais e repertorios impresos de lexislación e xurisprudencia española e estranxeira.

Para a elaboración das ditas buscas accedeuse, tamén a través de Internet, aos distintos catálogos de bibliotecas nacionais (Biblioteca Nacional de España, Library of Congress, British Library...), bibliotecas universitarias, etc. así como a diferentes páxinas web de organismos oficiais, entre elas, ás do Congreso dos Deputados e do Senado de España.

A biblioteca conta cun OPAC (Catálogo Público de Acceso en Liña), no cal os usuarios poden consultar os rexistros informatizados no Sistema Integral de Bibliotecas do programa Biblio 3000.

## . 06.2. Incorporación de fondos

### . 06.2. 1. LIBROS

Neste ano entraron na biblioteca, ben mediante doazón, ben mediante compra, 354 títulos de libros. Actualmente o fondo de monografías da biblioteca está composto por 11.285 unidades bibliográficas.

### . 06.2. 2. PUBLICACIÓNS PERIÓDICAS

O fondo de publicacións periódicas está constituído actualmente por 209 títulos, sendo 11 deles títulos de boletíns e diarios oficiais.

## . 06.3. Difusión

### . 06.3. 1. BOLETÍN DE SUMARIOS

Elaboráronse 6 boletíns de sumarios que recollen os índices das revistas que a biblioteca ten en subscrición, tanto nacionais coma estranxeiras, elaborándose mensualmente. Este boletín distribúese actualmente a bibliotecas xurídicas e a determinados organismos públicos.

### . 06.3. 2. BOLETÍN DE NOVIDADES

Realizáronse 12 boletíns de novidades onde se recollen as adquisicións mensuais, e que se lles facilita aos distintos servizos da escola eponse tamén a disposición dos usuarios da biblioteca.







“Os usuarios poden consultar os rexistros informatizados no Sistema Integral de Bibliotecas do programa Biblio 3000”



07

## Profesores colaboradores

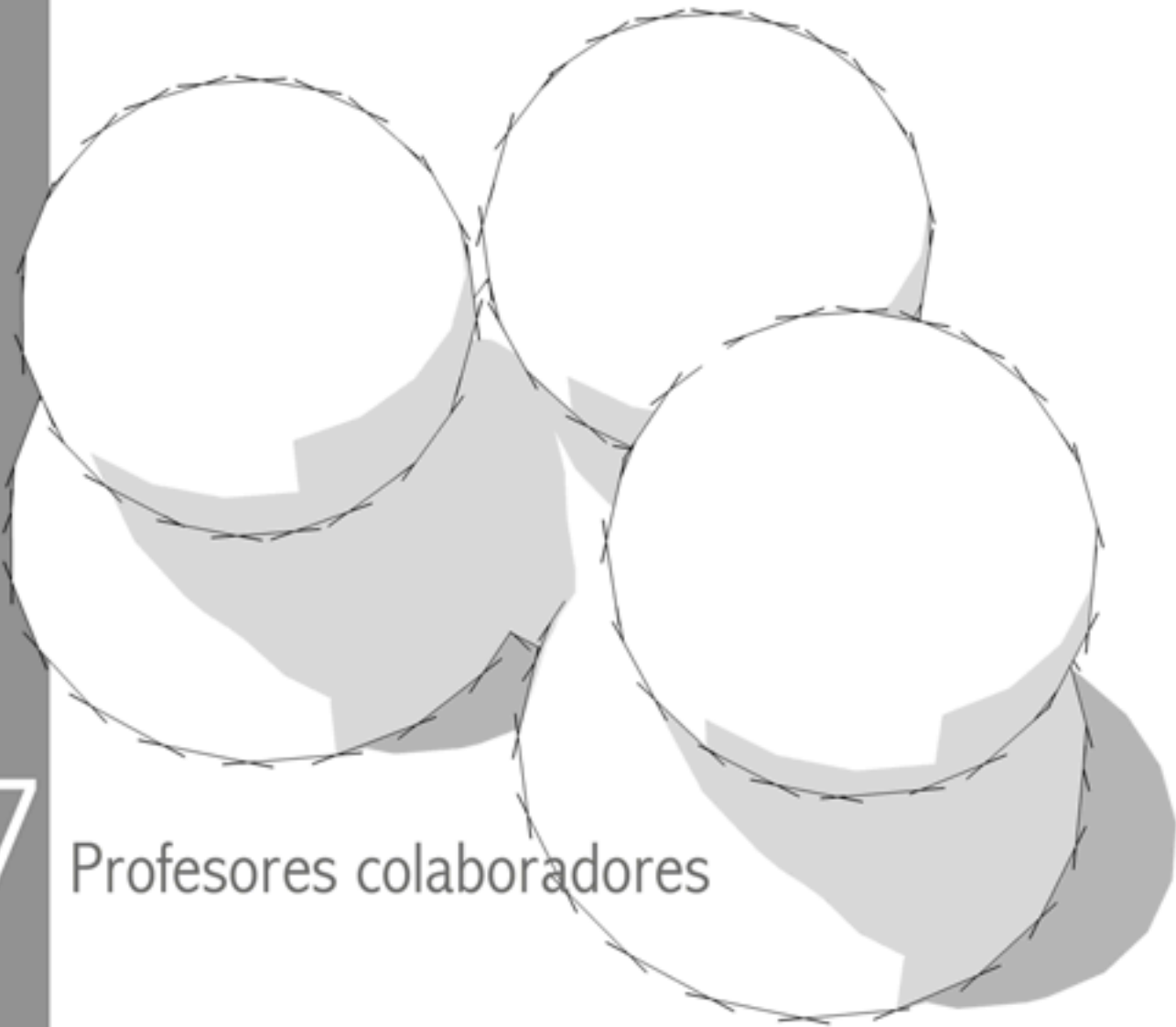



## PROFESORES COLABORADORES

### - ABA CATOIRA, Ana

Profesor titular de dereito constitucional da Universidade da Coruña

*Xornadas intercontinentais sobre a constitucionalización na Unión Europea e as súas implicacións para as entidades subestais*

### - ABEL VILELA, Fernando

Profesor titular de dereito administrativo da Universidade de Santiago de Compostela

*Xornada sobre a nova lei de horarios comerciais*

*Curso o expediente administrativo e os documentos administrativos*

### - ABELLEIRA FERNÁNDEZ, Rosa

Interventora xeral do Concello de Lugo.

*Curso sobre a nova instrución da contabilidade pública na Administración local (A Coruña, Lugo, Ourense, Pontevedra).*

*Curso sobre a nova instrución da contabilidade pública na Administración local (Santiago e A Coruña).*

*Curso sobre a nova instrución da contabilidade pública na Administración local (Pontevedra).*

### - ABUÍN FLORES, Carlos

Asesor xurídico da Consellería de Educación e Ordenación Universitaria

*Curso requisitos e documentación na contratación administrativa*

*Curso xestión de procedementos administrativos afectados por disposicións comunitarios*

### - ACADEMIA ESEL INFORMÁTICA

*Curso perfeccionamento de xefes de negociado*

#### - ACADEMIA POSTAL

*Curso perfeccionamento de xefes de sección*

*Curso perfeccionamento de xefes de negociado*

*Curso iniciación á Informática. O procesador de textos*

*Curso folla de cálculo*

*Curso xestor de bases de datos relacionais*

*Curso as redes informáticas: a rede internet*

#### - AFONSO RODRÍGUEZ, María Elvira

Profesora titular de dereito civil da Universidade da Laguna

*Xornada sobre o contrato de arrendamento rústico e a modernización das explotacións agrarias*

#### - ALBURQUERQUE SACRISTÁN, Juan Miguel

Catedrático de dereito romano da Universidade de Córdoba

*Xornada sobre dereito administrativo histórico*

#### - ALIANZA FRANCESA. DOMÍNGUEZ DOMÍNGUEZ, Gabriel.

Profesor da Alianza Francesa.

*Curso de francés básico.*

#### - ALONSO ÁLVAREZ, Gonzalo

Interventor xeral do Concello de Ourense.

*Curso sobre a nova instrución da contabilidade pública na Administración local (A Coruña, Ourense, Pontevedra).*

*Curso sobre a nova instrución da contabilidade pública na Administración local (Santiago e A Coruña).*

*Curso sobre a nova instrución da contabilidade pública na Administración local (Pontevedra).*

#### - ALONSO FERNÁNDEZ, José Ramón

Vicesecretario do Concello de Santiago de Compostela.

*Curso de xestión de servizos públicos locais (Ourense).*



- **ÁLVAREZ CORBACHO, Xaquín**

Conseleiro da área de Facendas Locais do Consello de Contas de Galicia.

*Curso selectivo para o acceso á subescala de intervención-tesourería, categoría de entrada (XIII promoción) (en colaboración co INAP) Módulo dereito autonómico (Santiago).*

*Curso selectivo para o acceso á subescala de secretaria-intervención (X promoción) (en colaboración co INAP) Módulo de dereito autonómico (Santiago).*

- **ÁLVAREZ PUIG, Antonio**

Avogado

*Curso a protección de datos de carácter persoal*

- **ÁLVAREZ ROMERO, Enrique**

Asesor xurídico da Consellería de Pesca e Asuntos Marítimos

*Curso achegamento á Constitución Europea*

*Curso análise xurídico-administrativa da Constitución Europea*

- **AMEIJENDA CUNS, José María**

Interventor do Parlamento de Galicia.

*Curso selectivo para o acceso á subescala de secretaria-intervención (X promoción).*

- **ANCEL, Bertrand**

Catedrático de dereito internacional privado da Universidade de París II Assaz

*Xornada sobre a ordenación española da estranxeiría no marco do espazo da liberdade, seguridade e xustiza da Unión Europea.*

- **ANEIROS PEREIRA, Jaime**

Profesor do dereito financeiro e tributario da Universidade de Vigo

*Curso perfeccionamento de xefes de sección*

- **ÁNGEL FRAGA, Antonio**

Consellería de Medio Ambiente.

*Curso selectivo para o acceso á subescala de secretaria, categoría de entrada (VII promoción) (en colaboración co INAP) Módulo de dereito autonómico (Santiago).*



- **ARANA GARCÍA, Estanislao**  
Profesor titular de dereito administrativo da Universidade de Granada  
*Xornada sobre a contratación e fiscalidade das sociedades de xestión urbanística*
  
- **ARENAS GARCÍA, Rafael**  
Profesor titular de dereito internacional privado da Universidade Autónoma de Barcelona  
*Xornada sobre a ordenación española da estranxeiría no marco do espazo da liberdade, seguridade e xustiza da Unión Europea.*
  
- **ARMAGNAGUE, Juan Fernando**  
(\*Valor da Unión Sudamericana (MERCOSUR)\*) Profesor de dereito da Universidade Nacional de Cuyo (Argentina), avogado e deputado  
*Xornadas intercontinentais sobre a constitucionalización na Unión Europea e as súas implicacións para as entidades subestais*
  
- **ARNÁIZ MARINA, Alejo**  
Ex-xefe de protocolo do Ministerio de Defensa  
*Xornada sobre protocolo e comunicación pública na administración*
  
- **AROZENA ABAD, Carmen**  
Profesora asociada de dereito constitucional da Universidade de La Laguna e avogada  
*Xornadas intercontinentais sobre a constitucionalización na Unión Europea e as súas implicacións para as entidades subestais*
  
- **AYMERICH CANO, Carlos**  
Profesor titular de Dereito Administrativo da Universidade da Coruña  
*Curso perfeccionamento de xefes de sección*
  
- **AZETANET**  
*Formación e consultoría.*  
*Formación de formadores (2 edicións) (Santiago).*
  
- **BALAGUER CALLEJÓN, Francisco**  
Catedrático "Jean Monnet" de dereito constitucional europeo e de dereito constitucional da Universidade de Granada  
*Xornadas intercontinentais sobre a constitucionalización na Unión Europea e as súas implicacións para as entidades subestais*



- **BALLARÍN MARCIAL, Alberto**  
Notario-avogado e presidente da Asociación Española de Dereito Agrario  
*Xornada sobre o contrato de arrendamento rústico e a modernización das explotacións agrarias*
  
- **BAÑOS CAMPO, José María**  
Interventor da Excm. Deputación Provincial de Ourense.  
*Curso sobre a nova instrución da contabilidade pública na Administración local (A Coruña, Lugo, Ourense).*  
*Curso sobre a nova instrución da contabilidade pública na Administración local (Santiago e A Coruña).*
  
- **BARAHONA RIBER, M<sup>a</sup> Dolores**  
Directora do Arquivo Histórico Provincial de Pontevedra  
*Curso básico de arquivo*
  
- **BARRAL I BIÑALS, Inmaculada**  
Profesora titular de dereito civil da Universidade de Barcelona  
*Xornada sobre responsabilidade por danos*
  
- **BARREIRO DÍAZ, José M<sup>a</sup>**  
Letrado xefe da Asesoría Xurídica do SERGAS  
*Curso perfeccionamento de xefes de sección*  
*Curso o expediente administrativo e os documentos administrativos*
  
- **BARRIUSO NOYA, Francisco J.**  
Xefe de sección de asistencia técnica.  
*Curso teórico-práctico sobre fontes e ferramentas estatísticas básicas (Santiago).*
  
- **BASANTA ZUFIAURRE, Andrés**  
Habilitado xeral do servicios centrais do SERGAS  
*Curso xestión de operacións de pagamento*



- **BASCOY MACEIRAS, Beatriz**  
Licenciada en filoloxía galega.  
*Curso de actualización da lingua e da linguaxe administrativa galegas (1 edición) (Ferrol).*
  
- **BELTRÁN GÓMEZ, Ana Isabel**  
Interventora delegada da Intervención xeral do Goberno de Aragón  
*Xornada sobre a contratación pública europea: as novas directivas*
  
- **BERNAL DÍAZ, Violeta**  
Arquivera do Arquivo Histórico Provincial de Pontevedra  
*Curso básico de arquivo*
  
- **BLANCO ÁLVAREZ, Pedro**  
Arquitecto-xefe de Urbanismo e Inventario do RENFE en Asturias  
*Xornadas sobre o sector ferroviario*
  
- **BLANCO GONZÁLEZ, José Manuel**  
Subdirector xeral de Análise e Programación da Secretaría Xeral de Relacións coa Unión Europea e Cooperación Exterior  
*Curso a lei xeral de subvencións: incidencia no marco autonómico*  
*Curso análise xurídico-administrativa da Constitución Europea*
  
- **BLANCO LÓPEZ, Francisco**  
Subdirector xeral de subministro e servizos da Dirección xeral de Patrimonio da Generalitat de Catalunya  
*Xornada sobre a contratación pública europea: as novas directivas*
  
- **BLANCO SERRANO, José Abelardo**  
Letrado do Consello Consultivo de Galicia  
*Curso perfeccionamento de xefes de sección*  
*Curso perfeccionamento de xefes de negociado*  
*Curso procedemento administrativo, intimidade e informática*  
*Curso o deber de actuar e o control da inactividade da Administración*  
*Curso o expediente administrativo e os documentos administrativos*



- **BLANCO VALDES, Roberto**  
Catedrático de dereito constitucional da Universidade de Santiago de Compostela  
*III Curso selectivo de ingreso na función pública galega do persoal en prácticas do grupo A*
  
- **BLANCH NOUGUÉS, Juan Manuel**  
Catedrático de dereito romano e Decano da facultade de dereito da Universidade San Pablo-Ceu  
*Xornada sobre dereito administrativo histórico*
  
- **BRAGADO TRIGO, Iago.**  
Licenciado en filoloxía galego-portuguesa.  
*Curso de portugués, nivel II.*
  
- **BRANDEIRO CANDALES, Fernando**  
Xefe do servizo de analse económica-financieira da D.X. de Ornamentos  
*III Curso selectivo de ingreso na función pública galega do persoal en prácticas do grupo A*
  
- **BRUNA QUINTAS, Beatriz**  
Responsable do Arquivo da Autoridade Portuaria de Vigo  
*Curso básico de arquivo*
  
- **BUESO GUIRAO, Enrique**  
Asesor xurídico da Asociación española de Promotores Públicos de Vivenda y Suelo (AVS)  
*Xornada sobre a contratación e fiscalidade das sociedades de xestión urbanística*
  
- **BUSTILLO BOLADO, Roberto**  
Profesor titular de dereito administrativo da Universidade de Vigo  
*Xornadas sobre o sector ferroviario*  
*Xornada sobre os contratos de consultoría, asistencia e servizos*
  
- **BUSTO LAGO, José Manuel**  
Profesor titular de dereito civil da Universidade da Coruña  
*Xornada sobre o seguro de responsabilidade civil das administracións públicas*





- **CABALLERO LOZANO, José María**  
Profesor titular de dereito civil da Universidade de Burgos  
*Xornada sobre o contrato de arrendamento rústico e a modernización das explotacións agrarias*
  
- **CABO DE LA VEGA, Antonio**  
Profesor titular de dereito constitucional da Universidade Complutense de Madrid  
*Xornadas intercontinentais sobre a constitucionalización na Unión Europea e as súas implicacións para as entidades subestais*
  
- **CACHARRO GOSENDO, Francisco**  
Vicesecretario da Excm. Deputación Provincial de Ourense.  
*Curso selectivo para o acceso á subescala de secretaría-intervención (X promoción)*
  
- **CALERO MARTÍNEZ, Jorge**  
Catedrático do dep. de Economía Política e Facenda Pública da Universidade de Barcelona  
*Xornada sobre a situación social de España*
  
- **CALVETE PÉREZ, Enrique**  
Interventor adxunto da Excm. Deputación Provincial da Coruña.  
*Curso sobre a nova instrución da contabilidade pública na Administración local (A Coruña, Lugo, Ourense, Pontevedra).*  
*Curso sobre a nova instrución da contabilidade pública na Administración local (Santiago e A Coruña).*  
*Curso sobre a nova instrución da contabilidade pública na Administración local (Pontevedra).*  
*Curso perfeccionamento de xefes de sección*  
*Curso xeral de xestión orzamentaria*
  
- **CALVO OCAMPO, Esther**  
Posto base grupo B.  
*Curso teórico-práctico sobre fontes e ferramentas estatísticas básicas (Santiago).*



- **CAMPA GARCÍA, Javier**

Xefe de servizo de programas do Servizo Galego de Igualdade

*Cursos XXXVIII e XXXIX para a obtención de diploma de directivo da Xunta de Galicia*

*Curso perfeccionamento de xefes de sección*

*Curso perfeccionamento de xefes de negociado*

*Curso información e atención ao cidadán*

- **CAMPUZANO DROGUETT, Raúl Fernando**

Profesor de relacións internacionais da Universidade Central de Chile e exdirector xerente do “Año Chileno de la APEC”

Xornadas intercontinentais sobre a constitucionalización na Unión Europea e as súas implicacións para as entidades subestais

- **CARBALLEIRA RIVERA, M.<sup>a</sup> Teresa**

Profesora titular de dereito administrativo da Universidade de Santiago de Compostela

*Xornada sobre urbanismo e centros comerciais e de mecer*

*Xornada sobre o sistema de actuación de concesión de obra urbanizadora*

*Curso perfeccionamento de xefes de sección*

*III Curso selectivo de ingreso na función pública galega do persoal en prácticas do grupo A*

- **CARID FERNÁNDEZ, José Carlos**

Xefe de servizo de Xestión de Programación da Dirección Xeral da Función Pública

*Curso perfeccionamento de xefes de sección*

- **CARREIRAS SOUTO, Constantino**

Subdirector X. de Contratación e xestión económica da Consellería de Sanidade

*III Curso selectivo de ingreso na función pública galega do persoal en prácticas do grupo A*

*Curso perfeccionamento de xefes de sección*

*Curso xestión de operacións de pagamento*

*Curso xeral de contratación administrativa*



- **CARRO FERNÁNDEZ-VALMAYOR, Antonio**  
Conseleiro do Consello Consultivo de Galicia  
*Curso xeral de contratación administrativa*  
*Curso o expediente administrativo e os documentos administrativos*  
*Curso o regulamento da Lei de contratos das Administracións públicas*
  
- **CASAL TEMBRA, M<sup>a</sup>. Isabel**  
Profesora da Alianza Francesa  
*Conversa de francés*
  
- **CASAS BAAMONDE, Emilia**  
Presidenta do Tribunal Constitucional  
*Apertura do curso 2005*
  
- **CASCUDO RASILLA, Alfonso**  
Xefe de sección do Arquivo Xeral da Xunta de Galicia  
*Curso básico de arquivo*
  
- **CASTIÑEIRA IZQUIERDO, Francisco Javier**  
Secretario Xeral do Concello de Santiago de Compostela.  
*Curso selectivo para o acceso á subescala de secretaría-intervención (X promoción).*  
*Curso de xestión de servizos públicos locais (Ourense).*
  
- **CASTIÑEIRA PIÑEIRO, José Carlos**  
Secretario do Concello de Cangas.  
*Curso selectivo para o acceso á subescala de secretaría-intervención (X promoción) (en colaboración co INAP) Módulo de dereito autonómico (Santiago).*
  
- **CASTRO ALLEGUE, Francisco**  
Subdirector xeral de Protección do Patrimonio da Consellería de Cultura, Comunicación Social e Turismo  
*Curso perfeccionamento de xefes de sección*



- **COBACHO GÓMEZ, José Antonio**  
Decano da facultade de dereito da Universidade de Murcia e catedrático de dereito civil  
*Xornada sobre o contrato de arrendamento rústico e a modernización das explotacións agrarias*
  
- **COMBO GARCÍA, Ramiro**  
Licenciado en filoloxía galega.  
*Curso de actualización da lingua e da linguaxe administrativa galegas (1 edición) (Viveiro)*  
*Curso perfeccionamento de xefes de negociado*
  
- **CONDE CASTELO, Samuel**  
Letrado da Asesoría Xurídica do Sergas  
*Curso requisitos e documentación na contratación administrativa*
  
- **CONDE DE SIMÓN, Ignacio**  
Consellería de Medio Ambiente.  
*Curso selectivo para o acceso á subescala de secretaría, categoría de entrada (VII promoción) (en colaboración co INAP)Módulo de dereito autonómico (Santiago).*
  
- **CORGO SOLLEIRO, Carmen**  
Arquiveira do Arquivo Histórico Provincial de Pontevedra  
*Curso básico de arquivo*
  
- **COROMOTO SARDÓN BLANCO, Asunción**  
Secretaria Xeral do Concello de Fene.  
*Curso de xestión de servizos públicos locais (Ourense).*
  
- **CORREAS SÁNCHEZ, Gerardo**  
Vicepresidente da Escuela Internacional de Protocolo e director xerente do Instituto de Estudos e Protocolo  
*Xornada sobre protocolo e comunicación pública na administración*



- **CORTÉS BRETÓN, Ignacio**  
Arquitecto  
*Xornada sobre planeamento e xestión urbanística*
  
- **COSTAS NÚÑEZ, Juan Ramón**  
Ltrado do Gabinete Xurídico Territorial de Ourense  
*Curso o expediente administrativo e os documentos administrativos*
  
- **COSTAS SUEIRAS, Miguel**  
Xefe de sección do Arquivo de Historias Clínicas do Complexo Hospitalario Juan Canalejo  
*Curso básico de arquivo*
  
- **COSTATO, Luigi**  
Catedrático de dereito agrario da Universidade de Ferrara (Italia).  
*Xornada sobre o contrato de arrendamento rústico e a modernización das explotacións agrarias*
  
- **CRESPO PÉREZ, Manuel Antonio**  
Profesor asociado de dereito administrativo  
*Xornada sobre o sistema de actuación de concesión de obra urbanizadora*  
*Curso de verán sobre urbanismo sostible*
  
- **CUENCA GARCÍA, Eduardo**  
Catedrático de Organizacións Económicas Internacionais da Universidade de Granada  
*Xornadas intercontinentais sobre a constitucionalización na Unión Europea e as súas implicacións para as entidades subestais*
  
- **CUNHA DE OLIVEIRA, Marília Inês.**  
Licenciada en Filoloxía portuguesa.  
*Curso de portugués, nivel II.*



- **CHACÓN PICHEL, Almudena**  
Interventora delegada Consellería de Familia  
*III Curso selectivo de ingreso na función pública galega do persoal en prácticas do grupo A*  
*Curso xeral de xestión orzamentaria*  
*Curso perfeccionamento de xefes de sección*
  
- **CHAS DE LA CALLE, María**  
Xefa do servizo de Persoal da COTOP  
*Curso xestión do persoal*  
*Curso perfeccionamento de xefes de sección*
  
- **CHAVARRI DE RIVERO, Jaime**  
Embaixador de de España e ex-xefe de protocolo do Estado  
Xornada sobre protocolo e comunicación pública na administración
  
- **DAGNINO GUERRA, Alfredo**  
Avogado e Letrado do Consejo de Estado  
*Xornada sobre o silencio administrativo e as notificacións*
  
- **DE DIOS VIEITEZ, Victoria**  
Profesora titular de dereito administrativo da Universidade da Coruña  
*III Curso selectivo de ingreso na función pública galega do persoal en prácticas do grupo A*
  
- **DE VICENTE DOMINGO, Ricardo**  
Profesor titular de dereito administrativo da Universidade de Valencia e avogado  
*Xornada sobre a contratación e fiscalidade das sociedades de xestión urbanística*
  
- **DEBÉN ALFONSO, María**  
Asesora do Centro de Información á Muller do Servizo Galego de Igualdade  
*Curso perfeccionamento de xefes de sección*  
*Curso perfeccionamento de xefes de negociado*  
*Curso información e atención ao cidadán*



- **DÍAZ ABRAIRA, Carlos**

Tradutor-corrector do Parlamento de Galicia

*Curso perfeccionamento de xefes de negociado*

*Curso técnicas de redacción de informes, propostas e resolucións*

- **DÍAZ LEMA, José Manuel**

Catedrático de dereito administrativo

*Xornada sobre planeamento e xestión urbanística*

- **DÍAZ SÁNCHEZ, Loreto**

Subdirectora X. Relacións Xurídico admtvas. D.X. Admón. Local

*III Curso selectivo de ingreso na función pública galega do persoal en prácticas do grupo A*

*Curso selectivo para o acceso á subescala de intervención-tesourería, categoría de entrada (XIII promoción)(en colaboración co INAP) Módulo de dereito autonómico (Santiago).*

*Curso selectivo para o acceso á subescala de secretaría-intervención (X promoción) (en colaboración co INAP) Módulo de dereito autonómico (Santiago)*

- **DÍAZ SÁNCHEZ, Manuel José**

Secretario do Concello de Ribadeo.

*Curso selectivo para o acceso á subescala de secretaría-intervención (X promoción)*

- **DÍAZ VÁZQUEZ, Beatriz**

Directora do Arquivo municipal de Oleiros

*Curso básico de arquivo*

- **DÍAZ VILLOSLADA, Juan M.**

Xefe área de persoal do Concello da Coruña.

*Curso selectivo para o acceso á subescala de secretaría-intervención (X promoción) (Santiago).*

- **DÍOS VIEITEZ, Victoria de**

Profesora Titular de Dereito Administrativo da Universidade da Coruña.

*Curso selectivo para o acceso á subescala de secretaría-intervención (X promoción)*

*Curso perfeccionamento de xefes de negociado*

*Curso o expediente administrativo e os documentos administrativos*



- **DOMÍNGUEZ ADAME, Mauricio**

Funcionario de habilitación nacional e xefe de protocolo do Concello de Sevilla

*Jornada sobre protocolo e comunicación pública na administración*

- **DOMÍNGUEZ MARTÍN, Herculina**

Viceinterventora do Concello de Pontevedra.

*Curso sobre a nova instrución da contabilidade pública na Administración local ( Pontevedra).*

*Curso sobre a nova instrución da contabilidade pública na Administración local (Santiago e A Coruña).*

*Curso selectivo para o acceso á subescala de secretaría-intervención (X promoción) (Santiago).*

- **ECHEBARRÍA ARIZNABARRETA, Koldo**

Profesor de ESADE

*XXXVIII e XXXIX cursos para a obtención do diploma de directivo da Xunta de Galicia*

- **ESCARIZ COUSO, Alberto**

Tesoureiro do Concello de Pontevedra.

*Curso sobre a nova instrución da contabilidade pública na Administración local (A Coruña, Lugo, Ourense, Pontevedra ).*

*Curso sobre a nova instrución da contabilidade pública na Administración local (Santiago e A Coruña).*

*Curso sobre a nova instrución da contabilidade pública na Administración local (Pontevedra).*

*Curso selectivo para o acceso á subescala de secretaría-intervención (X promoción) (Santiago).*

- **ESCUREDO CASCÓN, Emilio**

Xefe de sección de Fiscalización e Contabilidade da Consellería de Pesca e Asuntos Marítimos

*Curso xeral de xestión orzamentaria*

- **ESPINAR VICENTE, José María**

Catedrático de dereito internacional privado da Universidade de Alcalá de Henares

*Jornada sobre a ordenación española da estranxeiría no marco do espazo da liberdade, seguridade e xustiza da Unión Europea.*

- **ESTEVEZ GONZÁLEZ, Elena María**

Jefa del Área de Administración Territorial de la Subdirección General de Planificación y Dirección de la contabilidad.

Intervención General del Estado.

*Jornada sobre a reforma da contabilidade local (Santiago).*





- **ESTRADA GONZÁLEZ, Elena María**

Cefa do área de Administración Territorial da Subdirección Xeral de Planificación e Dirección da Contabilidade. Intervención General del Estado.  
*Xornada sobre a reforma da contabilidade local (Santiago).*

- **FAIÑA MEDÍN, Andrés**

Catedrático "Jean Monnet" de Economía industrial Europea da UDC, Vicepresidente do Instituto Eurolatinoamericano de Integración (IELEPI) e membro do Comité Ejecutivo da TUDESCO  
*Xornadas intercontinentais sobre a constitucionalización na Unión Europea e as súas implicacións para as entidades subestais*

- **FERNÁNDEZ CARBALLAL, Almudena**

Profesora titular de dereito administrativo  
*Xornada sobre o sistema de actuación de concesión de obra urbanizadora*

- **FERNÁNDEZ CORCHETE, José Antonio**

Profesor titular de dereito administrativo e director do departamento público da Universidade de Vigo  
*Xornada sobre os contratos de consultoría, asistencia e servizos*

- **FERNÁNDEZ DE BUJÁN FERNÁNDEZ, Antonio**

Catedrático de dereito romano da Universidade Autónoma de Madrid  
*Xornada sobre dereito administrativo histórico*

- **FERNÁNDEZ FARRERES, Germán**

Catedrático de dereito administrativo da Universidade Complutense  
*Xornada sobre a nova lei de horarios comerciais*

- **FERNÁNDEZ LÓPEZ, Juan Carlos**

Maxistrado do Xulgado do Contencioso-Administrativo de Pontevedra  
*Curso perfeccionamento de xefes de sección*

- **FERNÁNDEZ LÓPEZ, Roberto**

Profesor de dereito financeiro e tributario da Universidade de Vigo  
*Curso perfeccionamento de xefes de sección*



- **FERNÁNDEZ PRADO, Martín**  
 Director Xeral de Urbanismo  
*Xornada sobre planeamento e xestión urbanística*
  
- **FERNÁNDEZ ROZAS, José Carlos**  
 Catedrático de dereito internacional privado da Universidade Complutense de Madrid  
*Xornada sobre a ordenación española da estranxeiría no marco do espazo da liberdade, seguridade e xustiza da Unión Europea.*
  
- **FERNÁNDEZ-MOSQUERA SANDE, Natalia**  
 Secretaria da Delegación Provincial da Consellería de Educación e Ordenación Universitaria na Coruña  
*Curso perfeccionamento de xefes de sección*
  
- **FERREIRA FERNÁNDEZ, Antonio J.**  
 Profesor titular de dereito administrativo da Universidade de Santiago de Compostela  
*Xornada sobre os contratos de consultoría, asistencia e servizos*
  
- **FERREIRO NOVOA, Nita**  
 Subdirectora X. de contratación da Consellería de Presidencia  
*III Curso selectivo de ingreso na función pública galega do persoal en prácticas do grupo A*
  
- **FERREIRO VILARIÑO, German**  
 Interventor delegado na Consellería de Emigración  
*Curso perfeccionamento de xefes de sección*  
*Curso xeral de contabilidade pública*  
*Curso xestión de operacións de pagamento*  
*Curso xeral de xestión orzamentaria*  
*III Curso selectivo de ingreso na función pública galega do persoal en prácticas do grupo A*
  
- **FLORENSA I TOMÁS, Carles, E.**  
 Catedrático de dereito civil da Universidade de Lleida  
*Xornada sobre responsabilidade por danos*



- **FRAGUELA SEOANE, Manuela**  
Secretaría Técnica do Instituto Galego de Estatística.  
*Curso teórico-práctico sobre fontes e ferramentas estatísticas básicas (Santiago).*
  
- **GADEA CARRERA, Alberto**  
Director do Departamento de planificación e ordenación do Concello de Santa Coloma de Gramenet.  
*Curso de xestión de servizos públicos locais (Ourense).*
  
- **GAGO FERNÁNDEZ, Ana**  
Interventora do Concello da Estrada.  
*Curso sobre a nova instrución da contabilidade pública na Administración local (Santiago).*
  
- **GALOFRE ISART, ALBERT**  
Profesor de ESADE  
*XXXVIII e XXXIX cursos para a obtención do diploma de directivo da Xunta de Galicia*
  
- **GALLEGO VINCENTE, Víctor**  
Subdirector Xeral de Réxime Xurídico e Rel.Lab.da Consellería de Presidencia  
*III Curso selectivo de ingreso na función pública galega do persoal en prácticas do grupo A*
  
- **GARCÍA CANCELA, Xerman**  
Xefe de servizo de tradución da Consellería de Presidencia  
*III Curso selectivo de ingreso na función pública galega do persoal en prácticas do grupo A*  
*Curso perfeccionamento de xefes de negociado*  
*Curso técnicas de redacción de informes, propostas e resolucións*
  
- **GARCÍA ERVITI, Federico**  
Arquitecto  
*Xornada sobre planeamento e xestión urbanística*  
*Xornadas sobre a equidistribución urbanística e a obtención de terreos dotacionais*
  
- **GARCÍA GÓMEZ, Valentín**  
Licenciado en filoloxía galega.  
*Curso de actualización da lingua e da linguaxe administrativa galegas (4 edicións) (Pontevedra)*



- **GARCÍA LORENZO, Antonio**  
Catedrático EU de análise económica da Universidade da Coruña  
*Xornadas intercontinentais sobre a constitucionalización na Unión Europea e as súas implicacións para as entidades subestais*
  
- **GARCÍA MACEIRAS, Oscar**  
Avogado do Estado  
*Curso procedemento administrativo, intimidade e informática*
  
- **GARCÍA MAGARIÑOS, Alfonso**  
Asesor xurídico da Consellería de Medio Ambiente  
*Curso o expediente administrativo e os documentos administrativos*
  
- **GARCÍA MAS, Francisco Javier**  
Notario adscrito a dirección xeral de rexistro e notariado  
*Xornada sobre aspectos técnico-xurídicos da sinatura electrónica en España*
  
- **GARCÍA NOVOA, César**  
Catedrático de Dereito Financeiro da Universidade de Santiago de Compostela.  
*Curso selectivo para o acceso á subescala de secretaría-intervención (X promoción)*
  
- **GARCÍA PEREZ, Marta**  
Profesora titular de dereito administrativo da Universidade da Coruña  
*Curso perfeccionamento de xefes de sección*  
*Curso técnicas de redacción de informes, propostas e resolucións*  
*III Curso selectivo de ingreso na función pública galega do persoal en prácticas do grupo A*  
*Curso selectivo para o acceso á subescala de secretaría-intervención (X promoción)*
  
- **GARCÍA PITA, Marina**  
Xefa do servizo de Arquivos e Museos da Dirección xeral do Patrimonio Cultural  
*Curso básico de arquivo*



- **GARCÍA POUSA, Juan**

Consellería de Medio Ambiente.

*Curso selectivo para o acceso á subescala de secretaría, categoría de entrada (VII promoción) (en colaboración co INAP) Módulo de dereito autonómico (Santiago).*

- **GARCÍA-TREVIJANO, Jose-Antonio**

Avogado e Letrado en excelencia do Consejo de Estado

*Xornada sobre o silencio administrativo e as notificacións*

- **GAREA GARCÍA-MALVAR, Manuel**

Analista de sistemas.

*Xestor de bases de datos. Microsoft Access (Pontevedra).*

*Folla de cálculo. Microsoft Excel (Pontevedra).*

*Formación de formadores (2 edicións) (Santiago).*

*Curso selectivo para o acceso á subescala de secretaría, categoría de entrada (VII promoción) (en colaboración co INAP) Módulo de dereito autonómico (Santiago).*

*Curso selectivo para o acceso á subescala de secretaría-intervención (X promoción) (Santiago).*

*Curso selectivo para o acceso á subescala de intervención-tesourería, categoría de entrada (XIII promoción) (en colaboración co INAP) Módulo de dereito autonómico (Santiago).*

*Curso selectivo para o acceso á subescala de secretaría-intervención (X promoción) (en colaboración co INAP) Módulo de dereito autonómico (Santiago).*

*XXXVIII e XXXIX cursos para a obtención do diploma de directivo da Xunta de Galicia*

*Curso perfeccionamento de xefes de sección*

*Curso perfeccionamento de xefes de negociado*

*Curso iniciación á Informática. O procesador de textos*

*Curso folla de cálculo*

*Curso xestión informática de proxectos*

*Curso xestor de base de datos relacionais*

*Curso as redes informáticas: a rede Internet*

*III Curso selectivo de ingreso na función pública galega do persoal en prácticas do grupo A*

- **GÁZQUEZ SERRANO, Laura**

Profesora titular de dereito civil da Universidade de Granada

*Xornada sobre responsabilidade por danos*



- **GEREZ KREMER, Gabriel**  
 Profesor titular de dereito romano e Vicerreitor da Universidade Cardenal Herrera Oria de Valencia  
*Xornada sobre dereito administrativo histórico*
  
- **GIMENO FELIU, José María**  
 Decano e profesor titular da facultade de dereito da Universidade de Zaragoza  
*Xornada sobre a contratación pública europea: as novas directivas*
  
- **GÓMEZ LIGÜERRE, Carlos**  
 Profesor de dereito civil da Universidade Pompeu Fabra  
*Xornada sobre o seguro de responsabilidade civil das administracións públicas*
  
- **GÓMEZ PEDREIRA, José Antonio**  
 Secretario do Concello de Touro.  
*Curso selectivo para o acceso á subescala de secretaría-intervención (X promoción) (en colaboración co INAP) Módulo de dereito autonómico (Santiago).*
  
- **GÓMEZ POMAR, Fernando**  
 Catedrático de dereito civil da Universidade "Pompeu Fabra"  
*Xornada sobre o seguro de responsabilidade civil das administracións públicas*
  
- **GÓMEZ Y DÍAZ CASTROVERDE, José María**  
 Presidente do Consello Consultivo de Galicia.  
*Curso selectivo para o acceso á subescala de secretaría, categoría de entrada (VII promoción) (en colaboración co INAP) Módulo de dereito autonómico (Santiago).*
  
- **GÓMEZ-REINO CARNOTA, Enrique**  
 Catedrático de dereito administrativo da Universidade de Santiago de Compostela  
*Xornada sobre a nova lei de horarios comerciais*  
*Curso o expediente administrativo e os documentos administrativos*



- **GONZÁLEZ GONZÁLEZ, Carmen**  
Consultora de seguridade  
*Curso procedemento administrativo, intimidade e informática*  
*Curso a protección de datos de carácter persoal*
  
- **GONZÁLEZ LAXE, Fernando**  
Catedrático de economía aplicada da Universidade da Coruña  
*I Encontro sobre a economía e xestión dos riscos e as emerxencias*
  
- **GONZÁLEZ LÓPEZ, Antonio**  
Actuario do Consorcio de Compensacións de Seguros de Galicia  
*I Encontro sobre a economía e xestión dos riscos e as emerxencias*
  
- **GONZÁLEZ LÓPEZ-MOSQUERA, Miguel**  
*Curso sobre a nova instrución da contabilidade pública na Administración local (Pontevedra).*
  
- **GONZÁLEZ MARIÑAS, Pablo**  
Profesor titular de Dereito Administrativo da Universidade de Santiago de Compostela  
*Curso perfeccionamento de xefes de sección*
  
- **GONZÁLEZ MONTAÑÉS, Alberte**  
Licenciado en filoloxía galega.  
*Curso de actualización da lingua e da linguaxe administrativa galegas (4 edicións) (Ourense)*
  
- **GONZÁLEZ TOSAR, Luis**  
Escritor  
*Mesa redonda sobre a vida e obra de Lorenzo Varela*
  
- **HERNÁNDEZ CORCHETE, Juan Antonio**  
Profesor titular de dereito administrativo  
*Xornada sobre o sistema de actuación de concesión de obra urbanizadora*



- **HERRAIZ ROMERO, Raimundo**  
Xerente de Madrid, 112  
*I Encontro sobre a economía e xestión dos riscos e as emerxencias*
  
- **HERRERO DE PADURA, José E.**  
Secretario da Delegación Provincial da Consellería da Presidencia, Relacións Institucionais e Administración Pública da Coruña  
*Curso perfeccionamento de xefes de sección*
  
- **HERVADA VIDAL, M<sup>a</sup> Jesús**  
Xefa do Servicio de Asuntos Comunitarios da Secretaría Xeral de Relacións coa Unión Europea e Cooperación Exterior  
*Curso achegamento á Constitución Europea*
  
- **HIDALGO ABIA, Fernando**  
Membro da Xunta consultiva de contratación administrativa, avogado do Estado sa Secretaría de Estado de Comercio e Turismo do Ministerio de Economía  
*Xornada sobre a contratación pública europea: as novas directivas*
  
- **HUERGO LORA, Alejandro**  
Profesor titular de dereito administrativo da Universidade de Oviedo  
*Xornada sobre o seguro de responsabilidade civil das administracións públicas*
  
- **IGLESIAS GONZÁLEZ, Felipe**  
Profesor titular de dereito administrativo  
*Xornada sobre planeamento e xestión urbanística*  
*Xornada sobre a contratación e fiscalidade das sociedades de xestión urbanística*
  
- **JIMÉNEZ DE CISNEROS, Francisco Javier**  
Profesor titula de dereito administrativo  
*Xornada sobre planeamento e xestión urbanística*
  
- **LADO LAGO, Xoán Antón.**  
Licenciado en filoloxía galega.  
*Curso de actualización da lingua e da linguaxe administrativa galegas (1 edición) (Santiago de Compostela).*





- LAGE REGAL, Roberto

Pedagogo

*Curso de información e atención ao cidadán*

- LAGO GARCÍA, José M<sup>a</sup>

Xefe do servizo de Prospectiva e Apoio Técnico da Secretaría Xeral de Relacións coa Unión Europea e Cooperación Exterior

*Curso achegamento á Constitución Europea*

*Curso análise xurídico-administrativa na Constitución Europea*

*Curso xestión de procedementos administrativos afectados por disposicións comunitarias*

- LASO BAEZA, Vicente

Avogado

*Xornadas sobre a equidistribución urbanística e a obtención de terreos dotacionais*

*Xornadas sobre a equidistribución urbanística e a obtención de terreos dotacionais*

- LEDO ANDIÓN, José Luís

Xefe do servizo de Fiscalización e Contabilidade da Consellería da Presidencia, Relacións Institucionais e Administración Pública

*Curso perfeccionamento de xefes de sección*

- LEGASPI DÍAZ, Mónica

Interventora xeral do Concello de Chantada.

*Curso sobre a nova instrución da contabilidade pública na Administración local (A Coruña, Lugo, Ourense).*

*Curso sobre a nova instrución da contabilidade pública na Administración local (Santiago e A Coruña).*

- LEGNA VERNA, CARLOS

Profesor titular de economía aplicada da Universidade de La Laguna

*Xornadas intercontinentais sobre a constitucionalización na Unión Europea e as súas implicacións para as entidades subestais*

- LEOBALDE GARCÍA, Mercedes.

Licenciada en filoloxía galega.

*Curso de actualización da lingua e da linguaxe administrativa galegas (4 edicións) (A Coruña).*



- LINARES GIL, Maximino  
Director dos Servizos Xurídicos da Axencia Estatal Tributaria  
*Xornada sobre aspectos técnico-xurídicos da sinatura electrónica en España*
  
- LÓPEZ ALCALDE, Tomás  
Licenciado en filoloxía inglesa  
*Inglés comunitario*
  
- LÓPEZ BASAGUREN, Alberto  
Catedrático de dereito constitucional da Universidade do País Vasco  
*Xornadas intercontinentais sobre a constitucionalización na Unión Europea e as súas implicacións para as entidades subestais*
  
- LÓPEZ BOULLÓN, Xosé Ramón.  
Licenciado en filoloxía galega.  
*Curso de actualización da lingua e da linguaxe administrativa galegas (4 edicións) (Santiago de Compostela)*
  
- LÓPEZ CORRAL, Xosé Carlos  
Asesor xurídico da Consellería de Innovación, Industria e Comercio  
*Curso perfeccionamento de xefes de negociado*  
*Curso técnicas de redacción de informes, propostas e resolucións*  
*Curso perfeccionamento de xefes de sección*
  
- LÓPEZ DÍAZ, Antonio  
Profesor de Dereito Financeiro da Universidade de Santiago de Compostela.  
*Curso selectivo para o acceso á subescala de secretaría-intervención (X promoción)*  
*Curso perfeccionamento de xefes de sección*
  
- LÓPEZ GÓMEZ, Pedro  
Profesor de Arquivística da Universidade da Coruña  
*Curso básico de arquivo*



- **LÓPEZ MIÑO, Antonio**  
Asesor xurídico da Consellería de Asuntos Sociais, Emprego e Relacións Laborais  
*Curso técnicas de redacción de informes, propostas e resolucións*
  
- **LÓPEZ RODRÍGUEZ, Olimpia**  
Xefa da sección do Arquivo Histórico Provincial de Lugo  
*Curso básico de arquivo*
  
- **LÓPEZ VIZCAÍNO, Esther.**  
Xefa do Servizo de Difusión e Información Estatística.  
*Curso teórico-práctico sobre fontes e ferramentas estatísticas básicas (Santiago).*
  
- **LÓPEZ-GALIACHO PERONA, Javier**  
Profesor titular de dereito civil da Universidade Rey Juan Carlos  
*Xornada sobre aspectos técnico-xurídicos da sinatura electrónica en España*  
*Curso procedemento administrativo, intimidade e informática*
  
- **LOZANO CORBI, Enrique**  
Catedrático de dereito romano da Universidade de Zaragoza  
*Xornada sobre dereito administrativo histórico*
  
- **LLAMAS POMBO, Eugenio**  
Catedrático de dereito civil da Universidade de Salamanca  
*Xornada sobre responsabilidade por danos*
  
- **LLOVO TABOADA, José María**  
Subdirector Xeral de Operacións Financeiras.  
*Curso selectivo para o acceso á subescala de secretaría-intervención (X promoción) (en colaboración co INAP) Módulo de dereito autonómico (Santiago).*
  
- **LLOVO TABOADA, Santiago**  
Subdirector X. de operacións financieras, da D.X. de Política Financiera  
*III Curso selectivo de ingreso na función pública galega do persoal en prácticas do grupo A*



- **MAGDALENA ANDA, José Antonio**  
 Avogado (Díaz-Bastián&Truhán Abogados) e doutor en dereito  
*Xornadas sobre o sector ferroviario*
  
- **MARÍN GÓMEZ, Irene Margarita**  
 Coordinadora de infocentros (técnica informática). Dirección Xeral de Organización e Sistemas Informáticos. Consellería da Presidencia, Relacións Institucionais e Administración Pública.  
*Sobre o portal dos concellos de Galicia: O EidoLocal e o novo rexistro de entradas e saídas vía web (Santiago e Pontevedra).*  
*Curso selectivo para o acceso á subescala de intervención-tesourería, categoría de entrada (XIII promoción) (en colaboración co INAP)Módulo de dereito autonómico (Santiago).*
  
- **MARTÍNEZ ANTA, Iago Manuel**  
 Coordinador de infocentros (técnico informático). Dirección Xeral de Organización e Sistemas Informáticos. Consellería da Presidencia, Relacións Institucionais e Administración Pública.  
*Sobre o portal dos concellos de Galicia: O EidoLocal e o novo rexistro de entradas e saídas vía web (Santiago, Lugo e A Coruña).*  
*Curso selectivo para o acceso á subescala de secretaría-intervención (X promoción) (en colaboración co INAP) Módulo de dereito autonómico (Santiago).*
  
- **MÁRTINEZ JIMÉNEZ, Elisa**  
 Doutora en dereito e consultora en "Identidad. Soluciones Integrales para el Sector Servicios, S. L."  
*Xornada sobre urbanismo e cnetro comerciais e de mecer*
  
- **MARTÍNEZ NADAL, APOLONIA**  
 Profesora titular de dereito mercantil da Universidade das Illas Baleares  
*Xornada sobre aspectos técnico-xurídicos da sinatura electrónica en España*
  
- **MARTÍNEZ SIERRA, Jose Manuel**  
 Profesor titular de dereito constitucional da Universidade Complutense de Madrid  
*Xornadas intercontinentais sobre a constitucionalización na Unión Europea e as súas implicacións para as entidades subestais*
  
- **MATO RODRÍGUEZ, José Luís**  
 Secretario do Concello de Mos.  
*Curso selectivo para o acceso á subescala de secretaría, categoría de entrada (VII promoción) (en colaboración co INAP)Módulo de dereito autonómico (Santiago).*



- **MAZORRA MANRIQUE DE LARA, Sonsoles**  
Catedrática de dereiro financeiro e tributario da Universidade de La Laguna  
*Xornadas intercontinentais sobre a constitucionalización na Unión Europea e as súas implicacións para as entidades subestais*
  
- **MELLADO GONZÁLEZ, Jesús**  
Xerente de VISOGSA  
*Xornada sobre a contratación e fiscalidade das sociedades de xestión urbanística*
  
- **MÉNDEZ REGUEIRO, Antonio Adolfo**  
Asesor sistemas xestión municipal da Excma. Deputación Provincial da Coruña.  
*Curso selectivo para o acceso á subescala de secretaria-intervención (X promoción)*
  
- **MENÉNDEZ REXACH, Ángel**  
Catedrático de dereito administrativo  
*Xornada sobre planeamento e xestión urbanística*  
*Curso de verán sobre urbanismo sostible*
  
- **MENÉNDEZ SEBASTIÁN, Eva**  
Programa Nacional Ramón y Cajal, dereito administrativo da Universidade de Oviedo  
*Xornadas sobre o sector ferroviario*  
*Xornada sobre os contratos de consultoría, asistencia e servizos*
  
- **MILLÁN CALENTI, Rafael Alvaro**  
Asesor xurídico da Consellería de Xustiza, Interior e Administración Local  
*Curso perfeccionamento de xefes de negociado*  
*Curso procedemento administrativo, intimidade e informática*  
*Curso o deber de actuar e o control da inactividade da Administración*  
*Curso perfeccionamento de xefes de sección*



- **MIRÓN REDONDO, Lourdes**

Profesora Titular de Psicoloxía Social da Universidade de Santiago de Compostela.

*III Curso selectivo de ingreso na función pública galega do persoal en prácticas do grupo A*

*Curso selectivo para o acceso á subescala de secretaría-intervención (X promoción)*

*Curso perfeccionamento de xefes de sección*

*Curso perfeccionamento de xefes de negociado*

- **MONTORO CHINER, María Jesús**

Catedrática de dereito administrativo da Universidade de Barcelona

*Xornada sobre o seguro de responsabilidade civil das administracións públicas*

- **MORÁN GARCÍA, Manuel José**

Subdirector xeral de Relacións coa Unión Europea da Secretaría Xeral de Relacións coa Unión Europea e Cooperación Exterior

*Curso achegamento á Constitución Europea*

*Curso análise-xurídico administrativa da Constitución Europea*

- **MORENO FLOREZ, Rosa**

Profesora titular de dereito civil da Universidade Complutense de Madrid

*Xornada sobre responsabilidade por danos*

- **MOURE GARCÍA, Leopoldo**

Secretario do Concello de Ferrol.

*Curso selectivo para o acceso á subescala de secretaría-intervención (X promoción)(Santiago).*

- **MOURE VIEIRO, Carlos**

Tesoureiro do Concello de Santiago de Compostela.

*Curso selectivo para o acceso á subescala de secretaría-intervención (X promoción)*

- **NAVARRO LÓPEZ, Vicenc**

Catedrático do departamento de C. Políticas e Sociais da Universidade Pompeu Fabra

*Xornada sobre a situación social de España*



- **NOVO CASTRO, Isabel**

Xefe servizo de asesoramento xurídico, da Secretaría Xeral do SERGAS

*III Curso selectivo de ingreso na función pública galega do persoal en prácticas do grupo A*

*Curso o expediente administrativo e os documentos administrativos*

*Curso requisitos e documentación na contratación administrativa*

- **OLABEGOYA VENTURINI, Ricardo**

Subdirector X. de Servizos e Protección Civil do Goberno de Cantabria

*I Encontro sobre a economía e xestión dos riscos e as emerxencias*

- **OTERO ALVARADO, M.<sup>a</sup> Teresa**

Directora do máster en dirección de comunicación e protocolo da Universidade de Sevilla e ex-xefa de protocolo da Junta de Andalucía e da Delegación do Goberno

*Xornada sobre protocolo e comunicación pública na administración*

- **OTERO ESCUDEIRO, Yolanda**

Xefa do servizo de réxime xurídico e recursos da D.X. da Función Pública

*III Curso selectivo de ingreso na función pública galega do persoal en prácticas do grupo A*

- **OTERO LÓPEZ, José Manuel**

Profesora Titular de Psicoloxía Clínica da Universidade de Santiago de Compostela.

*Curso selectivo para o acceso á subescala de secretaría-intervención (X promoción)*

*Curso perfeccionamento de xefes de sección*

- **OZÁMIZ LESTÓN, Juan J.**

Habilitado nacional

*Curso o expediente administrativo e os documentos administrativos*

- **PADRÓS I CASTILLON, Xavier**

Director de servizos do departamento de Economía e finanzas da Generalitat de Catalunya

*Xornada sobre a contratación pública europea: as novas directivas*



- **PADRÓS REIG, Carlos**

Profesor titular de dereito administrativo da Universidade Autónoma de Barcelona

*Xornada sobre a nova lei de horarios comerciais*

- **PALAO MORENO, Guillermo**

Profesor titular de dereito internacional privado da Universidade de Valencia

*Xornada sobre a ordenación española da estranxeiría no marco do espazo da liberdade, seguridade e xustiza da Unión Europea.*

- **PARDELLAS RIVERA, José Manuel**

Viceinterventor da Excma. Deputación Provincial da Coruña.

*Curso sobre a nova instrución da contabilidade pública na Administración local (A Coruña, Lugo, Ourense, Pontevedra).*

*Curso sobre a nova instrución da contabilidade pública na Administración local (Santiago e A Coruña).*

*Curso sobre a nova instrución da contabilidade pública na Administración local (Pontevedra).*

*Curso perfeccionamento de xefes de sección*

*Curso xeral de xestión orzamentaria*

- **PARGUIÑA FERNÁNDEZ, María Irene**

Subdirectora xeral do Centro de Información Administrativa e Atención ó Cidadán da Xunta de Galicia

*Curso información e atención ao cidadán*

- **PAZ TABOADA, Manuel**

Secretario do Concello de Oleiros.

*Curso selectivo para o acceso á subescala de secretaria, categoría de entrada (VII promoción) (en colaboración co INAP) Módulo de dereito autonómico (Santiago).*

*Curso selectivo para o acceso á subescala de secretaria-intervención (X promoción) (Santiago).*

*Curso selectivo para o acceso á subescala de secretaria-intervención (X promoción) (en colaboración co INAP) Módulo de dereito autonómico (Santiago).*

- **PEDREIRA GARCÍA, Pablo Omar**

Interventor do Concello do Barco de Valedorras.

*Curso sobre a nova instrución da contabilidade pública na Administración local (A Coruña, Lugo, Ourense, Pontevedra).*

*Curso sobre a nova instrución da contabilidade pública na Administración local (A Coruña).*

*Curso sobre a nova instrución da contabilidade pública na Administración local (Pontevedra).*





- **PELETEIRO BARREIRO, Martín**  
Inspector de tributos do Concello de Santiago de Compostela.  
*Curso selectivo para o acceso á subescala de secretaría-intervención (X promoción)*
  
- **PENDÓN MELÉNDEZ, Esther**  
Profesora titular de dereito romano da Universidade de Cádiz  
*Xornada sobre dereito administrativo histórico*
  
- **PEÑA CASTIÑEIRA, José Francisco**  
Consultor de saúde ambiental.  
*Curso selectivo para o acceso á subescala de secretaría, categoría de entrada (VII promoción) (en colaboración co INAP)Módulo de dereito autonómico (Santiago).*
  
- **PEÑA LÓPEZ, Fernando**  
Profesor titular da escola universitaria da Universidade da Coruña  
*Xornada sobre o seguro de responsabilidade civil das administracións públicas*
  
- **PEREIRA OLIVEIRA, Dolores**  
Directora do Arquivo Histórico Provincial de Lugo  
*Curso básico de arquivo*
  
- **PEREIRA PAZOS, Carmen**  
Arquiveira do Arquivo Histórico Provincial de Pontevedra  
*Curso básico de arquivo*
  
- **PÉREZ ÁLVARIÑO, José María**  
Viceinterventor da Excma. Deputación Provincial da Coruña.  
*Curso selectivo para o acceso á subescala de secretaría-intervención (X promoción)(Santiago)*
  
- **PÉREZ FERNÁNDEZ, José Manuel**  
Profesor titular de dereito administrativo da Universidade de Oviedo  
*Xornada sobre urbanismo e centros comerciais e de lecer*



- **PÉREZ GARCÍA, Juan**

Coordinador de infocentros (técnico informático). Dirección Xeral de Organización e Sistemas Informáticos. Consellería da Presidencia, Relacións Institucionais e Administración Pública.

*Sobre o portal dos concellos de Galicia: O EidoLocal e o novo rexistro de entradas e saídas vía web (A Coruña e Ourense).*

- **PÉREZ LAPAZARÁN, José Cruz**

Senador por Navarra

*Xornada sobre o contrato de arrendamento rústico e a modernización das explotacións agrarias*

- **PILLADO QUINTÁNS, Manuel**

Asesor xurídico da Consellería de Política Territorial, Obras Públicas e Vivenda

*Curso perfeccionamento de xefes de sección*

*Curso perfeccionamento de xefes de negociado*

*Curso procedemento administrativo, intimidade e informática*

*Curso o deber de actuar e o control da inactividade da Administración*

*Curso procedemento administrativo na modalidade de teleformación*

*Curso o expediente administrativo e os documentos administrativos*

*Curso xestión de procedementos administrativos afectados por disposicións comunitarias*

- **PINTO MONTEIRO, Antonio**

Catedrático de dereito civil da Universidade de Coimbra

*Xornada sobre responsabilidade por danos*

- **PIÑEIRO AMIGO, José Manuel**

Secretario Xeral da Federación Galega de Municipios e Provincias.

*Curso selectivo para o acceso á subescala de secretaría-intervención (X promoción) (en colaboración co INAP) Módulo de dereito autonómico (Santiago).*

- **POMBO GRILLE, Julio**

Xefe do servizo de Tesourería da D.X. de Política Financiera

*III Curso selectivo de ingreso na función pública galega do persoal en prácticas do grupo A*



- PONTE ARRÉBOLA, Vanesa  
Dra. de dereito romano da Universidade de Córdoba  
*Xornada sobre dereito administrativo histórico*
  
- PORRAS RAMÍREZ, José M<sup>a</sup>  
Profesor titular de dereito constitucional da Universidade de Granada  
*Xornadas intercontinentais sobre a constitucionalización na Unión Europea e as súas implicacións para as entidades subestais*
  
- PORTERO MOLINA, José Antonio  
Catedrático de dereito constitucional da Universidade da Coruña  
*Xornadas intercontinentais sobre a constitucionalización na Unión Europea e as súas implicacións para as entidades subestais*
  
- PORTO REY, Enrique  
Arquitecto  
*Xornada sobre planeamento e xestión urbanística*
  
- PRADA FERNÁNDEZ, Jose Luis  
Profesor titular de dereito constitucional da Universidade de La Laguna  
*Xornadas intercontinentais sobre a constitucionalización na Unión Europea e as súas implicacións para as entidades subestais*
  
- PRADO FERNÁNDEZ-CANTELI  
Secretario Xeral do Concello de Narón.  
*Curso de xestión de servizos públicos locais (Ourense).*
  
- PREGO CONCELO, Beatriz  
Arquiveira do Arquivo Histórico Provincial de Pontevedra  
*Curso básico de arquivo*
  
- PREGO DE OLIVER LÓPEZ, María Luisa  
Técnico do Concello de Santiago de Compostela.  
*Curso selectivo para o acceso á subescala de secretaría-intervención (X promoción)*



- **PRIETO RAMOS, Carmen**  
Xefa de sección de Arquivos  
*Curso básico de arquivo*
  
- **PUENTE VÁZQUEZ, Rosario**  
Xefa do Servizo Técnico Xurídico da COTOP  
*Curso de xestión de persoal*  
*Curso perfeccionamento de xefes de sección*
  
- **QUIROGA BARRO, Gabriel**  
Director do Arquivo do Reino de Galicia  
*Curso básico de arquivo*
  
- **QUIROGA PARRA, Agueda**  
Investigadora Asociada do dep. de Ciencias Políticas e Sociais da Univ. Pompeu Fabra  
*Xornada sobre a situación social de España*
  
- **QUIROGA PERIÉ, Roberto**  
Profesor de ESADE  
*XXXVIII e XXXIX cursos para a obtención do diploma de directivo da Xunta de Galicia*
  
- **RAMOS FERNÁNDEZ, Fernando**  
Director dos cursos de extensión universitaria de comunicación e protocolo e asesor da Organización internacional de ceremonial e protocolo  
*Xornada sobre protocolo e comunicación pública na administración*
  
- **RAPOSO ARCEO, Juan Jesús**  
Profesor Titular de Escola Universitaria de Empresariais da Universidade da Coruña.  
*Curso selectivo para o acceso á subescala de secretaría-intervención (X promoción) (en colaboración co INAP) Módulo de dereito autonómico (Santiago).*
  
- **REGLERO CAMPOS, Fernando**  
Catedrático de dereito civil da Universidade de Castilla-La Mancha  
*Xornada sobre o seguro de responsabilidade civil das administracións públicas*



- **REGUEIRO FERNÁNDEZ, M.<sup>a</sup> Esther**

Directora Xeral de Protocolo da Xunta de Galicia

*Xoranda sobre protocolo e comunicación pública na administración*

- **RIEGO DIGO, José María**

Avogado e asesor xurídico da Cámara agraria de Cantabria

*Xornada sobre o contrato de arrendamento rústico e a modernización das explotacións agrarias*

- **RÍOS RULL, Fernando**

Profesor asociado de dereito constitucional da Universidade de La Laguna e director en Madrid da Oficina de Relacións Institucionais de Canarias

*Xornadas intercontinentais sobre a constitucionalización na Unión Europea e as súas implicacións para as entidades subestais*

- **RIVAS CID, Xoan**

Tradutor do Servizo de tradución da Consellería da Presidencia, Relacións Institucionais e Administración Pública da Xunta de Galicia.

*Curso selectivo para o acceso á subescala de secretaría, categoría de entrada (VII promoción) (en colaboración co INAP) Módulo de dereito autonómico (Santiago).*

*Curso selectivo para o acceso á subescala de intervención-tesourería, categoría de entrada (XIII promoción) (en colaboración co INAP) Módulo de dereito autonómico (Santiago).*

*Curso selectivo para o acceso á subescala de secretaría-intervención (X promoción) (en colaboración co INAP) Módulo de dereito autonómico (Santiago).*

*Curso perfeccionamento de xefes de negociado*

*Curso técnicas de redacción de informes, propostas e resolucións*

- **RODRÍGUEZ ÁLVAREZ, Antonio**

Subdirector xeral de Coordinación Administrativa e Xestión Orzamentaria da Consellería de Cultura, Comunicación Social e Turismo

*Curso perfeccionamento de xefes de sección*

*Curso xestión de persoal*

- **RODRÍGUEZ AVIAL LLARDENT, Luis**

Arquitecto

*Xornada sobre planeamento e xestión urbanística*



- **RODRÍGUEZ BUGARÍN, Miguel**  
Catedrático de enxeñaría e infraestrutura dos transportes da Universidade da Coruña  
*Xornadas sobre o sector ferroviario*
  
- **RODRÍGUEZ CABRERO, Gregorio**  
Catedrático de sociología da Universidade de Alcalá de Henares  
*Xornada sobre a situación social de España*
  
- **RODRÍGUEZ DÍAZ, Ángel**  
Catedrático de dereito constitucional da Unviersidade de Extremadura  
*Xornadas intercontinentais sobre a constitucionalización na Unión Europea e as súas implicacións para as entidades subestais*
  
- **RODRÍGUEZ ENNES, Luis**  
Catedrático de dereito romano da Universidade de Vigo  
*Xornada sobre protocolo e comunicación pública na administración*  
*Xornada sobre dereito administrativo histórico*
  
- **RODRÍGUEZ FERNÁNDEZ, Dámaso**  
Profesor titular de psicoloxía xocial da Universidade de Santiago  
*Curso perfeccionamento de xefes de sección*  
*Curso perfeccionamento de xefes de negociado*
  
- **RODRÍGUEZ FERNÁNDEZ, Luís Jaime**  
Xefe do Servizo de patrimonio e contratación das Excma. Deputación Provincial da Coruña.  
*Curso selectivo para o acceso á subescala de secretaria-intervención (X promoción) (en colaboración co INAP) Módulo de dereito autonómico (Santiago).*
  
- **RODRÍGUEZ FERNÁNDEZ, Manuel Dámaso**  
Profesor Titular de Psicoloxía Social da Universidade de Santiago de Compostela.  
*Curso selectivo para o acceso á subescala de secretaria-intervención (X promoción)*
  
- **RODRÍGUEZ FRAGA, Beatriz**  
Subdirectora de Recursos Humanos e Coordinación Administrativa da Consellería da Pesca e Asuntos Marítimos  
*Curso o deber de actuar e o control da inactividade da Administración*



- **RODRÍGUEZ GARCÍA, José Luis**  
Xefe de servizo de Recursos Humanos da Deputación Provincial de Pontevedra  
*Curso perfeccionamento de xefes de negociado*
  
- **RODRÍGUEZ GONZÁLEZ, José**  
Letrado da Asesoría Xurídica Xeral da Xunta de Galicia  
*Curso procedemento administrativo na modalidade de teleformación*
  
- **RODRÍGUEZ MÁRQUEZ, Jesús**  
Profesor titular de dereito financeiro e tributario da Universidade de Vigo  
*Xornada sobre a contratación e fiscalidade das sociedades de xestión urbanística*
  
- **RODRÍGUEZ RODRÍGUEZ, Juan M.**  
Subdirector Xeral de Xestión orzamentaria da Consellería de Pesca  
*III Curso selectivo de ingreso na función pública galega do persoal en prácticas do grupo A*  
*Curso perfeccionamento de xefes de sección*  
*Curso xeral de xestión orzamentaria*
  
- **RODRÍGUEZ SOUTO, Amador**  
Operador informático do Instituto Galego de Estatística.  
*Curso teórico-práctico sobre fontes e ferramentas estatísticas básicas (Santiago).*
  
- **RODRÍGUEZ TOAJAS, Marcial**  
Interventor do Concello de Sada.  
*Curso sobre a nova instrución da contabilidade pública na Administración local (Lugo, Ourense).*
  
- **RODRÍGUEZ VÁZQUEZ, Paloma**  
Xefa da sección de coordinación do Servizo Galego de Igualdade  
*XXXVIII e XXXIX cursos para a obtención do diploma de directivo da Xunta de Galicia*  
*Curso de perfeccionamento de xefes de sección*  
*Curso perfeccionamento de xefes de negociado*  
*Curso información e atención ó cidadán*



- **ROEL-HERNÁNDEZ SERRANO, Manuel**

Tesoureiro do Concello de Arteixo.

*Curso sobre a nova instrución da contabilidade pública na Administración local (A Coruña, Pontevedra).*

*Curso sobre a nova instrución da contabilidade pública na Administración local (Santiago e A Coruña).*

*Curso sobre a nova instrución da contabilidade pública na Administración local (Pontevedra).*

*Curso de xestión de servizos públicos locais (Ourense).*

- **ROGER FERNÁNDEZ, Gerardo**

Arquitecto e urbanista

*Xornada sobre o sistema de actuación de concesión de obra urbanizadora*

- **RON LATAS, Ricardo P.**

Catedrático de E.u. de dereito traballo e da Seguridade Social da Universidade da Coruña

*III Curso selectivo de ingreso na función pública galega do persoal en prácticas do grupo A*

- **ROSÓN LÓPEZ, Berta**

Xefa do Servizo de Urbanismo do Concello de Santiago de Compostela.

*Curso selectivo para o acceso á subescala de secretaría-intervención (X promoción) (en colaboración co INAP) Módulo de dereito autonómico (Santiago).*

- **ROURA GÓMEZ, Santiago**

Profesor titular de dereito constitucional da Universidade da Coruña

*Xornadas intercontinentais sobre a constitucionalización na Unión Europea e as súas implicacións para as entidades subestais*

- **RUBIO SAN ROMÁN, José**

Profesor titular de dereito civil da Universidade Complutense de Madrid

*Xornada sobre responsabilidade por danos*

- **RUEDA DE VALENZUELA, Alfonso**

Director Xeral de Administración Local.

*Curso selectivo para o acceso á subescala de secretaría, categoría de entrada (VII promoción) (en colaboración co INAP) Módulo de dereito autonómico (Santiago).*





- **RUÍZ ARNAIZ, Guillermo**  
Profesor titular de dereito administrativo da Universidade de Valladolid  
*Curso de verán sobre urbanismo sostible*
  
- **RUÍZ DE CASTEÑEDA, ALFONSO**  
Subdirector adxunto da Xunta consultiva de contratación administrativa do Ministerio de Facenda  
*Xornada sobre a contratación pública europea: as novas directivas*
  
- **RUÍZ DE ELVIRA SERRA, Antonio**  
Catedrático de física da Universidade de Alcalá de Henares  
*I Encontro sobre a economía e xestión dos riscos e as emerxencias*
  
- **RUIZ HIDALGO, Carmen**  
Profesora de dereito financeiro e tributario da Universidade de Vigo  
*Curso perfeccionamento de xefes de sección*
  
- **RUÍZ MIGUEL, Carlos**  
Catedrático de dereito constitucional da Universidade de Santiago de Compostela  
*Xornadas intercontinentais sobre a constitucionalización na Unión Europea e as súas implicacións para as entidades subestais*
  
- **SALGADO GARCÍA, Fernando**  
Redactor xefe e delegado provincial de La Voz de Galicia en Lugo e profesor de xornalismo da Facultade de Ciencias da Comunicación da USC  
*Mesa redonda sobre a vida e obra de Lorenzo Varela*
  
- **SÁNCHEZ FERRO, Pablo**  
Arquiveiro do Arquivo Histórico Provincial de Ourense  
*Curso básico de arquivo*
  
- **SÁNCHEZ HERNÁNDEZ, Ángel**  
Profesor titular de dereito civil da Universidade da Rioxa  
*Xornada sobre o contrato de arrendamento rústico e a modernización das explotacións agrarias*



- **SÁNCHEZ LORENZO, Sixto Alfonso**  
Catedrático de dereito internacional privado da Universidade de Granada  
*Xornada sobre a ordenación española da estranxeiría no marco do espazo da liberdade, seguridade e xustiza da Unión Europea.*
  
- **SANDAR PICADO, Miguel**  
Economista. Xestor económico-financieiro do Consorcio das Mariñas (A Coruña).  
*Curso de xestión de servizos públicos locais (Ourense).*
  
- **SANTAMARIÑA RIVERA, Ángel**  
Interventor do Concello de Betanzos.  
*Curso sobre a nova instrución da contabilidade pública na Administración local (Pontevedra).*  
*Curso sobre a nova instrución da contabilidade pública na Administración local (Pontevedra).*
  
- **SARMIENTO MÉNDEZ, José Antonio**  
Letrado do Parlamento de Galicia  
*Curso técnicas de redacción de informes, propostas e resolucións*
  
- **SARMIENTO RODRÍGUEZ, Neves**  
Licenciada en filoloxía galega.  
*Curso de actualización da lingua e da linguaxe administrativa galegas (4 edicións) (Lugo)*
  
- **SASTRE SERRANO, Eliseo**  
Secretario Xeral do Consello Económico e Social  
*III Curso selectivo de ingreso na función pública galega do persoal en prácticas do grupo A*  
*Curso perfeccionamento de xefes de sección*
  
- **SENRA NEGRO, Jesús**  
Xefe de sección de habilitación de nóminas do servizos centrais do SERGAS  
*Curso xestión de operacións de pagamento*



- **SERRANO MARTÍNEZ, Gonzalo**

Catedrático de Psicología social da Universidade de Santiago de Compostela  
*III Curso selectivo de ingreso na función pública galega do persoal en prácticas do grupo A*  
*Curso selectivo para o acceso á subescala de secretaria-intervención (X promoción)*  
*Curso perfeccionamento de xefes de sección*  
*Curso perfeccionamento de xefes de negociado*

- **SILVA POCEIRO, Rodrigo**

Arquiveiro do Arquivo Histórico Provincial de Ourense  
*Curso básico de arquivo*

- **SINEIRO GARCÍA, Francisco**

Catedrático de Economía Aplicada na Escola Politécnica Superior de Lugo  
*I Encontro sobre a economía e xestión dos riscos e as emerxencias*

- **SMITH, David M.**

Licenciado en filoloxía hispánica.  
*Inglés básico.*  
*Curso medio de inglés.*  
*Curso superior de inglés.*  
*Conversa de inglés.*

- **SOBRIDO PRIETO, Marta**

Profesora titular de dereito internacional público da Universidade da Coruña  
*Xornadas intercontinentais sobre a constitucionalización na Unión Europea e as súas implicacións para as entidades subestais*  
*III Curso selectivo de ingreso na función pública galega do persoal en prácticas do grupo A*

- **SOBRINO GARFÍA, Javier**

Interventor delegado Consellería de Familia  
*III Curso selectivo de ingreso na función pública galega do persoal en prácticas do grupo A*



- **SOLAR JIMENO, Natalia**

Asesora Xurídica da Consellería da Presidencia, Relacións Institucionais e Administración Pública

*Curso o deber de actuar e o control da inactividade da Administración*

*Curso o expediente administrativo e os documentos administrativos*

*Curso análise xurídico-administrativa da Constitución Europea*

- **SOLLA SANZ, Modesto**

Interventor do Concello de Redondela.

*Curso selectivo para o acceso á subescala de secretaría-intervención (X promoción)*

- **SORIA MARTÍNEZ, Gabriel**

Avogado

*Xornadas sobre a equidistribución urbanística e a obtención de terreos dotacionais*

- **SOTELO RESURRECCIÓN, Enrique**

Director do Arquivo municipal de Pontevedra

*Curso básico de arquivo*

- **SOTO VIÑAS, Paula**

Licenciada en filoloxía galega.

*Curso de actualización da lingua e da linguaxe administrativa galegas (2 edicións) (Vigo).*

- **SOUTO GONZÁLEZ, Marta**

Licenciada en filoloxía galega.

*Curso de actualización da lingua e da linguaxe administrativa galegas (4 edicións) (Vigo)*

- **SUÁREZ CAMPO, María del Mar**

Tesoureira do Concello de Pontevedra.

*Curso selectivo para o acceso á subescala de secretaría-intervención (X promoción)*

- **SUÁREZ HERNÁNDEZ, Alfonso**

Avogado

*I Encontro sobre a economía e xestión dos riscos e as emerxencias*



- **SUÁREZ PAZ, Jose M<sup>a</sup>.**  
Xefe do servizo de sistemas de información e comunicación da D.X. Protección Civil  
*III Curso selectivo de ingreso na función pública galega do persoal en prácticas do grupo A*
  
- **SUÁREZ RAMOS, Juan Bautista**  
Interventor adxunto da Excma. Deputación Provincial da Coruña.  
*Curso selectivo para o acceso á subescala de secretaría-intervención (X promoción)*  
*Curso de xestión de servizos públicos locais (Ourense).*
  
- **TAJADURA TEJADA, Javier**  
Profesor titular de dereito constitucional da Universidade do País Vasco  
*Xornadas intercontinentais sobre a constitucionalización na Unión Europea e as súas implicacións para as entidades subestais*
  
- **TEJEDOR DE DIEGO, Cecilio**  
Subdirector xeral de Fiscalización e Control Interno da Consellería de Economía e Facenda  
*Curso perfeccionamento de xefes de sección*  
*III Curso selectivo de ingreso na función pública galega do persoal en prácticas do grupo A*
  
- **TOHARIA CORTÉS, Luis**  
Catedrático de fundamentos de análises económicas da Univ. de Alcalá de Henares  
*Xornada sobre a situación social de España*
  
- **TOLIVAR ALAS, Leopoldo**  
Catedrático de dereito administrativo da Universidade de Oviedo  
*Xornadas sobre o sector ferroviario*
  
- **TORTAJADA PASTOR, José Luis**  
Director de Sistemas Informáticos e Comunicacións do Grupo FCC  
*Xornada sobre aspectos técnico-xurídicos da sinatura electrónica en España*



- **TRAVESO PARDO, José María**

Subdirector Xeral de Recursos e Análise Orzamentario da Consellería de Economía e Facenda

*Curso selectivo para o acceso á subescala de intervención-tesourería, categoría de entrada (XIII promoción) (en colaboración co INAP) Módulo de dereito autonómico (Santiago).*

*Curso selectivo para o acceso á subescala de secretaría-intervención (X promoción) (en colaboración co INAP) Módulo de dereito autonómico (Santiago).*

- **TRIGUERO SALAS, M<sup>a</sup> del Camino**

Subdirectora xeral de Coordinación administrativa e control orzamentario da Consellería de Política Territorial, Obras Públicas e Vivenda

*Curso perfeccionamento de xefes de sección*

*Curso xestión de persoal*

- **VALCÁRCEL FERNÁNDEZ, Patricia**

Doutora en dereito e profesora de dereito administrativo da Universidade de Vigo

*Xornadas sobre a equidistribución urbanística e a obtención de terreos dotacionais*

*Curso de verán sobre urbanismo sostible*

- **VALENCIA VILA, Santiago**

Xefe do gabinete de Asuntos Constitucionais e Defensa Xurisdiccional da Asesoría Xurídica da Xunta de Galicia

*Curso o expediente administrativo e os documentos administrativos*

*Curso análise xurídico-administrativa da Constitución Europea*

- **VARA ARRIBAS, GRACIA**

Profesora adxunta do Instituto Europeo de Administración Pública-Centro Europeo de Rexións (IEAP-CER)

*Xornada sobre a contratación pública europea: as novas directivas*

- **VÁZQUEZ CARUNCHO, Luis**

Interventor delegado Consellería de Economía e Facenda

*III Curso selectivo de ingreso na función pública galega do persoal en prácticas do grupo A*

*Curso xeral de xestión orzamentaria*

- **VÁZQUEZ FERNÁNDEZ, Rosario.**

Interventora do Concello de Bergondo.

*Curso sobre a nova instrución da contabilidade pública na Administración local (A Coruña, Lugo, Ourense).*



- VÁZQUEZ-PORTOMEÑE SEIJAS, Juan José  
 Avogado do Estado e letrado da Xunta  
*Xornadas sobre o sector ferroviario*
  
- VEGA GARCÍA, Carlos  
 Interventor do Concello de Santa Comba.  
*Curso selectivo para o acceso á subescala de intervención-tesourería, categoría de entrada (XIII promoción) (en colaboración co INAP) Módulo de dereito autonómico (Santiago).*
  
- VEGA LORENZO, Marta  
 Letrada da Xunta de Galicia  
*Curso técnicas de redacción de informes, propostas e resolucións*
  
- VIEIRA JIMÉNEZ-ONTIVEROS, Emilio  
 Avogado e asesor xurídico da Asociación Agraria de Xóvenes Agricultores  
*Xornada sobre o contrato de arrendamento rústico e a modernización das explotacións agrarias*
  
- VILÁ COSTA, BLANCA  
 Catedrática de dereito internacional privado x da Universidade Autónoma de Barcelona  
*Xornada sobre a ordenación española da estranxeiría no marco do espazo da liberdade, seguridade e xustiza da Unión Europea.*
  
- VILLANUEVA RODRÍGUEZ, Ulpiano  
 Interventor delegado Consellería de Pesca e Asuntos Marítimos  
*III Curso selectivo de ingreso na función pública galega do persoal en prácticas do grupo A  
 Curso perfeccionamento de xefes de sección  
 Curso xeral de xestión orzamentaria*
  
- VILLANUEVA VIÑAS, M<sup>a</sup> José  
 Arquiteira do Arquivo Histórico Provincial de Pontevedra  
*Curso básico de arquivo*



- **VILLVERDE GÓMEZ, Begoña**

Profesora asociada de dereito financeiro e tributario da Universidade de Santiago

*III Curso selectivo de ingreso na función pública galega do persoal en prácticas do grupo A*

*Curso selectivo para o acceso á subescala de secretaría-intervención (X promoción) (Santiago).*

*Curso perfeccionamento de xefes de sección*

*Curso a xestión dos tributos da Comunidade Autónoma galega*

*Curso xeral de xestión orzamentaria*

- **VIÑA CARREGAL, Inmaculada**

Asesora do Conselleriro de Economía e Facenda.

*Curso selectivo para o acceso á subescala de intervención-tesourería, categoría de entrada (XIII promoción) (en colaboración co INAP) Módulo de dereito autonómico (Santiago).*

- **ZARAGOZA IVARS, Francisco**

Avogado e técnico urbanista

*Xornada sobre planeamento e xestión urbanística*

*Xornadas sobre a equidistribución urbanística e a obtención de terreos dotacionais*

- **ZAS IGLESIAS, Teresa**

Técnica da Fundación Galicia-Europa

*Curso a lei xeral de subvencións: incidencia no marco autonómico*

- **ZÚÑIGA URBINA, Francisco**

*(“A jurisdicción constitucional en Europa e América, con especial referencia ás recentes iniciativas de revisión da Constitución chilena”)*

Profesor titular de dereito constitucional da Universidade Central de Chile e avogado

*Xornadas intercontinentais sobre a constitucionalización na Unión Europea e as súas implicacións para as entidades subestais*





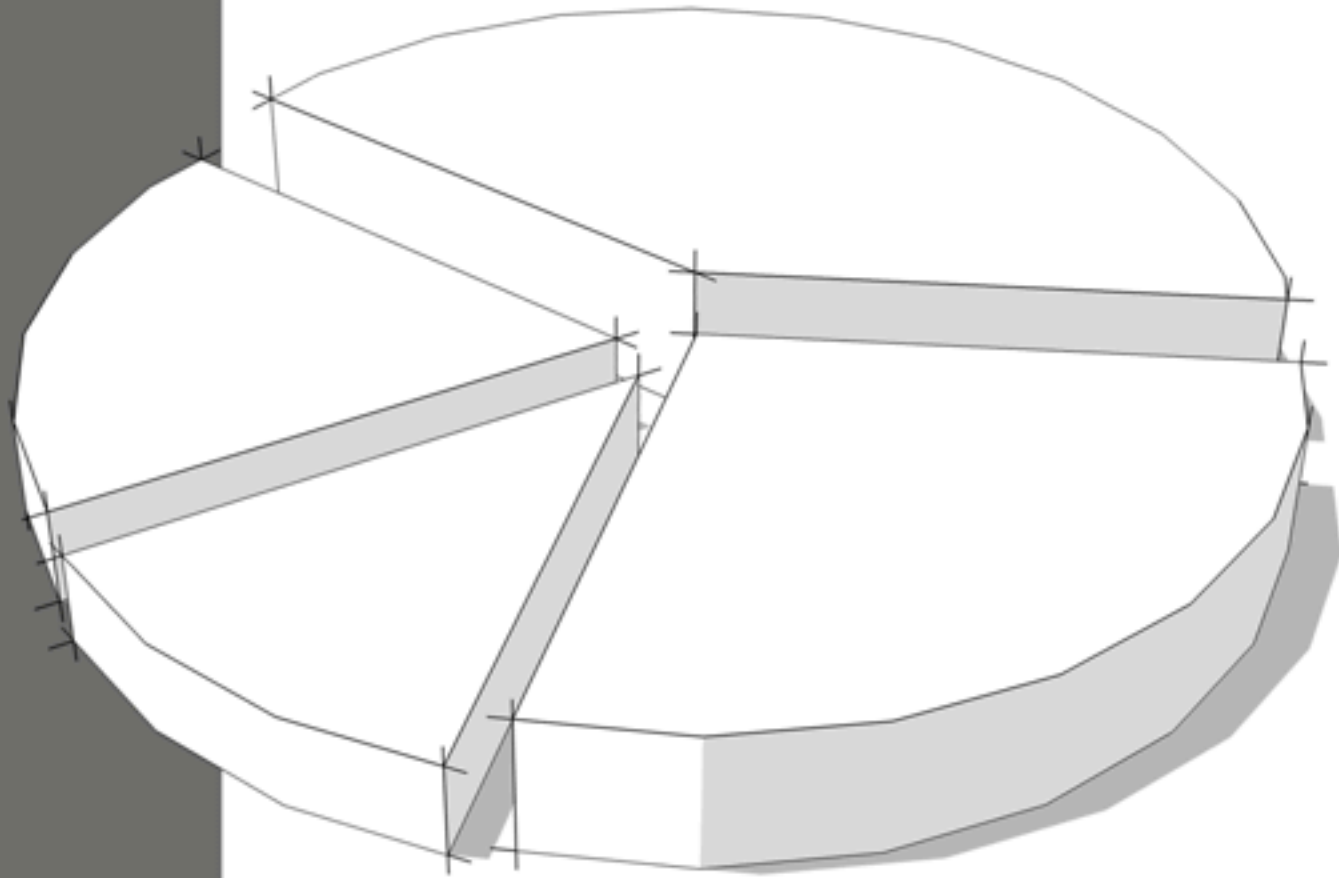

08

Resumo estatístico das actividades realizadas na EGAP por outras institucións

**Xaneiro**

Actividade	Institución solicitante	Datas	N.º prazas
Master en prevención de riscos, calidade e medio ambiente	Centro de Iniciativas Profesionales-CIP S.L	8, 15, 22, 29	41
Master en prevención de riscos	Centro de Iniciativas Profesionales-CIP S.L	14	28
Curso de formador ocupacional-UC 402	Centro de Iniciativas Profesionales-CIP S.L	22	30
Probas selectivas persoal laboral fixo.Grupo III. Categoría 012	Secretaría Xeral (C. de Innovación, Industria e Comercio)	27	17
Curso da especialidade técnica de inspección e xestión financeira e tributaria da escala técnica de finanzas	Secretaría Xeral e do Patrimonio (C. de Economía e Facenda)	17, 19, 24, 26, 31	24

Actividade	Institución solicitante	Datas	N.º prazos
Curso da especialidade de inspección e xestión financeira e tributaria da escala superior de finanzas	Secretaría Xeral e do Patrimonio (C. de Economía e Facenda)	17, 19, 24, 26, 31	39
Curso da especialidade de intervención da escala superior finanzas	Secretaría Xeral e do Patrimonio (C. de Economía e Facenda)	18, 20, 25, 27	20
Curso da especialidade técnica de contabilidade e intervención da escala técnica de finanzas	Secretaría Xeral e do Patrimonio (C. de Economía e Facenda)	18, 20, 25, 27	17
2º. exercicio da oposición do Grupo D da Xunta de Galicia	D.X. Voluntariado (C. de Familia, Xuventude, Deporte e Voluntariado)	26	18
Información xestión PAC-2005	Fondo Galego de Garantía Agraria FOGGA (C. de Política Agroalimentaria e Desenvolvemento Rural)	13	50
Xornadas: “Equilibrio e trastorno alimentario en escolares”	D.X. Formación Profesional e EE.EE (C. de Educación e Ordenación Universitaria)	15	200
Probas selectivas para a Empresa Pública de Obras e Servizos Hidráulicos	Empresa Pública de Obras y Servicios Hidráulicos. E.P.O.S.H (C. de Medio Ambiente)	18	25



Actividade	Institución solicitante	Datas	N.º prazos
Reunión de tribunal de oposicións	D.X. Voluntariado (C. de Familia, Xuventude, Deporte e Voluntariado)	10	18
Mito e xénero na evolución do saber da humanidade	D.X. Formación Profesional e EE.EE (C. de Educación e Ordenación Universitaria)	31	25
Reunión de traballo-Tribunal oposición	D.X. Voluntariado (C. de Familia, Xuventude, Deporte e Voluntariado)	4	18
La expansión urbana descontrolada v.s.crecimiento inteligente	D.X. Urbanismo (C. de Política Territorial, Obras Públicas e Vivenda)	20	250
Asemblea xeral extraordinaria da coordinadora galega de ONGD	Secretaría Xeral Relacións coa Unión Europea e C.E.	4	27
Grupo de traballo-probas unificadas EOI	D.X. Formación Profesional e EE.EE (C. de Educación e Ordenación Universitaria)	21	55
Reunión grupo de traballo elaboración currículos EOI	D.X. Formación Profesional e EE.EE (C. de Educación e Ordenación Universitaria)	29	40



Actividade	Institución solicitante	Datas	N.º prazas
Reunión tribunal oposición Grupo D	D.X. Voluntariado (C. de Familia, Xuventude, Deporte e Voluntariado)	13	18
Exame de galego	D.X. Función Pública (C. da Presidencia, Relacións Institucionais e Administración Pública)	21	8
Aula de informática para uso sindical	CIG	21	20
Reunión de delegados FSP-CC.OO	CC.OO	20	12
Sanidade vexetal	D.X.Sanidade e Produción Agrícola (C. de Política Agroalimentaria e Desenvolvemento Rural)	25	15
Reunión tasa láctea	FOGGA (C. de Política Agroalimentaria e Desenvolvemento Rural)	19	20
Reunión do tribunal de oposicións. Grupo D	D.X. Voluntariado (C. de Familia, Xuventude, Deporte e Voluntariado)	20	18



Actividade	Institución solicitante	Datas	N.º prazos
Grupo de traballo-probas unificados proesforado EOI	D.X.Formación Profesional e EE.EE (C. de Educación e Ordenación Universitaria)	21	30
Reunión do tribunal de oposición Grupo D	D.X. Voluntariado (C. de Familia, Xuventude, Deporte e Voluntariado)	13	18
Reunión tribunal Grupo D	D.X. Voluntariado (C. de Familia, Xuventude, Deporte e Voluntariado)	31	18
Curso de formación para auditoría interna en calidade	Portos de Galicia (C. de Medio Ambiente)	18, 19, 20	20
Actualización veterinaria	Colexio Oficial de Veterinarios de Pontevedra	19, 26	35
Reunión tasa láctea	FOGGA (C. de Política Agroalimentaria e Desenvolvemento Rural)	27	35
Reunión do tribunal de oposición Grupo D	D.X. Voluntariado (C. de Familia, Xuventude, Deporte e Voluntariado)	25	18



# Febreiro

Actividade	Institución solicitante	Datas	N.º prazos
Master en prevención de riscos laborais	Centro de Iniciativas Profesionales- CIP S.L	11, 25	28
Master en prevención de riscos laborais, calidade y medio ambiente	Centro de Iniciativas Profesionales- CIP S.L	5, 12, 19, 26	41
Curso formador ocupacional-UC 402	Centro de Iniciativas Profesionales- CIP S.L	19, 26	30
Cualificación de auditores de medio ambiente. Nueva norma. UNE EN-ISO-14001:2004	Eca Cert. Certificación S.A.	17, 18	20
Curso da especialidade técnica de inspección e xestión financeira e tributaria da escala técnica de finanzas	D.X. Tributos (C. de Economía e Facenda)	2, 14, 16, 21, 23, 28	24
Curso da especialidade de inspección e xestión financeira e tributaria da escala superior de finanzas	D.X. Tributos (C. de Economía e Facenda)	2, ,14, 16, 21, 23, 28	39



Actividade	Institución solicitante	Datas	N.º prazas
Curso da especialidade de intervención da escala superior finanzas	D.X.Tributos (C. de Economía e Facenda)	1, 3, 15, 17, 22, 24	20
Curso da especialidade técnica de intervención da escala superior finanzas	D.X.Tributos (C. de Economía e Facenda)	1, 3, 15, 17, 22, 24	17
“Mito e xénero na evolución do saber da humanidade”	D.X.Formación Profesional e EE.EE (C. de Educación e Ordenación Universitaria)	2, 10, 14, 16, 21, 23	25
Actualización veterinaria	Colexio Oficial de Veterinarios de Pontevedra	2, 9, 16, 23	35
Reunión do grupo de investigación, acción e participación (GIAP) do proxecto do informe cero das ONGD en Galicia	Secretaría Xeral de Relacións coa Unión Europea e Cooperación Exterior	2	30
Curso de auditoría e calidade	D. X. Formación Profesional e EE.EE (C. de Educación e Ordenación Universitaria)	9, 10, 11	50
Reunión da comisión técnica do plan estratéxico do cooperativismo	D.X. Relacións Laborais (C. de Asuntos Sociais, Emprego e Relacións Laborais)	2	7





Actividade	Institución solicitante	Datas	N.º prazas
O "JOBShadow" en Galicia	D.X. Formación Profesional e EE.EE. (C. de Educación e Ordenación Universitaria)	18	25
Asemblea de afiliados-profesores relixión-CC.OO	CC.OO	19	60
Selección para a contratación de persoal laboral fixo para cubrir unha praza denominada técnico de apoio á coordinación de programas socio-sanitarios e información	Fundación Galicia Emigración (C. de Emigración)	28	30
Curso para asistencias técnicas de confradías	D.X. Innovación e Desenvolvemento Pesqueiro (C. de Pesca e Asuntos Marítimos)	28	15
Exame de galego Grupo-E	Inspección Xeral de Servizos (C. da Presidencia, Relacións Institucionais e Administración Pública)	4	50
Selección persoal do 061	D.X. División de Asistencia Sanitaria (C. de Sanidade)	1,4	13
Encontro das escolas asociadas á UNESCO	D.X. Centros e Ordenación Educativa (C. Educación)	23, 24, 25	150



Actividade	Institución solicitante	Datas	N.º prazas
Reunión das comisións sectoriais do Plan Xeral de Normalización Lingüística (PXNLG) (C. de Educación e Ordenación Universitaria)	D.X. Política Lingüística (C. de Educación e Ordenación Universitaria)	3, 10, 15, 18	10
Reunión de comisións sectoriais para o PXNLG	D.X. Política Lingüística (C. de Educación e Ordenación Universitaria)	18	10
Reunión de comisións sectoriais para o PXNLG	D.X. Política Lingüística (C. de Educación e Ordenación Universitaria)	24	10
Reunión de comisións sectoriais para o PXNLG	D.X. Política Lingüística (C. de Educación e Ordenación Universitaria)	18, 21, 22	10
Probas selectivas para a EPOSH (xeefe de departamento de explotacións)	EPOSH (C. de Medio Ambiente)	10	15
Probas selectivas para a EPOSH (xeefe de departamento de obras)	EPOSH (C. de Medio Ambiente)	10	15
Seminario sindical sobre procesos selectivos nas administracións públicas	CIG-Admón Autonómica	4	15

Actividade	Institución solicitante	Datas	N.º prazas
Reunión tribunal Grupo D	D.X. Voluntariado (C. de Familia, Xuventude, Deporte e Voluntariado)	3	20
Fase de entrevista-bolsas colaboración das IXS	Inspección Xeral de Servizos (C. da Presidencia, Relacións Institucionais e Administración Pública)	10	35
Seminario condición de traballo de persoal de medio ambiente	CIG. Admón. Autónoma	10	20
Comisión técnica do plan estratéxico do cooperativismo	D.X. Relacións Laborais (C. de Asuntos Sociais, Emprego e Relacións Laborais)	14	7
Comisión técnica do plan estratéxico do cooperativismo	D.X. Relacións Laborais (C. de Asuntos Sociais, Emprego e Relacións Laborais)	21	7
Comisión técnica do plan estratéxico do cooperativismo	D.X. Relacións Laborais (C. de Asuntos Sociais, Emprego e Relacións Laborais)	23	7
Reunión do Consello Galego de Pesca	Secretaría Xeral (C. de Pesca e Asuntos Marítimos )	10	25



Actividade	Institución solicitante	Datas	N.º prazas
Reunión delegados FSAP-CC.OO	FSAP-CC.OO	22	25
Curso de voluntariado de seguridade vial	D.X. Voluntariado (C. de Familia, Xuventude, Deporte e Voluntariado)	26	35
Sistema de xestión forestal sustentable	D.X. Montes (C. de Medio Ambiente)	21, 22	50
Reunión da comisión nº. 7 do PXNLG	D.X. D.X. Política Lingüística (C. de Educación e Ordenación Universitaria)	14	10
Reunión tribunal oposición Grupo D	D.X. Voluntariado (C. de Familia, Xuventude, Deporte e Voluntariado)	14	5
Reunión de comisións sectoriais para o PXNLG	D.X. de Política Lingüística (C. de Educación e Ordenación Universitaria)	18	10
Reunión medidas agroambientales	D.X. Produción e Sanidade Agropecuaria (C. de Política Agroalimentaria e Desenvolvemento Rural)	22	30



Actividade	Institución solicitante	Datas	N.º prazas
Reunión tribunal Grupo-E	D.X. Función Pública (C. da Presidencia, Relacións Institucionais e Administración Pública)	15	5
Elaboradores de currículo das escolas oficiais de idiomas	D.X. Formación Profesional e EE.EE (C. de Educación e Ordenación Universitaria)	26	40
Reunión do tribunal de oposición Grupo D	D.X. Voluntariado (C. de Familia, Xuventude, Deporte e Voluntariado)	23	18
Reunión do tribunal de oposición Grupo D	D.X. Voluntariado (C. de Familia, Xuventude, Deporte e Voluntariado)	22	18
Reunión membros do tribunal .Grupo D	D.X. Voluntariado (C. de Familia, Xuventude, Deporte e Voluntariado)	24	18
Reunión membros do tribunal .Grupo D	D.X. Voluntariado (C. de Familia, Xuventude, Deporte e Voluntariado)	28	20



# Marzo

Actividade	Institución solicitante	Datas	N.º prazos
Master en prevención de riscos Laborais	Centro de Iniciativas Profesionales-CIP S.L	11, 18	28
Master en prevención de riscos laborais, calidade e medio ambiente	Centro de Iniciativas Profesionales-CIP S.L	5, 12	41
Curso de formador ocupacional-UC 402	Centro de Iniciativas Profesionales-CIP S.L	12	30
Curso da especialidade técnica de inspección e xestión financeira e tributaria da escala técnica de finanzas	D.X. Tributos (C. de Economía e Facenda)	2, 7, 9, 14	24
Curso da especialidade de inspección e xestión financeira e tributaria escala superior de finanzas	D.X. Tributos (C. de Economía e Facenda)	2, 7, 9, 14	24
Curso da especialidade de intervención da escala superior finanzas	D.X. Tributos (C. de Economía e Facenda)	1, 3, 8, 15	20



08

ACTIVIDADES REALIZADAS NA EGAP POR OUTRAS INSTITUCIÓNS

Páxina

330

Actividade	Institución solicitante	Datas	N.º prazos
Curso da especialidade técnica de contabilidade e intervención da escala técnica de finanzas	D.X.Tributos (C. de Economía e Facenda)	1, 3, 8,16	17
Actualización veterinaria	Colexio Oficial de Veterinarios de Pontevedra	2, 9, 16	35
Curso para asistencias técnicas de cofradías	D.X. Innovación e Desenvolvemento Pesqueiro (C. de Pesca e Asuntos Marítimos)	1, 2, 3, 4, 7, 8, 9, 10, 11	15
Avaliación do DELF	D.X. Centros de Ordenación Educativa (C. Educación)	4, 5	45
Xornada de intercambio de datos financeiros entre a Admón. Local e a Admón. do Estado	Instituto Nacional de Administración Pública. INAP (Ministerio de Administracións Públicas)	1	35
XX Encontros para a paz	Seminario Galego de Educación para a Paz	10, 11, 12	200
Aplicación da normativa de accesibilidade á realidade física de Galicia	D.X. do Maior e Persoas con Discapacidade (C. de Familia, Xuventude, Deporte e Voluntariado)	7, 8, 9, 10, 14, 15	20



Actividade	Institución solicitante	Datas	N.º prazos
Xestións das accións formativas cofinanciadas polo fondo social europeo	D.X. Formación e Colocación (C. de Asuntos Sociais, Emprego e Relacións Laborais)	28, 29, 30, 31	20
Tratamento de lodos das EDARS	EPOSH (C. de Medio Ambiente)	14, 15, 17, 31	20
Desenvolvemento da Lei Orgánica 6/2001, do 21 de decembro de universidades (LOU)	D. X. Universidades (C. Educación)	29, 30, 31	20
Procedementos da Axencia para a Calidade do Sistema Universitario de Galicia (ACSUG)	D. X. Universidades (C. Educación)	14, 15, 16, 17, 18	20
Iniciación á auditoría interna	FOGGA (C. de Política Agroalimentaria e Desenvolvemento Rural)	7, 8	20
Preparación de programación didáctica	CC.00	11, 12	20
Curso básico en prevención de riscos laborais. 1ª. Edición	Secretaría Xeral da Consellaría de Presidencia	23, 24, 25, 26, 27, 30, 31	25





Actividade	Institución solicitante	Datas	N.º prazos
Reunión de Coordinación 1/2005-Inspectores	Inspección Xeral de Servizos (C. da Presidencia, Relacións Institucionais e Administración Pública)	1, 2	18
Dirección nacional da CIG-Administración Autónoma	CIG	2	45
Inmigración e estranxería	D.X. Inmigración (C. de Emigración)	7, 9, 10, 14, 15, 16, 17, 22	30
Xornadas sobre administración electrónica G2G	INAP- Ministerio de Hacienda	8	35
Sanidade vexetal (fusarium circinarum/rexistros)	D.X. Producción e Sanidade Agropecuaria (C. de Política Agroalimentaria e Desenvolvemento Rural)	2	15
Actualización veterinaria en saúde pública	Colexio Oficial de Veterinarios de Pontevedra	23, 30	33
Xornada de formación	Asesoría Xurídica Xeral da Xunta de Galicia (Presidencia)	4	25

Actividade	Institución solicitante	Datas	N.º prazas
Elección destino persoal -Grupo V	Secretaría Xeral de Presidencia	17, 18, 21, 22	286
Reunión membros do tribunal Grupo D	D.X. Voluntariado (C. de Familia, Xuventude, Deporte e Voluntariado)	7	5
Xornada sobre a aplicación de xestión de axudas da D.X. de Industrias e Promoción Agroalimentaria	D.X. Industrias e Promoción Agroalimentaria	14	25
Reunión de coordinación	Inspección Xeral de Servizos (C. da Presidencia, Relacións Institucionais e Administración Pública)	17	18
Reunión do tribunal Grupo D	D.X. Voluntariado (C. de Familia, Xuventude, Deporte e Voluntariado)	17	5
Probas selectivas para a Empresa Pública de Obras e Servizos Hidráulicos	EPOSH (C. de Medio Ambiente)	17	10
Reunión tribunal Grupo D	D.X. Voluntariado (C. de Familia, Xuventude, Deporte e Voluntariado)	14	5



Actividade	Institución solicitante	Datas	N.º prazos
Producción e sanidade agropecuaria	D.X. Produción e Sanidade Agropecuaria (C. de Política Agroalimentaria e Desenvolvemento Rural)	18	10
Reunión de comisión para o plan xeral de normalización lingüística	D.X. D.X. Política Lingüística (C. de Educación e Ordenación Universitaria)	16	10
Reunión con empresas asistentes a gourmets	D.X. Industria e Promoción Agroalimentaria	23	30
Análise do funcionamento dos órganos de representación de sanidade laboral	CIG-San Caetano	28	40
Gestión produción integrada	D.X. Produción e Sanidade Agropecuaria (C. de Política Agroalimentaria e Desenvolvemento Rural)	29	6
Asemblea de delegados persoal da CIG na Xunta de Galicia	CIG-San Caetano	30	120
Probas de selección de titulado superior universitario	Portos de Galicia (C. de Medio Ambiente)	31	5



Actividade	Institución solicitante	Datas	N.º prazos
Master en prevención de riscos laborais	Centro de Iniciativas Profesionales-CIP S.L	1, 15, 29	28
Master en prevención de riscos laborais, calidade e medio ambiente	Centro de Iniciativas Profesionales-CIP S.L	2, 9, 16, 23, 30,	41
I Mostra colectiva de arte feito por empregados da Administración Autonómica	FSP-UGT	1 - 29	250
Xornadas: Conflitividade e convivencia na escola. Aprendizaxe da democracia	D.X. Formación Profesional e EE.EE (C. de Educación e Ordenación Universitaria)	9	325
Xestións das accións formativas cofinanciadas polo Fondo Social Europeo	D.X.Formación e Colocación (C. de Asuntos Sociais, Emprego e Relacións Laborais)	4	20
Tratamento de lodos das EDARS	EPOSH (C. de Medio Ambiente)	7, 14	20

Actividade	Institución solicitante	Datas	N.º prazos
Turismo cultural: unha aposta de futuro	D.X. Turismo (C. de Cultura, Comunicación Social e Turismo)	11, 13, 15, 18	30
O procedemento administrativo: contratación e concesión de subvencións co exterior	Secretaría Xeral Emigración (C. de Emigración)	4, 5, 6	30
Marco teórico-legal en materia de igualdade de oportunidades	Servizo Galego de Igualdade SGI (C. de Familia, Xuventude, Deporte e Voluntariado)	11, 12, 13, 14, 15, 18, 19, 20, 21, 22	25
Xornada de presentación portafolios europeos das linguas	D.X. Formación Profesional e EE.EE (C. de Educación e Ordenación Universitaria)	23	312
A rede Natura-2000, Normativa, hábitats, especies	D.X. Conservación da Natureza (C. de Medio Ambiente)	11, 12, 13, 14, 18, 19, 20, 21, 25, 26	30
Introducción aos solos e gravas para a construción de estradas e o seu control de calidade	D.X. Obras Públicas (C. de Política Territorial, Obras Públicas e Vivenda)	5, 12, 19, 26	25
Novidades legislativas e xurisprudenciais en materia tributaria	D.X. Tributos (C. de Economía e Facenda)	25, 26, 27, 28	20



Actividade	Institución solicitante	Datas	N.º prazos
Desenvolvemento da Lei Orgánica 6/2001, do 21 de decembro de universidades (LOU)	D. X. Universidades (C. Educación)	1, 4	20
Curso básico sobre a dimensión europea da educación e formación	D.X. Universidades (C. Educación)	11, 12, 13, 14, 15	20
A aplicación da reforma da PAC	FOGGA (C. de Política Agroalimentaria e Desenvolvemento Rural)	6, 7	60
Seguridade e saúde na obra forestal	D.X. Montes (C. de Medio Ambiente)	11, 13	50
A autorización ambiental integrada	D.X. Calidade e Avaliación Ambiental	18, 19, 20	90
Técnicas de control da agresividade en adolescentes	D.X. Familia (C. de Familia, Xuventude, Deporte e Voluntariado)	20, 21, 22	30
A protección do consumidor nos contratos de subministracións	Instituto Galego de Consumo (C. de Innovación, Industria e Comercio)	6, 13, 20, 27	50



Actividade	Institución solicitante	Datas	N.º prazas
Actualización veterinaria en materia de saúde pública	Colexio Oficial de Veterinarios de Pontevedra	6, 13, 20, 27	33
Preparación de programación didáctica	CC.00	1, 2	20
Meteoroloxía e climatoloxía. Nocións xerais e a súa aplicación en Galicia	D.X.Desenvolvemento Sostible (C. de Medio Ambiente)	19, 20, 21, 26, 27, 28	30
Reunión da comisión de medios de comunicación do PXNLG	D.X. D.X. Política Lingüística (C. de Educación e Ordenación Universitaria)	5	10
Biblioteca escolar, os proxectos de traballo (formación de usuarios nivel-I)	D.X.Formación Profesional e EE.EE (C. de Educación e Ordenación Universitaria)	25, 26, 26	25
Curso de enquisadores	IGE (C. de Economía e Facenda)	6 I	60
Xornadas: Un ensino de calidade para todos e entre todos	CC.00	29, 30	40



Actividade	Institución solicitante	Datas	N.º prazas
Encontros centros educativos: acollida ao alumnado inmigrante	D.X.Centros e O.E (C. de Educación e Ordenación Universitaria)	27	200
Prevenición de riscos laborais-Plans de emerxencia	Secretaría Xeral (C. de Presidencia)	6, 8, 13, 14	25
Reunión empresas feira FENAVIN	D.X. Industrias e Promoción Agroalimentaria (C. de Política Agroalimentaria e Desenvolvemento Rural)	12	20
Reunión informativa cos gabinetes provinciais de Seguridade e Saúde Laboral	D.X. Relacións Laborais (C. de Asuntos Sociais, Emprego e Relacións Laborais)	14	20
Curso xestión das accións formativas cofinanciadas polo FSE	D.X.Formación e Colocación (C. de Asuntos Sociais, Emprego e Relacións Laborais)	1	20
Reunión programas agrarios	D.X. Produción e Sanidade Agropecuaria (C. de Política Agroalimentaria e Desenvolvemento Rural)	1	10
Reunión traballo VOLUNET	D.X. Voluntariado (C. de Familia, Xuventude, Deporte e Voluntariado)	1	60





Actividade	Institución solicitante	Datas	N.º prazas
Xuntanza de delegados CIG	CIG-Admón Autónoma	4	10
Xuntanza sobre extensión pesqueira	D.X. Innovación e Desenvolvemento Pesqueiro (C. de Pesca e Asuntos Marítimos)	4	30
Probas selectivas para a EPOSH (enxeñeiro técnico topógrafo)	EPOSH (C. de Medio Ambiente)	6	7
Probas selectivas para a EPOSH (enxeñeiros técnicos informáticos)	EPOSH (C. de Medio Ambiente)	6	7
Probas selectivas para a EPOSH (auxiliares administrativos)	EPOSH (C. de Medio Ambiente)	20	4
Xornada informativa sobre Galicia	Secretaría Xeral de Relacións coa U. Europea e Cooperación Exterior	25	50
Curso de metroloxía de Galicia	D.X. Industria, Enerxía e Minas	20	20

Actividade	Institución solicitante	Datas	N.º prazos
XADEWEB primaria na nodalidade de teleformación	Secretaría Xeral de Educación	18	20
Presentación das instalación e actividades da EGAP ao IES Leliadoura de Frións-Ribeira	I.E.S. Leliadoura (Frións-Ribeira)	13	40
Sementes e plantas de viveiro	D.X. Produción e Sanidade Agropecuaria (C. de Política Agroalimentaria e Desenvolvemento Rural)	12	14
Introducción aos conceptos xurídicos (1ª edición)	Asesoría Xurídica Xeral da Xunta de Galicia (Presidencia)	18, 19, 20, 21, 25, 26, 27	30
Reunión de técnicos de seguimento dos cursos de formación ocupacional	D. X. Formación e Colocación (C. de Asuntos Sociais, Emprego e Relacións Laborais)	25, 26, 27	10
Curso de combustión en caldeiras de gas	D.X. Industria , Enerxía e Minas (C. de Innovación, Industria e Comercio)	28	35
Probas unificadas E	D.X. Formación Profesional e EE.EE (C. de Educación e Ordenación Universitaria)	18	45

Actividade	Institución solicitante	Datas	N.º prazos
Sesión Tribunal. Proceso selectivo para o ingreso por promoción interna no corpo de xestión de administración da Xunta de Galicia (Grupo-B)	D.X. Función Pública (C. da Presidencia, Relacións Institucionais e Administración Pública)	22	5
Sesión Tribunal. Proceso selectivo para o ingreso por promoción interna no corpo administrativo da Xunta de Galicia (Grupo-C)	D.X. Función Pública (C. da Presidencia, Relacións Institucionais e Administración Pública)	19	5
Reunión da comisión sectorial (Economía) do PXNLG	D. S. D.X. Política Lingüística (C. de Educación e Ordenación Universitaria)	21.	7
Unificación de probas para EOI	D.X. Formación Profesional e EE.EE (C. de Educación e Ordenación Universitaria)	22	22
Delegados CIG Admón. Autonómica	CIG (Lugo)	28	15
Reunión tribunal Grupo D	D.X. Voluntariado (C. de Familia, Xuventude, Deporte e Voluntariado)	28	2

# Maio

Actividade	Institución solicitante	Datas	N.º prazas
Master en prevención de riscos, calidade e medio ambiente	Centro de Iniciativas Profesionales-CIP S.L	7, 14, 21, 28,	41
A Rede Natura-2000, normativa, hábitats, especies	D.X. Conservación da Natureza (C. de Medio Ambiente)	23, 24, 25, 26, 30, 31	30
Introducción aos solos e gravas para a construción de estradas e o seu control de calidade	D.X. Obras Públicas (C. de Política Territorial, Obras Públicas e Vivenda)	3, 10, 24	25
A saúde mental en menores infractores	D.X. Familia (C. de Familia, Xuventude, Deporte e Voluntariado)	9, 10, 11	30
Curso de habilidades e recursos para a atención ás persoas maiores con discapacidade	D.X. do Maior e Persoas con Discapacidade (C. de Familia, Xuventude, Deporte e Voluntariado)	9, 10, 11, 12, 13	20
Lei 7/2004, do 16 de xullo, galega para a igualdade de mulleres e homes	Servizo Galego de Igualdade SGI (C. de Familia, Xuventude, Deporte e Voluntariado)	9, 10, 11, 12, 13	25



Actividade	Institución solicitante	Datas	N.º prazos
Políticas activas de emprego, incentivos á promoción de emprego	D.X. Promoción de Emprego (C. de Asuntos Sociais, Emprego e Relacións Laborais)	18, 19, 23, 24, 25, 26, 30, 31	25
Familias e servizos sociais	D.X. Familia (C. de Familia, Xuventude, Deporte e Voluntariado)	25, 26, 27	30
Sancións e recuperación de indebidos no marco da financiación da PAC. 1ª. Edición	FOGGA (C. de Política Agroalimentaria e Desenvolvemento Rural)	3	20
As sociedades cooperativas galegas e outras formas de economía social	D.X. Relacións Laborais (C. de Asuntos Sociais, Emprego e Relacións Laborais)	24, 25, 26, 31	25
Real Decreto 1971/1999, de procedemento para o recoñecemento, declaración e cualificación do grao de minusvalía	D.X do Maior e Persoas con Discapacidade (C. de Familia, Xuventude, Deporte e Voluntariado)	25	25
Aspectos xurídicos e administrativos dos títulos administrativos habilitantes para o exercicio da pesca o marisqueo e os cultivos mariños	D.X. Recursos Mariños (C. de Pesca e Asuntos Marítimos)	9, 10, 11, 12	20
Catálogo xeral de especies ameazadas. 1ª. Edición	D.X. Conservación da Natureza (C. de Medio Ambiente)	2, 3, 4, 9, 11	40



Actividade	Institución solicitante	Datas	N.º prazos
Deseño e xestión de proxectos europeos nun contorno non competitivo	Secretaría Xeral Relacións coa Unión Europea e Cooperación Exterior	2, 3, 4, 10, 11, 12, 16, 18, 19	20
Curso de procedementos en materia de relacións laborais	D.X. Relacións Laborais (C. de Asuntos Sociais, Emprego e Relacións Laborais)	23, 24, 25, 26, 30, 31	25
Actualización veterinaria en materia de saúde pública	Colexio Oficial de Veterinarios de Pontevedra	4, 11, 18, 25	33
Principios básicos na negociación e na acción sindical	CC.OO	12, 13	20
Biblioteca escolar, os proxectos de traballo (formación de usuarios nivel-I)	D.X.Formación Profesional e EE.EE (C. de Educación e Ordenación Universitaria)	2, 4, 9, 11	25
XADEWEB primaria na modalidade de teleformación	Secretaría Xeral (C. de Educación e Ordenación Universitaria)	30	20
A plataforma tecnolóxica da pesca	D.X. Innovación e Desenvolvemento Pesqueiro (C. de Pesca e Asuntos Marítimos)	23	15



Actividade	Institución solicitante	Datas	N.º prazas
Formación en transportes	D.X. de Transportes	9, 10, 11, 12, 13	20
Mulleres e dirección de asociacións	Servizo Galego de Igualdade SGI (C. de Familia, Xuventude, Deporte e Voluntariado)	21, 28	40
Introducción aos conceptos xurídicos (2ª edición)	Asesoría Xurídica Xeral da Xunta de Galicia (Presidencia)	23, 24, 26, 30, 31	30
Asemblea delegados CIG, persoal laboral da Xunta, negociación V convenio	CIG.(San Caetano)	2	110
“Redeiras”	D.X. Innovación e Desenvolvemento Pesqueiro (C. de Pesca e Asuntos Marítimos)	3	40
Oposicións a administrativos	AGADER (C. Política Agroalimentaria)	2	115
Oposicións a técnicos. I e II	AGADER (C. Política Agroalimentaria)	3	200



Actividade	Institución solicitante	Datas	N.º prazas
Selección para a contratación de persoal laboral fixo para cubrir dúas prazas de técnico de apoio á coordinación de programas socio sanitarios e formativos	Fundación Galicia Emigración (C. de Emigración)	4	40
Oposicións a administrativos	AGADER (C. Política Agroalimentaria)	2	115
Oposicións a técnicos I e II	AGADER (C. Política Agroalimentaria)	3	200
Entrega de premios á innovación educativa	D.X. Centros e Ordenación Educativa (C. Educación)	27	200
Probas selectivas para a EPOSH (administrativos)	EPOSH (C. de Medio Ambiente)	3	10
Sesión tribunal. Proceso selectivo para o ingreso por promoción interna no corpo superior de administración da Xunta de Galicia-Grupo-A	D.X. Función Pública (C. da Presidencia, Relacións Institucionais e Administración Pública)	3, 12, 19	5
Probas selectivas para a EPOSH (Grupo D. Auxiliar admvo.)	EPOSH (C. de Medio Ambiente)	10	10





Actividade	Institución solicitante	Datas	N.º prazas
Asemblea de coidadoares Xunta de Galicia-CIG	CIG. Admón. Autónoma	7	50
Probas selectivas para a EPOSH (enxeñeiros de camiños, canais e portos)	EPOSH (C. de Medio Ambiente)	13	20
Xornada de análise, reflexión e debate sobre o informe PISA	D.X. de Centros e Ordenación Educativa (C. Educación)	21	200
Entrega de premios	D.X. Centros e Ordenación Educativa (C. Educación)	23	300
Reunión do grupo de investigación, acción participación (GIAP) do proxecto do informe cero das ONGD de Galicia	Secretaría Xeral de Relacións coa Unión Europea e Cooperación Exterior	18	35
Reunión delegados FSAP-CC.OO	FSAP-CC.OO	9	25
Reunión presidentes tribunais oposicións secundaria. Consellaría Educación	D.X. de Persoal (C. de Educación e Ordenación Universitaria)	18, 19	50

Actividade	Institución solicitante	Datas	N.º prazas
Reunión de traballo da Dirección Xeral da Asesoría Xurídica	Asesoría Xurídica Xeral da Xunta de Galicia (Presidencia)	20	30
Reunión da Comisión de Economía para o PXNLG	D.X. de Política Lingüística (C. de Educación e Ordenación Universitaria)	24	20
2º. Exame oposicións técnicos AGADER	AGADER (C. Política Agroalimentaria)	23	20
2º. Exame oposicións técnicos I (Dereito) AGADER	AGADER (C. Política Agroalimentaria)	24	10
Xestión de liñas de axudas	D. X. Produción e Sanidade Agropecuaria (C. de Política Agroalimentaria e Desenvolvemento Rural)	19	22
Reunión delegados FSAP-CC.00	CC.00	19	35
Presentación de proxecto comunitario e conferencia sobre e-learning	FEMXA	25	100



Actividade	Institución solicitante	Datas	N.º prazos
Coordinación infraestrutura electoral 2005	Delegación Provincial Cons.Presidencia (A Coruña)	18	10
Probas selectivas para a EPOSH (Enxeñeiros de camiños, canais e portos)	EPOSH (C. de Medio Ambiente)	30	5
Sesión tribunal proceso selectivo para o ingreso por promoción interna no corpo administrativo da Xunta de Galicia (Grupo-C)	D.X. Función Pública (C. da Presidencia, Relacións Institucionais e Administración Pública)	31	5
Administración de contidos do Portal Cooperativas de Galicia	D.X. Relacións Laborais (C. de Asuntos Sociais, Emprego e Relacións Laborais)	27, 30	10
Sesión tribunal proceso selectivo para o ingreso por promoción interna no corpo administrativo da Xunta de Galicia (Grupo-A)	D. X. da Función Pública (C. da Presidencia, RR.II. e Administración Pública)	14	5
Sesión tribunal proceso selectivo para o ingreso por promoción interna no corpo administrativo da Xunta de Galicia (Grupo-A)	D. X. da Función Pública (C. Presidencia, Relacións Institucionais e Administración Pública)	21	5

Actividade	Institución solicitante	Datas	N.º prazos
Introducción aos conceptos xurídicos (2ª edición)	Asesoría Xurídica Xeral da Xunta de Galicia (Presidencia)	1	30
Master en prevención de riscos, calidade e medio ambiente	Centro de Iniciativas Profesionales-CIP S.L	4, 11	41
Master en prevención de riscos laborais	Centro de Iniciativas Profesionales-CIP S.L	3	28
A Rede Natura-2000, normativa, hábitats, especies	D.X. Conservación da Natureza (C. de Medio Ambiente)	1, 2, 6, 7	30
Políticas activas de emprego, incentivos á promoción de emprego	D.X. Promoción de Emprego (C. de Asuntos Sociais, Emprego e Relacións Laborais)	1, 2	25
As sociedades cooperativas galegas e outras formas de economía social	D.X. Relacións Laborais (C. de Asuntos Sociais, Emprego e Relacións Laborais)	1, 2	25

Actividade	Institución solicitante	Datas	N.º prazos
Curso básico de prevención de riscos laborais (1ª. Edición)	Secretaría Xeral (Consellería da Presidencia, Relacións Institucionais e Administración Pública)	1,2, 3	25
Fondos estruturais comunitarios	D. X. Planificación Económica e Fondos Comunitarios	6, 7, 8, 9,10, 13, 14, 15, 16, 17	25
Conceptos básicos en materia de dereito de familia	Servizo Galego de Igualdade SGI (C. de Familia, Xuventude, Deporte e Voluntariado)	6, 7, 8, 9, 10, 13, 14, 15, 16, 17	25
Servizos sociais de atención primaria e especializada	Servizo de Defensa do Menor (C. de Familia, Xuventude, Deporte e Voluntariado)	27, 28, 29	30
Catálogo xeral de especies ameazadas (2ª edición)	D.X. Conservación da Natureza (C. de Medio Ambiente)	13, 14, 14, 20, 22, 23	40
A cooperación para o desenvolvemento desde Galicia e a Unión Europea	Secretaría Xeral de Relacións coa Unión Europea e Cooperación Exterior (Presidencia)	20, 21, 22, 23, 27, 28, 29, 30	20
“O coidado das persoas con discapacidade e a educación especial”	D.X.de Persoal C. de Educación e Ordenación Universitaria)	20, 21, 22, 23, 24	20

Actividade	Institución solicitante	Datas	N.º prazas
Reforma administrativa da Xunta de Galicia	Inspección Xeral de Servizos (C. da Presidencia, Relacións Institucionais e Administración Pública)	7, 8, 9, 10	15
Desenvolvemento sustentable e integración ambiental	D.X. de Desenvolvemento Sostible (C. de Medio Ambiente)	6, 7	25
Estudo da Lei 8/2004, do 30 de xullo, de protección, control, infraccións e sancións en materia marítimo-pesqueira	Secretaría Xeral (C. de Pesca e Asuntos Marítimos)	20, 21, 22, 23	20
XXXV Seminario de técnicos y especialistas en horticultura	Secretaría Xeral (C. de Política Agroalimentaria e Desenvolvemento Rural)	20, 21, 22, 23, 24	85
Elección de destino para realizar as bolas de prácticas	D.X. Industrias e Promoción Agroalimentaria (C. de Política Agroalimentaria e Desenvolvemento Rural)	22	160
Mulleres e dirección de asociacións	Servizo Galego de Igualdade SGI (C. de Familia, Xuventude, Deporte e Voluntariado)	4, 11, 18, 25	40
Poxa pública para alleamento de bens inmobles da parroquia de Enfesta (Santiago)	Secretaría Xeral e do Patrimonio (C. de Economía e Facenda)	1	286

Actividade	Institución solicitante	Datas	N.º prazas
VII Foro galego de educación para a igualdade	Servizo Galego de Igualdade SGI (C. de Familia, Xuventude, Deporte e Voluntariado)	10, 11	250
Curso básico PRL. A distancia (exame)	Secretaría Xeral (C. da Presidencia, Relacións Institucionais e Administración Pública)	6	25
1ª. Xornada de puntos de encontro familiares de Galicia	D.X. de Familia (C. de Familia, Xuventude, Deporte e Voluntariado)	27	300
Exame de inglés	D.X. de Turismo (C. de Cultura, Comunicación Social e Turismo)	3	140
Curso de formación de respresentantes da Admón. para as próximas Eleccións Autonómicas-2005	Inspección X. de Servizos (C. da Presidencia)	3	130
Sesión tribunal. Proceso selectivo para o ingreso por promoción interna no corpo administrativo da Xunta de Galicia (Grupo-A)	D.X. Función Pública (C. da Presidencia, Relacións Institucionais e Administración Pública)	9, 16, 23	5
Xornadas da Asesoría Xurídica	Asesoría Xurídica Xeral (Presidencia)	3	25



Actividade	Institución solicitante	Datas	N.º prazas
Curso de Lei de seguridade industrial	D.X. Industria, Enerxía e Minas (C. de Innovación, Industria e Comercio)	15	30
Probas selectivas para a EPOSH (Enxeñeiros de Camiños, Canais e Portos)	EPOSH (C. de Medio Ambiente)	6	5
Xornadas SIUSS (desenvolvemento do 4º. Nivel)	D.X. Servizos Comunitarios e Inclusión Social (C. de Asuntos Sociais, Emprego e Relacións Laborais)	28	30
Controis tasa láctea	FOGGA (C. de Política Agroalimentaria e Desenvolvemento Rural)	8	30
Reunión con subinspectores	Inspección Xeral de Servizos (C. da Presidencia, Relacións Institucionais e Administración Pública)	9	10
Sesión tribunal. Proceso selectivo para o ingreso por promoción interna no corpo de xestión de administración da Xunta de Galicia. Grupo-B	D.X. da Función Pública (C. da Presidencia, Relacións Institucionais e Administración Pública)	6, 10	5





Actividade	Institución solicitante	Datas	N.º prazas
Reunión do grupo de investigación acción participación (GIAP) do informe cero das ONGD en Galicia	Secretaría X. de Relacións coa Unión Europea e Cooperación Exterior (Presidencia)	29	35
Reunión arrastre litoral de Galicia	D.X. de Estructuras e Mercados da Pesca (C. de Pesca e Asuntos Marítimos)	15	30
Curso comité de seguridade e saúde	Portos de Galicia (C. de Política Territorial, Obras Públicas e Vivenda)	17	15
Elección destino dos aspirantes que superaron procesos selectivos de diferentes categorías do grupo III de persoal laboral da Xunta de Galicia	D.X. da Función Pública (C. da Presidencia, Relacións Institucionais e Administración Pública)	24	200
Reunión de delegados autonómica FSAP-CC.OO	CC.OO	21	15
Réxime de pagamento único	D. X. do FOGGA (C. de Política Agroalimentaria e Desenvolvemento Rural)	24	35
3º Exercicio (exame de galego) do proceso selectivo para o ingreso por promoción interna no corpo de xestión de administración da Xunta de Galicia (grupo B)	D.X. da Función Pública (C. da Presidencia, Relacións Institucionais e Administración Pública)	25	2



Actividade	Institución solicitante	Datas	N.º prazas
Toma de posesión	D.X. da Función Pública (C. da Presidencia, Relacións Institucionais e Administración Pública)	30	60
Reunión delegados CC.OO-FSAP	CC.OO	28	30
Arquivos na rede	D. X. de Patrimonio Cultural (C. Cultura, Comunicación Social e Turismo)	20	40
Medidas agroambientais	D. X. de Producción e Sanidade Agropecuaria (C. de Política Agroalimentaria e Desenvolvemento Rural)	29	18



Actividade	Institución solicitante	Datas	N.º prazas
Mulleres e dirección de asociacións	Servizo Galego de Igualdade (C. de Familia, Xuventude, Deporte e Voluntariado)	2, 9, 16	40
Poxa pública para alleamento de bens inmobles da parroquia de Enfesta (Santiago)	Secretaría Xeral e do Patrimonio (C. de Economía e Facenda)	1	280
Probas selectivas para a EPOSH (administrativos e auxiliares administrativos)	Empresa Pública de Obras e Servizos Hidráulicos-EPOSH (C. de Medio Ambiente)	5	25
Probas selectivas para a EPOSH (informáticos e topógrafos)	Empresa Pública de Obras e Servizos Hidráulicos-EPOSH (C. de Medio Ambiente)	6	10
Sesión Tribunal. Proceso selectivo para o ingreso por promoción interna no corpo superior de Administración da Xunta de Galicia (Grupo-A)	D.X. Función Pública (C. de Presidencia, RR.II. e Administración Pública)	6	5
Reunión interdisciplinar	FUNGA (D.X.de Familia. C. Familia, Xuventude, Deporte e Voluntariado)	6	7



Actividade	Institución solicitante	Datas	N.º prazas
Entrevistas de selección de bolseiros para centros de estudos galegos no exterior	D.X. Política Lingüística (C. Educación e Ordenación Universitaria)	14, 15	34
Probas proceso selección para persoal da Fundación de Artesanía de Galicia	Fundación de Artesanía de Galicia (C. de Innovación, Industria e Comercio)	12	25
Reunión medidas agroambientais	D.X. Producción e Sanidade Agropecuaria (C. Política Agroalimentaria e Desenvolvemento Rural)	8	10
Probas de selección para as prazas de persoal laboral fixo da Fundación Deporte Galego	D.X. para o Deporte (C. Familia, Xuventude, Deporte e Voluntariado)	20, 21	500
Producción integrada	D.X. de Producción e Sanidade Agropecuaria (C. Política Agroalimentaria e Desenvolvemento Rural)	13	15
Sesión Tribunal. Proceso selectivo para o ingreso por promoción interna no corpo administrativo da Xunta de Galicia (Grupo C)	D.X.Función Pública (C. da Presidencia, Relacións Institucionais e Administración Pública)	8	5
Sesión Tribunal. Proceso selectivo para o ingreso por promoción interna no corpo administrativo da Xunta de Galicia (Grupo C)	D.X.Función Pública (C. da Presidencia, Relacións Institucionais e Administración Pública)	13	5



08

ACTIVIDADES REALIZADAS NA EGAP POR OUTRAS INSTITUCIÓNS

Páxina

360

Actividade	Institución solicitante	Datas	N.º prazas
Probas selección persoal labora da FUNGA	FUNGA (C. Familia, Xuventude, Deporte e Voluntariado e outras Consellarías)	22	20
Probas selectivas para a EPOSH (Grupos C e D)	EPOSH (C. Medio Ambiente)	22	10
Curso sobre o programa xeral para arquivos municipais	D.X. de Patrimonio Cultural (C. Cultura)	29	27
Sesión Tribunal. Proceso selectivo para o ingreso por promoción interna no corpo de xestión de Administración da Xunta de Galicia. Grupos B e D	D.X.Función Pública (C. da Presidencia, Relacións Institucionais e Administración Pública)	26, 27	5

# Agosto

Actividade	Institución solicitante	Datas	N.º prazas
Poxa pública para alleamento bens inmobles da parroquia de Enfesta (Santiago)	Secretaría Xeral do Patrimonio (C. de Economía e Facenda)	1	280
Reunión FUNGA con directores de residencias da 3ª. Idade	FUNGA (D.X.de Familia. C. Familia)	1	10
Sesión Tribunal. Proceso selectivo para o ingreso na escala de veterinarios. Grupo-A	D. X. Función Pública (C. da Presidencia, Relacións Institucionais e Administración Pública)	3, 10, 17	5



08

ACTIVIDADES REALIZADAS NA EGAP POR OUTRAS INSTITUCIÓNS

Páxina

362

# Setembro

Actividade	Institución solicitante	Datas	N.º prazas
Sancións e recuperación de indebidos no marco da financiación da PAC. 2ª. Edición	Fondo Galego de Garantía Agraria-FOGGA (C. de Política Agroalimentaria e Desenvolvemento Rural)	27	20
A intervención pública na economía europea: fundamentos e instrumentos	Secretaría Xeral Relacións coa Unión Europea e Cooperación Exterior (C. de Presidencia, Administracións Públicas e Xustiza)	1, 5, 6, 7, 8, 12, 13, 14, 15, 19	20
Básico de dereito social comunitario	Secretaría Xeral Relacións coa Unión Europea e Cooperación Exterior (C. de Presidencia, Administracións Públicas e Xustiza)	19, 20, 21, 22, 26, 27, 28, 29	20
Curso de xestión orzamentaria e operacións de pagamento	Servizo Administración de Persoal.Valedor do Pobo	19, 20, 21, 22, 26, 27, 28	20
Xestión de taxas e prezos	D.X. Tributos (C. de Economía e Facenda)	26, 27, 28, 29	20
Xestión do tempo no desempeño profesional, tempo/ actividade	D. X. Servizos Comunitarios e Inclusión Social (C. de Asuntos Sociais, Emprego e Relacións Laborais)	21, 22, 23	35



Actividade	Institución solicitante	Datas	N.º prazas
Mulleres e dirección de asociacións	Servizo Galego de Igualdade (C. de Familia, Xuventude, Deporte e Voluntariado)	3, 10, 17, 24	40
Xornadas de seccións europeas	D.X. de Centros e Ordenación Educativa (C. de Educación e Ordenación Universitaria)	14, 15	100
“La mediación en situaciones de ruptura familiar”	D.X. de Familia (C. de Familia, Xuventude, Deporte e Voluntariado)	28, 29, 30	30
I Xornada de familias	FEAFES-D.X. do Maior e Persoas con Discapacidade (C. Familia, Xuventude, Deporte e Voluntariado)	30	280
Sesión Tribunal. Proceso selectivo para o ingreso na escala superior de veterinarios (Grupo-A)	D.X. Función Pública (C. da Presidencia, Administracións Públicas e Xustiza)	7, 14, 21, 28	5
Dirección Nacional CIG-Autónoma	CIG	22	70



Actividade	Institución solicitante	Datas	N.º prazas
Cursos de inserción laboral	Concellería de Promoción Económica (Concello de Santiago de Compostela)	6, 7, 8	15
Cursos de inserción laboral	Concellería de Promoción Económica (Concello de Santiago de Compostela)	12, 13, 14, 15, 16	15
Medios, redes e mobilización social da cidadanía a favora dunhas relacións norte-sur máis equitativas	Secretaría X. de Relacións Exteriores (C. da Presidencia, Administracións Públicas e Xustiza)	10	25
Elección destino para o acceso ao corpo auxiliar administrativo da Xunta de Galicia (Grupo-D)	Secretaría X. de Relacións Exteriores (C. da Presidencia, Administracións Públicas e Xustiza)	28	230
Instrumentos e técnicas no proceso de búsqueda de emprego (métodos tradicionais)	Concellería de Promoción Económica (Concello de Santiago de Compostela)	19, 20, 21	15
Habilidades para a entrevista de selección e probas	Concellería de Promoción Económica (Concello de Santiago de Compostela)	26, 27, 28, 29	15
Curso de marcación de CE e control de mercado	D.X. Industria, Enerxía e Minas (C. de Innovación e Industria)	29	30



Actividade	Institución solicitante	Datas	N.º prazas
Seminario organización técnica sección sindicais	CIG	15	15
Reunión afiliados ensino CC.00	CC.00	17	90
Constitución sección concellos con parques eólicos	Federación Galega de Municipios e Provincias-FEGAMP	22	175
Reunión socios Proxecto EQUAL "CONVIVE "	Secretaría Xeral de Emigración (C. da Presidencia, Administracións Públicas e Xustiza)	27	25

# Outubro

Actividade	Institución solicitante	Datas	N.º prazas
Mulleres e dirección de asociacións	Servizo Galego de Igualdade (C. de Familia, Xuventude, Deporte e Voluntariado)	1, 8	40
Curso básico en prevención de riscos laborais. 2ª. edición	Secretaría Xeral (C. da Presidencia, Administracións Públicas e Xustiza)	17, 18, 19, 20, 21, 24, 25, 26, 27, 28	25
Básico de dereito social comunitario	Secretaría Xeral (C. da Presidencia, Administracións Públicas e Xustiza)	3, 4	20
Xestión de taxas e prezos	D.X. Tributos (C. de Economía e Facenda)	3, 4, 5, 6	20
Guía de boas prácticas na intervención con persoas maiores en centros xerontolóxicos	D.X. do Maior e Persoas con Discapacidade (C. de Familia, Xuventude, Deporte e Voluntariado)	3, 4, 6, 7, 13	20
Colectivos de difícil inserción e o efecto diferenza por xénero	Servizo Galego de Igualdade (C. de Familia, Xuventude, Deporte e Voluntariado)	17, 18, 19, 20, 21	25



08

ACTIVIDADES REALIZADAS NA EGAP POR OUTRAS INSTITUCIÓNS

Páxina

367

Actividade	Institución solicitante	Datas	N.º prazas
Curso de formación continua para o persoal da Xunta de Galicia. "O contorno de traballo nas secretarías dos centros docentes"	D.X. de Persoal (C. de Educación e Ordenación Universitaria)	17, 18, 19, 20, 21	21
Sistema de xestión forestal sustentable	D.X. Montes (C. de Medio Ambiente)	18, 19	50
Xornadas de bibliotecas escolares	D. X. Formación Profesional e EE.EE (C. Educación e Ordenación Universitaria)	7, 8	200
Epidemioloxía veterinaria. Actuación en focos. Rede de alerta veterinaria-2ª. Edición	D.X. de Produción e Sanidade Agropecuaria (C. de Política Agroalimentaria e Desenvolvemento Rural)	17, 18, 19, 20, 24, 25, 26, 27	50
Lei Orgánica 15/1999 de protección de datos de carácter persoal	D. X. de Servizos Comunitarios e Inclusión Social (C.de Asuntos Sociais, Emprego e Relacións Laborais)	26, 27, 28	35
"El acogimiento de menores en familia como alternativa a situaciones de riesgo"	D.X. de Familia (C. de Familia, Xuventude, Deporte e Voluntariado)	19, 20, 21	30
A xestión de prestacións de natureza non contributiva	D. X. de Servizos Comunitarios e Inclusión Social (C.de Asuntos Sociais, Emprego e Relacións Laborais)	17, 18, 19, 20, 24, 25, 26	22

Actividade	Institución solicitante	Datas	N.º prazas
A edición institucional	D.X. de Promoción Cultural (C. de Cultura, Comunicación Social e Turismo)	10, 11, 13, 14, 17, 18, 19, 20	40
I Xornada de familias	FEAFES-D.X. do Maior e Persoas con Discapacidade (C. Familia, Xuventude, Deporte e Voluntariado)	1	280
6ª. Xornada galega de nais e pais educando en igualdade	SGL (C.de Familia, Xuventude, Deporte e Voluntariado)	22	150
Seguridade e saúde na obra forestal	D.X. de Montes e Industrias Forestais (C. de Medio Ambiente)	25, 26	50
Presentacións efectivas	Concellería de Promoción Económica (Concello de Santiago de Compostela)	3, 4, 5	15
Titorías curso calidade nos servizos sociais	D.X. de Acción Social (Vicepresidencia da Igualdade e do Benestar)	3	130
Introducción á xurisdicción contencioso-administrativa	Asesoría Xurídica da Xunta de Galicia (C. Presidencia, Administracións Públicas e Xustiza)	17, 18, 19, 20, 24, 25, 26	30



Actividade	Institución solicitante	Datas	N.º prazas
IX Encontros para a normalización lingüística	Consello da Cultura Galega	20, 21	250
O coidado das persoas con discapacidade e a educación especial	D.X. Ordenación e Innovación Educativa. Secretaría X. (C. Educación e Ordenación Universitaria)	3, 4, 5, 6, 7,	30
Reunión para programación de actividades	Secretaría Xeral (C. de Pesca e Asuntos Marítimos)	13	50
Reunión empresas participantes Salón I. Vino	D.X. Producción, Industrias e Calidade Agroalimentaria (C. do Medio Rural)	25	22
Mesa sectorial de funcionarios	D.X. Función Pública (C. Presidencia, Administracións Públicas e Xustiza)	24	30
Mesa sectorial de funcionarios	D.X. Función Pública (C. Presidencia, Administracións Públicas e Xustiza)	28	30
XII Congreso de representantes de estudantes de Derecho	Xefa de Gabinete da Consellaría de Presidencia, Administracións Públicas e Xustiza	28	50

# Novembro

Actividade	Institución solicitante	Datas	N.º prazas
Procedementos tributarios	D.X. de Tributos (C. de Economía e Facenda)	2, 3, 7, 8, 9, 10, 14, 15	20
Habilidades sociais	D. X. de Servizos Comunitarios e Inclusión Social (C.de Asuntos Sociais, Emprego e Relacións Laborais)	16, 17, 18	35
Técnicas e instrumentos de traballo nos programas de intervención social coa poboación xitana	D. X. de Servizos Comunitarios e Inclusión Social (C.de Asuntos Sociais, Emprego e Relacións Laborais)	9, 10, 11	32
“As explotacións agrarias e o seu tratamento fiscal”	D.X. de Produción e Sanidade Agropecuaria (C. do Medio Rural)	2, 3, 7, 8, 9, 10	50
“Menores inmigrantes no acompañados”	D.X. de Familia (C. de Familia, Xuventude, Deporte e Voluntariado)	2, 3, 4	30
Prestacións e accións para a inclusión sociolaboral das persoas en situación de exclusión social	D.X. Servizos Comunitarios e Inclusión Social	21, 22, 23, 24, 28, 29, 30	22



08

ACTIVIDADES REALIZADAS NA EGAP POR OUTRAS INSTITUCIÓN

Páxina

371

Actividade	Institución solicitante	Datas	N.º prazas
Asamblea nacional CIG. Sector Administración Autonómica	CIG-Autonómica	26	200
Master en prevención de riesgos laborales	CIP S.L.	5, 12, 19, 26	25
Formación de formadores de programas de sanidade e benestar animal	D.X. de Investigación, Tecnoloxía e Formación Agroforestal (C. do Medio Rural)	21, 22, 23, 24, 25, 28, 29, 30	35
Concurso-oposición Portos de Galicia I Exame	Ente Público Portos de Galicia (C. Política Territorial, OO.PP e Transportes)	23, 24	70
Acollemento familia extensa	Secretaría X. do Benestar (Vicepresidencia da Igualdade e do Benestar)	16, 17, 18	18
Curso de formación “Calidad I”	SECOT (Seniors Españoles para la Cooperación Técnica)	2	35
Curso de formación “Aprovisionamientos”	SECOT (Seniors Españoles para la Cooperación Técnica)	3	20





Actividade	Institución solicitante	Datas	N.º prazas
Curso de formación “Autoempleo”	SECOT (Seniors Españoles para la Cooperación Técnica)	4	35
Curso de formación “Calidad II”	SECOT (Seniors Españoles para la Cooperación Técnica)	7, 8	35
Curso de formación “Medio Ambiente”	SECOT (Seniors Españoles para la Cooperación Técnica)	9	35
Curso de formación “Ventas y Merchandising”	SECOT (Seniors Españoles para la Cooperación Técnica)	10, 11	35
Curso de formación “Calidad III”	SECOT (Seniors Españoles para la Cooperación Técnica)	14, 15	35
Curso de formación “Auditorías de Calidad”	SECOT (Seniors Españoles para la Cooperación Técnica)	16, 17	35
Curso de introducción á Constitución Europea	Valedor do Pobo	21, 22, 23, 24, 28, 29, 30	20



Actividade	Institución solicitante	Datas	N.º prazas
Curso selectivo para o acceso á subescala de intervención-tesourería. Categoría de entrada.Módulo autónómico	EGAP-LOCAL- INAP	28, 20, 30	10
Pleno Comisión galega de Protección Civil	D.X. de Protección Civil (C. Presidencia, Administracións Públicas e Xustiza)	15	40
Habilidades sociais	D.X. Acción Social (Vicepresidencia da Igualdade e do Benestar)	23, 24, 25	30
Control de axudas públicas	D.X.Planificación Económica e Fondos Comunitarios (C.Economía e Facenda)	2, 3, 7, 8, 9, 10, 14, 15, 16, 17	25
Curso de intervención en saúde dende un enfoque de xénero	SGL (Vicepresidencia da Igualdade e do Benestar)	28, 29, 30	37
VI Escola de formación de mediadores/as. Curso de educación sexual	D.X.de Xuventude. Consello da Xuventude de Galicia. (C. Presidencia, Administracións Públicas e Xustiza)	29, 30	30
Presentación programa “Paisaxe de EDUCALIA”	D.X. Ordenación e Innovación Educativa (C. Educación e Ordenación Universitaria)	30	30



Actividade	Institución solicitante	Datas	N.º prazas
Curso de aplicación do Rexistro Industrial	D.X. Industria, Enerxía e Minas (C. Innovación e Industria)	10	20
Reunión do grupo de currículo EOI	D.X. Formación Profesional e EE.PP. (C. Educación e O.U.)	9	31
Xornada formativa dirixida a persoal de CIM de Galicia	SGI (Vicepresidencia da Igualdade e do Benestar)	18	150
Probas de selección de bolsas prácticas ou especialización da Fundación Galicia Europa	Fundación Galicia Europa (Secretaría X. de Relacións Exteriores da C. de Presidencia, Administracións Públicas e Xustiza)	24	100
Reunión dos responsables dos rexistros	Secretaría X. (C. Presidencia, Administracións Públicas e Xustiza)	15	30
Curso manexo aplicación do rexistro vitícola	D.X. Producción, Industrias e Calidade Agroalimentaria (C. do Medio Rural)	29, 30	20
Estudo propostas ofertas de emprego Xunta de Galicia	CIG. Administración Autonómica	23	18



Actividade	Institución solicitante	Datas	N.º prazas
Reunión Plan de transporte rural provincia de Ourense	D.X. Transportes (C. Política Territorial, Obras Públicas e Transportes)	24	35
Reunión Plan de transporte rural provincia de Lugo	D.X. Transportes (C. Política Territorial, Obras Públicas e Transportes)	28	35
Xornada técnica sobre accesibilidade para inspectores de turismo	D.X. de Turismo (C. de Innovación e Industria)	30	20
Curso de Internet avanzado	Valedor do Pobo	12, 13, 14, 19, 20, 21, 22	20
Xornada de traballo sobre o proxecto Anta	D. X. Acción Social (Vicepresidencia da Igualdade e do Benestar)	30	50

# Decembro

Actividade	Institución solicitante	Datas	N.º prazas
Xornada emprego Diana. Proxecto Equal	Secretaría X. da Igualdade (Vicepresidencia da Igualdade e do Benestar)	1	280
Curso selectivo para o acceso á subescala de intervención-tesourería. Categoría de entrada. Módulo autonómico	EGAP-LOCAL. INAP	1, 2	10
A intervención social ante situacións complexas que poden desencadenar violencia doméstica	D. X. de Servizos Comunitarios e Inclusión Social (C.de Asuntos Sociais, Emprego e Relacións Laborais)	14, 15, 16	35
Titorías curso calidade nos servizos sociais	D.X. de Acción Social (Vicepresidencia da Igualdade e do Benestar)	13	130
Concurso-oposición Portos de Galicia. II Exame	Ente Público Portos de Galicia (C. Política Territorial, Obras Públicas e Transportes)	12, 13	70
Master en prevención de riesgos laborales	CIP S.A.	3, 10, 17	25



Actividade	Institución solicitante	Datas	N.º prazas
Curso de Rexistro industrial e procedemento rexistro industrial	D.X. Industria, Enerxía e Minas (C. Innovación e Industria)	1	30
Curso de intervención en saúde dende un enfoque de xénero	SGL (Vicepresidencia da Igualdade e do Benestar)	1, 2	37
VI Escola de formación de mediadores/as. Curso de educación sexual	Consello da Xuventude de Galicia (V.da Igualdade e do Benestar)	13, 14, 15, 16	32
VI Escola de formación de mediadores/as xuvenís-Prevención drogodependencias	Consello da Xuventude de Galicia (V.da Igualdade e do Benestar)	19, 20, 21, 22	32
Curso de dereito sancionador en materia de caza e pesca fluvial	EGAP-Local (C. Medio Ambiente)	19, 20, 21, 22	25
Formación Proxecto CONVIVE +	SGL (Vicepresidencia da Igualdade e do Benestar)	13	25
I Encontro internacional sobre educación audiovisual	Seminario Galego de Educación para a Paz (EGAP-Local)	5, 6, 7	300



Actividade	Institución solicitante	Datas	N.º prazas
Seminario sobre desenvolvemento competencias persoais proxecto Diana. Iniciativa comunitaria Equal	D.X. da Igualdade (Vicepresidencia da Igualdade e do Benestar)	27	80
Xestión PAC-2006. Colaboración entidades financieras	FOGGA (C. do Medio Rural)	1	40
Presentación grupo de traballo: Redactores probas E.O.I	D.X. Formación Profesional e EE.EE (C. Educación e Ordenación Universitaria)	2	30
Reunión xunta directiva do grupo de acción local (GAL)	AGADER (C. do Medio Rural)	21	25
Asamblea traballadores servizo extinción incendios	CIG Administración Autonómica	12	30
Comisión de persoal	D.X. Función Pública (C. Presidencia, Administracións Públicas e Xustiza)	14	30
Xuntanza sobre o programa informático XARAL: tratamento de series e subseries	D.X. de Patrimonio Cultural (C. de Cultura)	19	30

Actividade	Institución solicitante	Datas	N.º prazas
Producción integrada e aplicación informática	D.X. Produción, Industrias e Calidade Agroalimentaria (C. do Medio Rural)	19	10
Reunión taxa láctea	FOGA	20	16
Reunión da executiva do sector CIG Autónoma	CIG	22	9





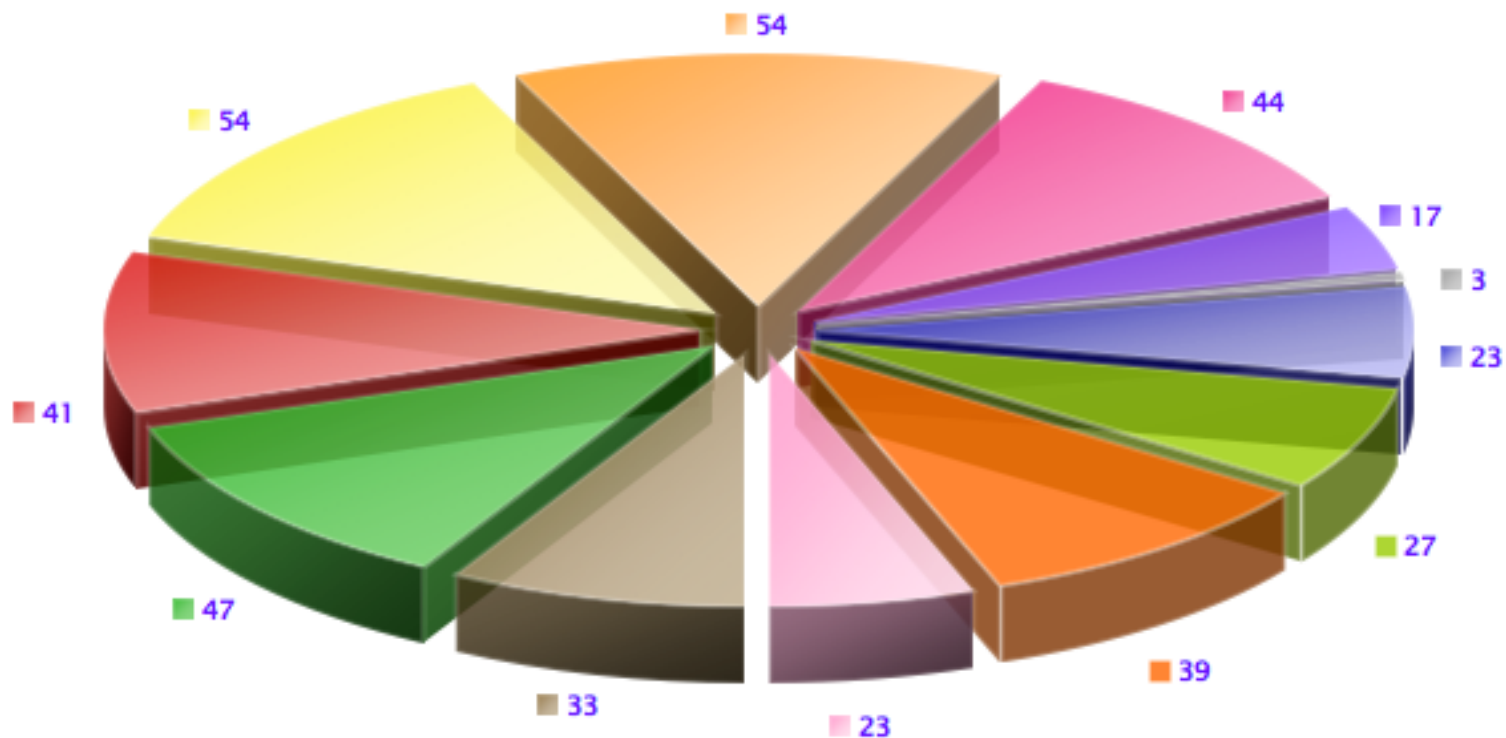

- |          |          |          |          |
|----------|----------|----------|----------|
| Xaneiro  | Febreiro | Marzo    | Abril    |
| Maio     | Xuño     | Xullo    | Agosto   |
| Setembro | Outubro  | Novembro | Decembro |

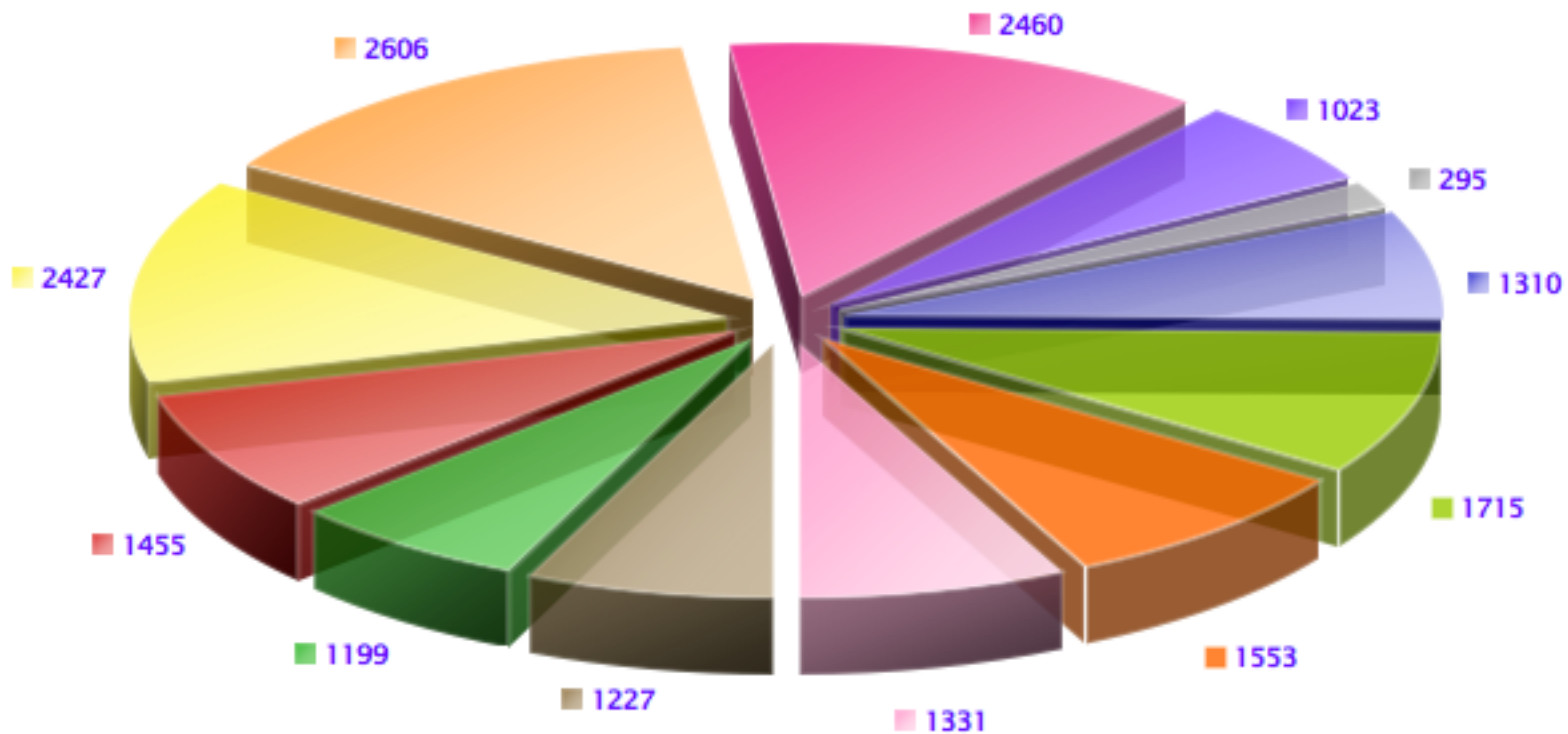

- |            |            |            |            |
|------------|------------|------------|------------|
| ■ Xaneiro  | ■ Febreiro | ■ Marzo    | ■ Abril    |
| ■ Maio     | ■ Xuño     | ■ Xullo    | ■ Agosto   |
| ■ Setembro | ■ Outubro  | ■ Novembro | ■ Decembro |

## TOTAL DE ACTIVIDADES REALIZADAS NA EGAP POR OUTRAS INSTITUCIÓNS NO ANO 2005

N.º total de actividades	N.º total de institucións	N.º total de prazas
404	68	18.601

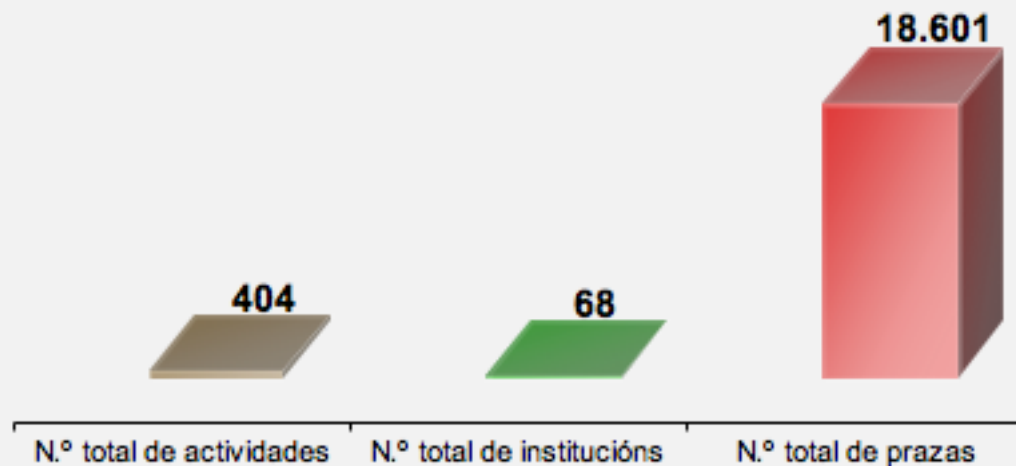



09

## Resumo estatístico das actividades de formación da EGAP

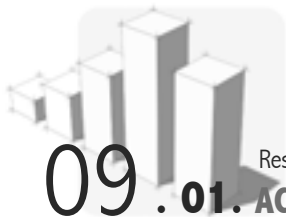

Resumo estatístico das actividades de formación da EGAP

## 09.01. ACTIVIDADES DA XEFATURA DE ESTUDOS

### A Coruña

Actividades	Datas	Lugar	Edicións	Horas	Profesores	Prazas
<b>a) Conferencias</b>						
Acto de apertura de curso 2005	28-01	Santiago	1	2	1	312
<b>b) Xornadas e seminarios</b>						
O sector ferroviario	15,16-02	A Coruña	1	7	7	46
A constitucionalización na Unión Europea e as súas implicacións para as entidades subestatais	17,18-02	Santiago	1	16	29	44
Urbanismo e centros comerciais e de lecer	16-03	A Coruña	1	5	5	105
A contratación e fiscalidade das sociedades de xestión urbanística	19, 20-04	Ferrol	1	6	6	60
A ordenación española da estranxeiría no marco do espazo da liberdade, seguridade e xustiza da Unión Europea	12, 16-05	A Coruña	1	7	7	61
O seguro de responsabilidade civil das administracións públicas	19, 20-05	Ferrol	1	6	7	58

Actividades	Datas	Lugar	Edicións	Horas	Profesores	Prazas
Urbanismo e campos de golf	27-06	Mera	1	5	5	77
A nova lei de horarios comerciais	5-07	A Coruña	1	4	4	23
A situación social de España	16-11	Santiago	1	5	5	90
I Encontro sobre a economía e xestión dos riscos e as emerxencias	16-12	Santiago	1	7	8	110
<b>c) Cursos</b>						
Superior de planeamento e xestión urbanística	10-02; 28-06	Santiago	1	140	12	170
Curso de verán sobre urbanismo sostible	19 e 20-07	Sada	1	6	6	111

## Total en A Coruña:

Actividades	Edicións	Horas	Profesores	Prazas
13	13	216	102	1267



# Lugo

Actividades	Datas	Lugar	Edicións	Horas	Profesores	Prazas
<b>a) Xornadas</b>						
O silencio administrativo e a notificación dos actos administrativos	2-03	Lugo	1	4	4	157
O contrato de arrendamento rústico e a modernización das explotacións agrarias	28,29-04	Lugo	1	10	10	51
Responsabilidade por danos	2, 3-06	Lugo	1	8	8	56

## Total en Lugo:

Actividades	Edicións	Horas	Profesores	Prazas
3	3	22	22	264



# Ourense

Actividades	Datas	Lugar	Edicións	Horas	Profesores	Prazas
<b>a) Xornadas</b>						
Protocolo e comunicación pública na Administración	6, 7-04	Ourense	1	8	8	175
Aspectos técnico-xurídicos da sinatura electrónica en España	4-05	Ourense	1	5	5	78
Dereito administrativo histórico	16, 17-06	Ourense	1	8	8	30

## Total en Ourense:

Actividades	Edicións	Horas	Profesores	Prazas
3	3	21	21	283





# Pontevedra

Actividades	Datas	Lugar	Edicións	Horas	Profesores	Prazas
<b>a) Xornadas</b>						
A equidistribución urbanística e a obtención de terreos dotacionais	23, 24-02	Vigo	1	6	6	52
O sistema de concesión de obra urbanizadora	29-03	Vigo	1	5	5	90
A contratación pública europea: as novas directivas	9, 10-05	Pontevedra	1	8	8	73
Os contratos de consultoría, asistencia e servizos	8, 9-06	Pontevedra	1	6	6	66
Eficiencia enerxética e urbanismo	21, 22-06	Vigo	1	6	6	31

## Total en Pontevedra:

Actividades	Edicións	Horas	Profesores	Prazas
5	5	31	31	312



Actividades	Edicións	Horas	Profesores	Prazas
24	24	290	176	2126

Nº total de actividades por provincia

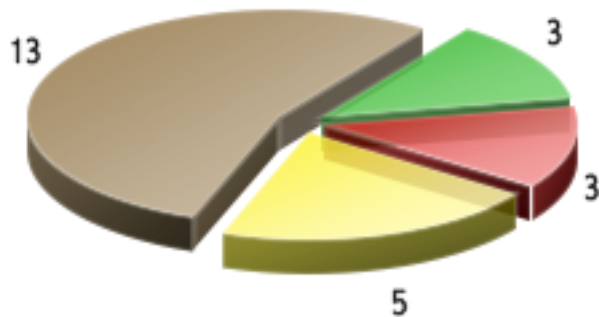

Nº total de prazas por provincia

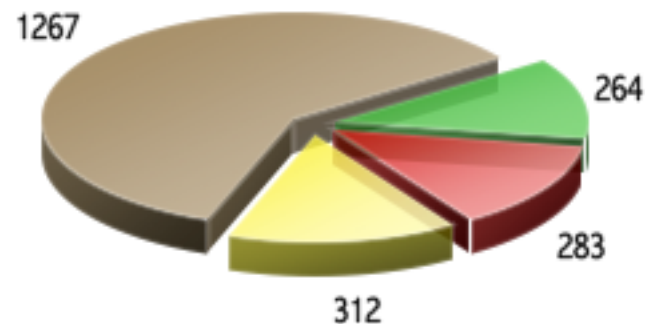

■ A Coruña    ■ Lugo    ■ Ourense    ■ Pontevedra



Resumo estatístico das actividades de formación da EGAP

## 09 . 02. ACTIVIDADES DO SERVIZO DE FORMACIÓN DO PERSOAL DA ADMINISTRACIÓN AUTONÓMICA

### A Coruña

Actividades	Datas	Lugar	Edicións	Horas	Profesores	Asistentes
XXXVIII curso para a obtención do diploma de directivo da Xunta de Galicia	1-6;14-7	Santiago	1	150	5	30
XXXIX curso para a obtención do diploma de directivo da Xunta de Galicia	2-6;16-7	Santiago	1	150	5	30
Perfeccionamento de Xefes de Sección (1ª edición)	3-2; 29-4	Santiago	1	120	17	20
Perfeccionamento de Xefes de Sección (2ª edición)	1-2; 27-4	Santiago	1	120	17	18
Perfeccionamento de Xefes de Sección	3-2; 29-4	A Coruña	1	120	11	20
Perfeccionamento de Xefes de Negociado (1ª edición)	3-2; 1-4	Santiago	1	80	6	28
Perfeccionamento de Xefes de Negociado (2ª edición)	1-2; 30-3	Santiago	1	80	8	29
Perfeccionamento de Xefes de Negociado	3-2; 1-4	A Coruña	1	80	6	30
A Lei xeral de subvencións: incidencia no marco autonómico	4-4; 19-4	Santiago	1	30	2	17
Procedemento administrativo, intimidade e informática	4-4; 13-4	Santiago	1	21	6	23

Actividades	Datas	Lugar	Edicións	Horas	Profesores	Asistentes
O deber de actuar e o control da inactividade da Administración	14-3; 23-3	Santiago	1	21	5	21
Requisitos e documentación na contratación administrativa	4-4; 13-4	Santiago	1	21	3	23
O regulamento da Lei de contratos das administracións públicas	17-10;26-10	Santiago	1	21	1	24
Técnicas de redacción de informes, propostas e resolucións (1ª edición)	25-4; 4-5	Santiago	1	21	2	23
Técnicas de redacción de informes, propostas e resolucións (2ª edición)	25-4; 4-5	Santiago	1	21	2	20
Técnicas de redacción de informes, propostas e resolucións	11-4; 20-4	A Coruña	1	21	2	24
Análise xurídico-administrativa da Constitución Europea	23-5; 2-6	Santiago	1	24	6	16
Xestión de procedementos administrativos afectados por disposicións comunitarias	13-10;31-10	Santiago	1	30	4	14
Xeral de xestión orzamentaria	23-5; 2-6	Santiago	1	24	8	24
Xeral de contabilidade pública	14-3; 30-3	Santiago	1	30	1	24
Xestión de persoal	21-3; 31-3	Santiago	1	21	4	24
Xestión de operacións de pagamento	2-5; 12-5	Santiago	1	21	4	24
Xestión informática de proxectos	14-3; 23-3	Santiago	1	21	1	15
Perfeccionamento de aptitudes e habilidades docentes	28-2; 8-3	Santiago	1	24	1	9
Procedemento administrativo na modalidade de teleformación	13-5; 24-6	Santiago	1	24	2	12
Procedemento administrativo na modalidade de teleformación	13-5; 24-6	Santiago	1	24	2	12



Actividades	Datas	Lugar	Edicións	Horas	Profesores	Asistentes
Procedemento administrativo na modalidade de teleformación	13-5; 24-6	Santiago	1	24	2	12
Procedemento administrativo na modalidade de teleformación	13-5; 24-6	Santiago	1	24	2	12
Procedemento administrativo na modalidade de teleformación	13-5; 24-6	Santiago	1	24	2	15
A protección de datos de carácter persoal (1ª edición)	23-5; 1-6	Santiago	1	21	2	22
A protección de datos de carácter persoal (2ª edición)	6-6; 15-6	Santiago	1	21	2	24
A protección de datos de carácter persoal	25-4; 4-5	A Coruña	1	21	1	22
O expediente administrativo e os documentos administrativos (1ª edición)	20-6; 29-6	Santiago	1	21	3	19
O expediente administrativo e os documentos administrativos (2ª edición)	20-6; 29-6	Santiago	1	21	1	16
O expediente administrativo e os documentos administrativos	20-6; 29-6	A Coruña	1	21	1	20
Xeral de contratación administrativa (1ª edición)	6-6; 15-6	Santiago	1	21	1	22
Xeral de contratación administrativa (2ª edición)	6-6; 15-6	Santiago	1	21	1	27
Achegamento á Constitución Europea	3-10;13-10	Santiago	1	21	5	17
Achegamento á Constitución Europea	5-9;14-9	A Coruña	1	21	5	24
Básico de arquite (1ª edición)	5-9;14-9	Santiago	1	21	2	23
Básico de arquite (2ª edición)	5-9;14-9	Santiago	1	21	3	25
Básico de arquivo	5-9;14-9	A Coruña	1	21	4	24



Actividades	Datas	Lugar	Edicións	Horas	Profesores	Asistentes
Información e atención ao cidadán (1ª edición)	4-4; 19-4	Santiago	1	24	3	27
Información e atención ao cidadán (2ª edición)	7-4; 20-4	Santiago	1	24	3	29
Información e atención ao cidadán	26-5; 8-6	A Coruña	1	24	3	29
Iniciación á informática. O procesador de textos na modalidade de teleformación	13-5; 24-6	Santiago	1	30	1	14
Iniciación á informática. O procesador de textos na modalidade de teleformación	13-5; 24-6	Santiago	1	30	1	14
Iniciación á informática. O procesador de textos na modalidade de teleformación	13-5; 24-6	Santiago	1	30	1	14
Iniciación á informática. O procesador de textos na modalidade de teleformación	13-5; 24-6	Santiago	1	30	1	12
Iniciación á informática. O procesador de textos na modalidade de teleformación	13-5; 24-6	Santiago	1	30	1	12
Iniciación á informática. O procesador de textos na modalidade de teleformación	13-5; 24-6	Santiago	1	30	1	14
Iniciación á informática. O procesador de textos na modalidade de teleformación	13-5; 24-6	Santiago	1	30	1	14
Iniciación á informática. O procesador de textos na modalidade de teleformación	13-5; 24-6	Santiago	1	30	1	14
Iniciación á informática. O procesador de textos na modalidade de teleformación	13-5; 24-6	Santiago	1	30	1	14
Iniciación á informática. O procesador de textos na modalidade de teleformación	13-5; 24-6	Santiago	1	30	1	14
Xestor de bases de datos relacionais na modalidade de teleformación	14-10;25-11	Santiago	1	24	1	12
Xestor de bases de datos relacionais na modalidade de teleformación	14-10;25-11	Santiago	1	24	1	12
Xestor de bases de datos relacionais na modalidade de teleformación	14-10;25-11	Santiago	1	24	1	12



Actividades	Datas	Lugar	Edicións	Horas	Profesores	Asistentes
Xestor de bases de datos relacionais na modalidade de teleformación	14-10;25-11	Santiago	1	24	1	12
Xestor de bases de datos relacionais na modalidade de teleformación	14-10;25-11	Santiago	1	24	1	12
Xestor de bases de datos relacionais na modalidade de teleformación	14-10;25-11	Santiago	1	24	1	11
Xestor de bases de datos relacionais na modalidade de teleformación	14-10;25-11	Santiago	1	24	1	12
Xestor de bases de datos relacionais na modalidade de teleformación	14-10;25-11	Santiago	1	24	1	11
Xestor de bases de datos relacionais na modalidade de teleformación	14-10;25-11	Santiago	1	24	1	11
Xestor de bases de datos relacionais na modalidade de teleformación	14-10;25-11	Santiago	1	24	1	12
Folla de cálculo na modalidade de teleformación	14-10;25-11	Santiago	1	22	1	12
Folla de cálculo na modalidade de teleformación	14-10;25-11	Santiago	1	22	1	12
Folla de cálculo na modalidade de teleformación	14-10;25-11	Santiago	1	22	1	12
Folla de cálculo na modalidade de teleformación	14-10;25-11	Santiago	1	22	1	13
Folla de cálculo na modalidade de teleformación	14-10;25-11	Santiago	1	22	1	11
Folla de cálculo ma modalidade de teleformación	14-10;25-11	Santiago	1	22	1	12
Folla de cálculo ma modalidade de teleformación	14-10;25-11	Santiago	1	22	1	12
Folla de cálculo na modalidade de teleformación	14-10;25-11	Santiago	1	22	1	11
Folla de cálculo na modalidade de teleformación	14-10;25-11	Santiago	1	22	1	11



Actividades	Datas	Lugar	Edicións	Horas	Profesores	Asistentes
Folla de cálculo na modalidade de teleformación	14-10;25-11	Santiago	1	22	1	13
As redes informáticas: a rede Internet (1ª edición)	18-10;31-10	Santiago	1	16	1	17
As redes informáticas: a rede Internet (2ª edición)	18-10;31-10	Santiago	1	16	1	13
As redes informáticas: a rede Internet (1ª edición)	18-10;31-10	A Coruña	1	16	1	11
As redes informáticas: a rede Internet (2ª edición)	18-10;31-10	A Coruña	1	16	1	14
As redes informáticas: a rede Internet	18-10;31-10	Ferrol	1	16	1	15
Iniciación á informática. O procesador de textos (1ª edición)	29-3; 21-4	Santiago	1	30	1	16
Iniciación á informática. O procesador de textos (2ª edición)	29-3; 21-4	Santiago	1	30	1	19
Iniciación á informática. O procesador de textos (3ª edición)	25-4; 23-5	Santiago	1	30	1	16
Iniciación á informática. O procesador de textos (4ª edición)	25-4; 23-5	Santiago	1	30	1	16
Iniciación á informática. O procesador de textos (1ª edición)	29-3; 21-4	A Coruña	1	30	1	17
Iniciación á informática. O procesador de textos (2ª edición)	29-3; 21-4	A Coruña	1	30	1	20
Xestor de bases de datos relacionais (1ª edición)	5-9;22-9	Santiago	1	24	1	19
Xestor de bases de datos relacionais (2ª edición)	5-9;22-9	Santiago	1	24	1	20
Xestor de bases de datos relacionais(3ª edición)	3-10;17-10	Santiago	1	24	1	14
Xestor de bases de datos relacionais(4ª edición)	3-10;17-10	Santiago	1	24	1	17





Actividades	Datas	Lugar	Edicións	Horas	Profesores	Asistentes
Xestor de bases de datos relacionais (1ª edición)	5-9;22-9	A Coruña	1	24	1	13
Xestor de bases de datos relacionais (2ª edición)	5-9;22-9	A Coruña	1	24	1	17
Folla de cálculo (1ª edición)	24-5; 9-6	Santiago	1	22	1	15
Folla de cálculo (2ª edición)	24-5; 9-6	Santiago	1	22	1	17
Folla de cálculo (3ª edición)	13-6; 29-6	Santiago	1	22	1	18
Folla de cálculo (4ª edición)	13-6; 29-6	Santiago	1	22	1	18
Folla de cálculo (1ª edición)	24-5; 9-6	A Coruña	1	22	1	19
Folla de cálculo (2ª edición)	24-5; 9-6	A Coruña	1	22	1	18
Ofimática e seguridade informática orientadas a usuarios do SXPA (1ª edición)	23-5; 27-5	Santiago	1	15	1	9
Ofimática e seguridade informática orientadas a usuarios do SXPA (2ª edición)	30-5; 3-6	Santiago	1	15	1	9
Ofimática e seguridade informática orientadas a usuarios do SXPA (3ª edición)	6-6; 10-6	Santiago	1	15	1	9
Ofimática e seguridade informática orientadas a usuarios do SXPA (4ª edición)	13-6; 17-6	Santiago	1	15	1	9
Ofimática e seguridade informática orientadas a usuarios do SXPA (1ª edición)	6-6; 10-6	A Coruña	1	15	1	10
Ofimática e seguridade informática orientadas a usuarios do SXPA (2ª edición)	13-6; 17-6	A Coruña	1	15	1	10
Correo electrónico corporativo da Xunta de Galicia (Lotus Notes) e páxinas web institucionais (1ª edición)	19-9;22-9	Santiago	1	12	1	9

Actividades	Datas	Lugar	Edicións	Horas	Profesores	Asistentes
Correo electrónico corporativo da Xunta de Galicia (Lotus Notes) e páxinas web institucionais (2ª edición)	26-9;29-9	Santiago	1	12	1	8
Correo electrónico corporativo da Xunta de Galicia (Lotus Notes) e páxinas web institucionais (3ª edición)	3-10;6-10	Santiago	1	12	1	9
Correo electrónico corporativo da Xunta de Galicia (Lotus Notes) e páxinas web institucionais (4ª edición)	17-10;20-10	Santiago	1	12	1	10
Correo electrónico corporativo da Xunta de Galicia (Lotus Notes) e páxinas web institucionais (5ª edición)	24-10;27-10	Santiago	1	12	1	10
Correo electrónico corporativo da Xunta de Galicia (Lotus Notes) e páxinas web institucionais (6ª edición)	7-11;10-11	Santiago	1	12	1	7
Correo electrónico corporativo da Xunta de Galicia (Lotus Notes) e páxinas web institucionais (7ª edición)	14-11;14-11	Santiago	1	12	1	8
Correo electrónico corporativo da Xunta de Galicia (Lotus Notes) e páxinas web institucionais (8ª edición)	21-11;24-11	Santiago	1	12	1	10
Correo electrónico corporativo da Xunta de Galicia (Lotus Notes) e páxinas web institucionais (9ª edición)	28-11;1-12	Santiago	1	12	1	10
Correo electrónico corporativo da Xunta de Galicia (Lotus Notes) e páxinas web institucionais (1ª edición)	19-9;22-9	A Coruña	1	12	1	7
Correo electrónico corporativo da Xunta de Galicia (Lotus Notes) e páxinas web institucionais (2ª edición)	26-9;29-9	A Coruña	1	12	1	2
Correo electrónico corporativo da Xunta de Galicia (Lotus Notes) e páxinas web institucionais (4ª edición)	17-10;20-10	A Coruña	1	12	1	7



Actividades	Datas	Lugar	Edicións	Horas	Profesores	Asistentes
Correo electrónico corporativo da Xunta de Galicia (Lotus Notes) e páxinas web institucionais (5ª edición)	24-10;27-10	A Coruña	1	12	1	6
Correo electrónico corporativo da Xunta de Galicia (Lotus Notes) e páxinas web institucionais (6ª edición)	7-11;10-11	A Coruña	1	12	1	9
Correo electrónico corporativo da Xunta de Galicia (Lotus Notes) e páxinas web institucionais (7ª edición)	14-11;14-11	A Coruña	1	12	1	8
Correo electrónico corporativo da Xunta de Galicia (Lotus Notes) e páxinas web institucionais (8ª edición)	21-11;24-11	A Coruña	1	12	1	6
Correo electrónico corporativo da Xunta de Galicia (Lotus Notes) e páxinas web institucionais (9ª edición)	28-11;1-12	A Coruña	1	12	1	8
Seguridade informática. Técnicas de mantemento da seguridade informática na plataforma do SXPA	11-4; 3-5	Santiago	1	42	1	16
Reforma administrativa da Xunta de Galicia	7-6; 10-6	Santiago	1	12	3	7
Reforma administrativa da Xunta de Galicia	7-6; 10-6	A Coruña	1	12	3	8
Perfeccionamento do sistema de xestión de procedementos administrativos (SXPA) da Xunta de Galicia (1ª edición)	9-5; 13-5	Santiago	1	15	2	10
Perfeccionamento do sistema de xestión de procedementos administrativos (SXPA) da Xunta de Galicia	9-5; 13-5	A Coruña	1	15	2	10
Prevención de riscos laborais. Plans de emerxencia (1ª edición)	6-4; 8-4	Santiago	1	15	4	25
Prevención de riscos laborais. Plans de emerxencia (2ª edición)	13-4; 15-4	Santiago	1	15	4	23
Prevención de riscos laborais. Plans de emerxencia (1ª edición)	20-4; 22-4	A Coruña	1	12	4	23



Actividades	Datas	Lugar	Edicións	Horas	Profesores	Asistentes
Prevenção de riscos laborais. Plans de emerxencia (2ª edición)	27-4; 29-4	A Coruña	1	12	4	23
Básico de prevención de riscos laborais (1ª edición)	23-5; 3-6	Santiago	1	30	4	20
Básico de prevención de riscos laborais (2ª edición)	17-10;28-10	Santiago	1	30	4	19
Prevenção de riscos laborais. Riscos xenéricos na Administración Pública	6-4; 8-4	A Coruña	1	15	4	25
Introdución á xurisdición contencioso-administrativa	17-10;26-10	Santiago	1	21	2	21
Introdución aos conceptos xurídicos (1ª edición)	18-4; 27-4	Santiago	1	21	2	25
Introdución aos conceptos xurídicos (2ª edición)	23-5; 1-6	Santiago	1	21	2	25
A intervención pública na economía europea: fundamentos e instrumentos	1-9;19-9	Santiago	1	30	5	13
Básico de dereito social comunitario	19-9;4-10	Santiago	1	30	5	12
Deseño e xestión de proxectos europeos nun contorno competitivo	2-5; 19-5	Santiago	1	30	4	10
A cooperación para o desenvolvemento desde Galicia e a Unión Europea	20-6; 30-6	Santiago	1	24	11	8
Control de axudas públicas	2-11;17-11	Santiago	1	30	1	20
Fondos estruturais comunitarios	6-6; 17-6	Santiago	1	30	1	20
Xestión de taxas e prezos	26-9;6-10	Santiago	1	24	3	11
Procedementos tributarios	2-11;15-11	Santiago	1	24	3	13
Procedementos tributarios	24-10;8-11	A Coruña	1	24	3	19

Actividades	Datas	Lugar	Edicións	Horas	Profesores	Asistentes
Novidades legislativas e xurisprudenciais en materia tributaria	25-4; 28-4	Santiago	1	12	4	6
Novidades legislativas e xurisprudenciais en materia tributaria	18-4; 21-4	A Coruña	1	12	4	4
Xumco 2 (1ª edición)	11-4, 15-4	Santiago	1	20	3	20
Xumco 2 (2ª edición)	5-9;9-9	Santiago	1	20	3	16
Xumco 2 (3ª edición)	3-10;7-10	Santiago	1	20	3	17
Xumco 2	7-3; 11-3	A Coruña	1	20	3	20
Aplicación de nómina (1ª edición)	25-4; 29-4	Santiago	1	20	4	14
Aplicación de nómina (2ª edición)	26-9;30-9	Santiago	1	20	4	10
Aplicación de nómina (3ª edición)	2-11;8-11	Santiago	1	20	4	15
Aplicación de nómina	28-3; 1-4	A Coruña	1	20	4	21
Sistema de información para seguimento de execución presupostaria (SISP)	18-4; 18-4	Santiago	1	4	2	15
Introdución aos solos e gravas para a construción de estradas e o seu control de calidade	5-4; 24-5	Santiago	1	20	1	24
Formación en transportes	9-5; 13-5	Santiago	1	20	4	20
Introdución ao Autocad para estradas (1ª edición)	4-4; 30-5	Santiago	1	30	1	12
Introdución ao Autocad para estradas (2ª edición)	5-9;31-10	Santiago	1	30	1	8
O coidado das persoas con discapacidade e a educación especial (1ª edición)	20-6; 24-6	Santiago	1	20	4	19



Actividades	Datas	Lugar	Edicións	Horas	Profesores	Asistentes
O coidado das persoas con discapacidade e a educación especial (2ª edición)	3-10;10-6	Santiago	1	20	4	23
As aplicacións informáticas para a xestión do persoal docente que imparte ensinanzas escolares	23-5; 31-5	Santiago	1	20	4	18
O contorno de traballo nas secretarías dos centros docentes públicos	17-10;21-10	Santiago	1	20	2	18
O coidado do alumnado con necesidades derivadas de deficiencias motóricas	17-10;21-10	A Coruña	1	20	3	17
Preparación e elaboración de menús nos comedores escolares públicos I	27-9;30;9	Santiago	1	24	1	15
Preparación e elaboración de menús nos comedores escolares públicos II	1-6; 3-6	Santiago	1	16	1	15
Básico de cociña nos comedores escolares públicos	27-9;30-9	Santiago	1	20	1	14
XadeWeb secundaria	29-3; 28-4	A Coruña	1	20	1	11
XadeWeb secundaria na modalidade de teleformación	20-4;31-5	Santiago	1	20	1	11
XadeWeb secundaria na modalidade de teleformación	5-10;27-10	A Coruña	1	20	1	12
XadeWeb primaria na modalidade de teleformación	18-4; 30-6	Santiago	1	20	1	9
Básico sobre a dimensión europea da educación e a formación	11-4; 15-4	Santiago	1	20	4	12
Desenvolvemento da Lei orgánica 6/2001, do 21 de decembro, de universidades (LOU)	29-3; 4-4	Santiago	1	20	3	15
Procedementos da Axencia para a Calidade do Sistema Universitario de Galicia (ACSUG)	14-3; 18-3	Santiago	1	20	7	10
Registro industrial e procedementos de registro industrial especiais	1-12	Santiago	1	8	4	10



Actividades	Datas	Lugar	Edicións	Horas	Profesores	Asistentes
Lei de seguridade industrial	15-6; 15-6	Santiago	1	8	5	21
Marcado CE e control de mercado	29-9	Santiago	1	8	3	16
A metroloxía en Galicia	20-4; 20-4	Santiago	1	8	1	9
A protección do consumidor nos contratos de subministracións	6-4; 27-4	Santiago	1	20	6	20
Epidemioloxía veterinaria	17-10;27-10	Santiago	1	32	4	33
As explotacións agrarias e o seu tratamento fiscal	2-11;10-11	Santiago	1	40	4	32
A aplicación da reforma da PAC	6-4; 7-4	Boqueixón	1	14	3	45
Formación de formadores de aplicadores/manipuladores de produtos fitosanitarios	7-3; 17-3	Boqueixón	1	25	7	25
A edición institucional	10-10;20-10	Santiago	1	24	8	35
Turismo cultural: unha aposta de futuro	11-4; 18-4	Santiago	1	24	8	24
Iniciación no tratamento da fotografía dixital	3-3; 11-3	Santiago	1	21	1	24
Clasificación, diferenciación e inspección sanitaria das principais especies comestibles de cogomelos comercializadas na CCAA de Galicia	17-10;20-10	A Coruña	1	16	1	22
Tecnoloxía e inspección sanitaria das industrias do leite e os seus derivados	6-4; 8-4	A Coruña	1	12	2	25
Aspectos xurídicos e administrativos dos títulos habilitantes para o exercicio da pesca, o marisqueo e os cultivos mariños	9-5; 12-5	Santiago	1	12	4	19
Estudo da Lei 8/2004, do 30 de xullo, de protección, control, infraccións e sancións en materia marítimo-pesqueira	20-6; 23-6	Santiago	1	12	5	19

Actividades	Datas	Lugar	Edicións	Horas	Profesores	Asistentes
Estudo da Lei 8/2004, do 30 de xullo, de protección, control, infraccións e sancións en materia marítimo-pesqueira	6-6; 9-6	A Coruña	1	12	5	15
Implantación dos recursos informáticos da Consellería de Pesca e Asuntos Marítimos	4-4; 7-4	Santiago	1	15	4	14
Implantación dos recursos informáticos da Consellería de Pesca e Asuntos Marítimos	20-6; 23-6	A Coruña	1	15	4	4
A plataforma tecnolóxica da pesca. Explotación de datos estatísticos da pesca	16-5; 23-5	Santiago	1	20	5	15
Eido local	20-6; 29-6	Santiago	1	20	1	9
Básico de información, orientación e asesoramento á xuventude	7-4; 26-4	Santiago	1	34	2	20
Técnicas de control da agresividade en adolescentes	20-4; 22-4	Santiago	1	20	1	30
Marco teórico-legal en materia de igualdade de oportunidades	11-4; 22-4	Santiago	1	40	4	25
Habilidades e recursos para a atención ás persoas maiores con dependencia	9-5; 13-5	Santiago	1	20	2	20
Xestión e mercadotecnia dun servizo de información xuvenil	5-5; 19-5	Santiago	1	20	4	20
A saúde mental dos menores infractores	9-5; 11-5	Santiago	1	20	1	31
Lei 7/2004, do 16 de xullo, galega para a igualdade de mulleres e homes	9-5; 13-5	Santiago	1	20	4	20
Básico de elaboración de programas para a xuventude	2-6; 16-6	Santiago	1	20	2	17
Servizos sociais de atención primaria e especializada	27-6; 29-6	Santiago	1	20	1	24
Colectivos de difícil inserción e o efecto diferencial por xénero	17-10;21-10	Santiago	1	20	6	17
Real decreto 1971/1999, de procedemento para o recoñecemento, declaración e cualificación do grao de minusvalidez	24--5; 25-5	Santiago	1	8	4	25



Actividades	Datas	Lugar	Edicións	Horas	Profesores	Asistentes
Familias e servizos sociais	25-5; 27-5	Santiago	1	20	1	24
Conceptos básicos en materia de dereito de familia	6-6; 17-6	Santiago	1	40	6	15
Aplicación da normativa de accesibilidade á realidade física de Galicia	7-3; 15-3	Santiago	1	18	9	17
Sistema de Información Xeográfica (SIX). Manexo e aplicación (1ª edición)	12-4; 27-4	Santiago	1	40	8	13
Sistema de Información Xeográfica (SIX). Manexo e aplicación (2ª edición)	3-5; 20-5	Santiago	1	40	8	20
Sistema de Información Xeográfica (SIX). Manexo e aplicación (3ª edición)	24-5; 8-6	Santiago	1	40	8	21
Sistema de xestión forestal sustentable (1ª edición)	8-3; 9-3	Santiago	1	16	3	41
Sistema de xestión forestal sustentable (2ª edición)	18-10; 19-10	Santiago	1	16	2	46
Catálogo xeral de especies ameazadas. Conservación da biodiversidade (1ª edición)	2-5; 12-5	Santiago	1	24	7	39
Catálogo xeral de especies ameazadas. Conservación da biodiversidade (2ª edición)	13-6; 23-6	Santiago	1	24	7	32
A autorización ambiental integrada (AAI)	18-4; 20-4	Santiago	1	20	14	34
Desenvolvemento sustentable e integración ambiental	6-6; 7-6	Santiago	1	15	9	16
Tratamento de lodos das EDARs	15-3; 5-4	Santiago	1	18	9	19
Seguridade e saúde na obra forestal (1ª edición)	12-4; 13-4	Santiago	1	16	4	47
Seguridade e saúde na obra forestal (2ª edición)	25-10; 26-10	Santiago	1	16	4	40
A Rede Natura 2000. Normativa. Hábitats. Especies (1ª edición)	11-4; 26-4	Santiago	1	30	8	31
A Rede Natura 2000. Normativa. Hábitats. Especies (2ª edición)	23-5; 7-6	Santiago	1	30	8	26



Actividades	Datas	Lugar	Edicións	Horas	Profesores	Asistentes
Meteoroloxía e climatoloxía. Nocións xerais e a súa aplicación en Galicia	19-4; 28-4	Santiago	1	27	4	28
Procedementos en materia de relacións laborais	23-5; 7-6	Santiago	1	30	4	17
Políticas activas de emprego. Incentivos á promoción de emprego	18-5; 2-6	Santiago	1	30	5	10
Prestacións e accións para a inclusión socio-laboral das persoas en situación de exclusión social	21-11; 30-11	Santiago	1	20	10	18
Xestión das accións formativas cofinanciadas polo Fondo Social Europeo	28-3; 4-4	Santiago	1	20	4	14
As sociedades cooperativas galegas e outras formas de economía social	24-5; 2-6	Santiago	1	20	7	7
A xestión de prestacións de natureza non contributiva	17-10;26-10	Santiago	1	20	6	12
Inmigración e estranxeiría	7-3; 17-3	Santiago	1	24	5	30
O procedemento administrativo. Particular referencia ao de contratación e concesión de subvencións a tramitar co exterior	4-4; 6-4	Santiago	1	21	2	23
Introdución á Constitución Europea	21-11; 30-11	Santiago	1	21	4	13
Internet avanzado	12-12;21-12	Santiago	1	20	1	18
Xestión orzamentaria e operacións de pagamento	19-9;28-9	Santiago	1	21	3	17
<b>En total 236 actividades</b>	-	-	<b>236</b>	<b>5.754</b>	<b>703</b>	<b>4.124</b>



# Lugo

Actividades	Datas	Lugar	Edicións	Horas	Profesores	Asistentes
Perfeccionamento de Xefes de Sección	3-2; 29-4	Lugo	1	120	11	20
Perfeccionamento de Xefes de Negociado	3-2; 1-4	Lugo	1	80	7	29
Técnicas de redacción de informes, propostas e resolucións	11-4; 20-4	Lugo	1	21	2	25
A protección de datos de carácter persoal	9-5; 19-5	Lugo	1	21	1	18
O expediente administrativo e os documentos administrativos	20-6; 29-6	Lugo	1	21	1	16
Achegamento á Constitución Europea	19-9; 28-9	Lugo	1	21	5	25
Básico de arquivo	5-9;14-9	Lugo	1	21	2	19
Información e atención ao cidadán	23-5; 7-6	Lugo	1	24	3	25
As redes informáticas: a rede Internet	18-10;31-10	Lugo	1	16	1	18
As redes informáticas: a rede Internet	18-10;31-10	Lugo	1	16	1	12
Iniciación á informática. O procesador de textos (1ª edición)	29-3; 21-4	Lugo	1	30	1	17
Iniciación á informática. O procesador de textos (2ª edición)	29-3; 21-4	Lugo	1	30	1	19
Xestor de bases de datos relacionais (1ª edición)	5-9;22-9	Lugo	1	24	1	16



Actividades	Datas	Lugar	Edicións	Horas	Profesores	Asistentes
Xestor de bases de datos relacionais (2ª edición)	5-9; 22-9	Lugo	1	24	1	18
Folla de cálculo (1ª edición)	24-5; 9-6	Lugo	1	22	1	16
Folla de cálculo (2ª edición)	24-5; 9-6	Lugo	1	22	1	17
Ofimática e seguridade informática orientadas a usuarios do SXPA (1ª edición)	6-6; 10-6	Lugo	1	15	1	8
Ofimática e seguridade informática orientadas a usuarios do SXPA (2ª edición)	13-6; 17-6	Lugo	1	15	1	10
Correo electrónico corporativo da Xunta de Galicia (Lotus Notes) e páxinas web institucionais (1ª edición)	26-9;29-9	Lugo	1	12	1	9
Correo electrónico corporativo da Xunta de Galicia (Lotus Notes) e páxinas web institucionais (2ª edición)	17-10;20-10	Lugo	1	12	1	8
Correo electrónico corporativo da Xunta de Galicia (Lotus Notes) e páxinas web institucionais (3ª edición)	24-10;27-10	Lugo	1	12	1	5
Correo electrónico corporativo da Xunta de Galicia (Lotus Notes) e páxinas web institucionais (4ª edición)	7-11;10-11	Lugo	1	12	1	6
Reforma administrativa	13-6; 16-6	Lugo	1	12	3	11
Perfeccionamento do sistema de xestión de procedementos administrativos (SXPA) da Xunta de Galicia	23-5; 27-5	Lugo	1	15	2	7
Prevenición de riscos laborais. Plans de emerxencia (1ª edición)	11-5; 13-5	Lugo	1	12	4	23
Prevenición de riscos laborais. Plans de emerxencia (2ª edición)	25-5; 27-5	Lugo	1	12	4	22
Prevenición de riscos laborais. Riscos xenéricos na Administración Pública	13-4; 15-4	Lugo	1	15	4	25

Actividades	Datas	Lugar	Edicións	Horas	Profesores	Asistentes
Xestión de taxas e prezos	19-9;29-9	Lugo	1	24	3	10
Xumco 2	4-7;8-7	Lugo	1	20	3	15
Aplicación de nómina	24-10;28-10	Lugo	1	20	4	18
A vivenda e os dereitos dos adquirentes	11-4; 14-4	Lugo	1	15	4	20
O coidado das persoas con discapacidade e a educación especial (1ª edición)	6-6; 10-6	Lugo	1	20	4	20
O coidado das persoas con discapacidade e a educación especial (2ª edición)	24-10;28-10	Lugo	1	20	4	16
XadeWeb secundaria	29-3; 28-4	Lugo	1	20	1	7
XadeWeb secundaria na modalidade de teleformación	4-10;27-10	Lugo	1	20	1	12
A norma UNE-EN ISO/IEC 17025. A súa implantación nun laboratorio de ensaio	28-3; 13-4	Lugo	1	41	8	23
Anatomía patolóxica aplicada ao diagnóstico de matadoiros	17-10;18-10	Lugo	1	15	4	17
Inspección sanitaria en adegas (1ª edición)	7-4; 8-4	Monforte de Lemos	1	12	6	22
Inspección sanitaria en adegas (2ª edición)	21-4; 22-4	Monforte de Lemos	1	12	6	22
<b>En total 39 actividades</b>	-	-	<b>39</b>	<b>896</b>	<b>111</b>	<b>646</b>



# Ourense

Actividades	Datas	Lugar	Edicións	Horas	Profesores	Asistentes
Perfeccionamento de Xefes de Sección	3-2; 29-4	Ourense	1	120	16	13
Perfeccionamento de Xefes de Negociado	3-2; 1-4	Ourense	1	80	8	29
Técnicas de redacción de informes, propostas e resolucións	11-4; 20-4	Ourense	1	21	2	24
A protección de datos de carácter persoal	3-10;13-10	Ourense	1	21	1	22
O expediente administrativo e os documentos administrativos	20-6; 29-6	Ourense	1	21	1	20
Achegamento á Constitución Europea	2-5; 11-5	Ourense	1	21	5	23
Básico de arquivo	5-9;14-9	Ourense	1	21	2	28
Información e atención ao cidadán	12-9;27-9	Ourense	1	24	3	26
As redes informáticas: a rede Internet	18-10;31-10	Ourense	1	16	1	15
As redes informáticas: a rede Internet	18-10;31-10	Ourense	1	16	1	18
Iniciación á informática. O procesador de textos (1ª edición)	29-3; 21-4	Ourense	1	30	1	17
Iniciación á informática. O procesador de textos (2ª edición)	29-3; 21-4	Ourense	1	30	1	15
Xestor de bases de datos relacionais (1ª edición)	5-9;22-9	Ourense	1	24	1	17



Actividades	Datas	Lugar	Edicións	Horas	Profesores	Asistentes
Xestor de bases de datos relacionais (2ª edición)	5-9;22-9	Ourense	1	24	1	15
Folla de cálculo (1ª edición)	24-5; 9-6	Ourense	1	22	1	20
Folla de cálculo (2ª edición)	24-5; 9-6	Ourense	1	22	1	20
Ofimática e seguridade informática orientadas a usuarios do SXPA (1ª edición)	12-9;16-9	Ourense	1	15	1	8
Ofimática e seguridade informática orientadas a usuarios do SXPA (2ª edición)	19-9;23-9	Ourense	1	15	1	8
Correo electrónico corporativo da Xunta de Galicia (Lotus Notes) e páxinas web institucionais (1ª edición)	26-9;29-9	Ourense	1	12	1	7
Correo electrónico corporativo da Xunta de Galicia (Lotus Notes) e páxinas web institucionais (2ª edición)	3-10;6-10	Ourense	1	12	1	6
Correo electrónico corporativo da Xunta de Galicia (Lotus Notes) e páxinas web institucionais (4ª edición)	24-10;27-10	Ourense	1	12	1	7
Correo electrónico corporativo da Xunta de Galicia (Lotus Notes) e páxinas web institucionais (5ª edición)	7-11;10-11	Ourense	1	12	1	6
Correo electrónico corporativo da Xunta de Galicia (Lotus Notes) e páxinas web institucionais (6ª edición)	14-11;17-11	Ourense	1	12	1	8
Correo electrónico corporativo da Xunta de Galicia (Lotus Notes) e páxinas web institucionais (8ª edición)	28-11;1-12	Ourense	1	12	1	9
Reforma administrativa da Xunta de Galicia	21-6; 24-6	Ourense	1	12	3	9
Perfeccionamento do sistema de xestión de procedementos administrativos (SXPA) da Xunta de Galicia	23-5; 27-5	Ourense	1	15	2	9



Actividades	Datas	Lugar	Edicións	Horas	Profesores	Asistentes
Prevención de riscos laborais. Plans de emerxencia (1ª edición)	1-6; 3-6	Ourense	1	15	4	24
Prevención de riscos laborais. Plans de emerxencia (2ª edición)	5-10;7-10	Ourense	1	15	4	25
Prevención de riscos laborais. Riscos xenéricos na Administración Pública	20-4; 22-4	Ourense	1	15	4	24
Procedementos tributarios	17-10;27-10	Ourense	1	24	2	11
Novidades legislativas e xurisprudenciais en materia tributaria	4-4; 7-4	Ourense	1	12	4	11
Xumco 2	6-6;10-6	Ourense	1	20	3	20
Aplicación de nómina	20-6; 24-6	Ourense	1	20	4	17
O contorno de traballo nas secretarías dos centros docentes públicos	3-10;7-10	Ourense	1	20	3	19
XadeWeb secundaria	29-3; 28-4	Ourense	1	20	1	8
<b>En total 35 actividades</b>	-	-	<b>35</b>	<b>803</b>	<b>88</b>	<b>558</b>





# Pontevedra

Actividades	Datas	Lugar	Edicións	Horas	Profesores	Asistentes
Perfeccionamento de Xefes de Sección	3-2; 29-4	Pontevedra	1	120	13	20
Perfeccionamento de Xefes de Negociado	3-2; 1-4	Pontevedra	1	80	5	29
Técnicas de redacción de informes, propostas e resolucións	11-4; 20-4	Pontevedra	1	21	2	25
Técnicas de redacción de informes, propostas e resolucións	25-4; 4-5	Vigo	1	21	2	22
O expediente administrativo e os documentos administrativos	20-6; 29-6	Pontevedra	1	21	2	18
O expediente administrativo e os documentos administrativos	20-6; 29-6	Vigo	1	21	3	18
Achegamento á Constitución Europea	6-6; 15-6	Pontevedra	1	21	5	17
Achegamento á Constitución Europea	20-6; 29-6	Vigo	1	21	5	18
Básico de arquivo	5-9;14-9	Pontevedra	1	21	6	24
Básico de arquivo	5-9;14-9	Vigo	1	21	4	23
Información e atención ao cidadán	15-9;28-9	Pontevedra	1	24	3	25
Información e atención ao cidadán	28-9;6-10	Vigo	1	24	3	21
As redes informáticas: a rede Internet	18-10;31-10	Pontevedra	1	16	1	18



Actividades	Datas	Lugar	Edicións	Horas	Profesores	Asistentes
As redes informáticas: a rede Internet	18-10;31-10	Vigo	1	16	1	7
Iniciación á informática. O procesador de textos	29-3; 21-4	Pontevedra	1	30	1	18
Iniciación á informática. O procesador de textos	29-3; 21-4	Vigo	1	30	1	13
Xestor de bases de datos relacionais	5-9;22-9	Pontevedra	1	24	1	17
Xestor de bases de datos relacionais	5-9;22-9	Vigo	1	24	1	15
Folla de cálculo	24-5; 9-6	Pontevedra	1	22	1	18
Folla de cálculo	24-5; 9-6	Vigo	1	22	1	19
Ofimática e seguridade informática orientadas a usuarios do SXPA (1ª edición)	13-6; 17-6	Pontevedra	1	15	1	9
Ofimática e seguridade informática orientadas a usuarios do SXPA (2ª edición)	20-6; 24-6	Pontevedra	1	15	1	2
Ofimática e seguridade informática orientadas a usuarios do SXPA (1ª edición)	13-6; 17-6	Vigo	1	15	1	8
Ofimática e seguridade informática orientadas a usuarios do SXPA (2ª edición)	20-6; 24-6	Vigo	1	15	1	9
Correo electrónico corporativo da Xunta de Galicia (Lotus Notes) e páxinas web institucionais (4ª edición)	17-10;20-10	Pontevedra	1	12	1	8
Correo electrónico corporativo da Xunta de Galicia (Lotus Notes) e páxinas web institucionais (5ª edición)	7-11;10;11	Pontevedra	1	12	1	8
Correo electrónico corporativo da Xunta de Galicia (Lotus Notes) e páxinas web institucionais (1ª edición)	19-9;22-9	Vigo	1	12	1	6



Actividades	Datas	Lugar	Edicións	Horas	Profesores	Asistentes
Correo electrónico corporativo da Xunta de Galicia (Lotus Notes) e páxinas web institucionais (2ª edición)	3-10;6-10	Vigo	1	12	1	10
Correo electrónico corporativo da Xunta de Galicia (Lotus Notes) e páxinas web institucionais (3ª edición)	24-10;27-10	Vigo	1	12	1	9
Correo electrónico corporativo da Xunta de Galicia (Lotus Notes) e páxinas web institucionais (4ª edición)	28-11;1-12	Vigo	1	12	1	6
Correo electrónico corporativo da Xunta de Galicia (Lotus Notes) e páxinas web institucionais (5ª edición)	12-12;15-12	Vigo	1	12	1	7
Reforma administrativa da Xunta de Galicia	21-6; 24-6	Vigo	1	12	3	5
Perfeccionamento do sistema de xestión de procedementos administrativos (SXPA) da Xunta de Galicia	23-5; 27-5	Vigo	1	15	2	9
Prevención de riscos laborais. Plans de emerxencia	26-10;28-10	Pontevedra	1	15	4	21
Prevención de riscos laborais. Plans de emerxencia	19-10;21-10	Vigo	1	15	4	23
Prevención de riscos laborais. Riscos xenéricos na Administración Pública	27-4; 29-4	Pontevedra	1	15	4	24
Xestión de taxas e prezos	3-10;20-10	Pontevedra	1	24	3	11
Novidades legislativas e xurisprudenciais en materia tributaria	11-4; 14-4	Vigo	1	12	4	7
Xumco 2	9-5; 13-5	Vigo	1	20	3	19
Aplicación de nómina	23-5; 27-5	Vigo	1	20	4	17
A vivenda e os dereitos dos adquirentes	18-4; 21-4	Pontevedra	1	15	4	18



Actividades	Datas	Lugar	Edicións	Horas	Profesores	Asistentes
A limpeza nos centros educativos (1ª edición)	5-9;9-9	Pontevedra	1	20	1	14
A limpeza nos centros educativos (2ª edición)	12-9;16-9	Pontevedra	1	20	1	14
O coidado do alumnado con necesidades derivadas de deficiencias motóricas	24-10;28-10	Vigo	1	20	4	20
XadeWeb secundaria	29-3; 28-4	Pontevedra	1	20	1	6
XadeWeb secundaria na modalidade de teleformación (1ª edición)	20-4; 31-5	Vigo	1	20	1	13
XadeWeb secundaria na modalidade de teleformación (2ª edición)	4-10;27-10	Vigo	1	20	1	6
Identificación e inspección sanitaria de cogomelos	24-10;26-10	Vigo	1	15		23
Trazabilidade e seguridade alimentaria. Regulamento	18-4; 20-4	Pontevedra	1	15	8	25
Trazabilidade e seguridade alimentaria. Regulamento	23-5; 25-5	Vigo	1	15	8	25
Estudo da Lei 8/2004, do 30 de xullo, de protección, control, infraccións e sancións en materia marítimo-pesqueira	23-6; 26-6	Vigo	1	12	5	20
Implantación dos recursos informáticos da Consellería de Pesca e Asuntos Marítimos	3-10;6-10	Vigo	1	15	4	15
Avaliación de contaminantes biolóxicos	15-6; 17-6	Redondela	1	12	2	19
<b>En total 53 actividades</b>	-	-	<b>53</b>	<b>1.111</b>	<b>143</b>	<b>821</b>



Nº total de actividades por provincia

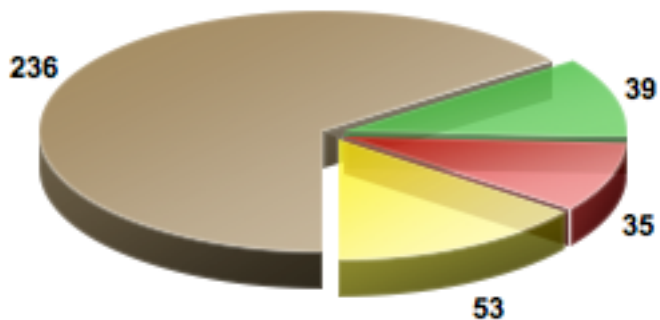

■ A Coruña   ■ Lugo   ■ Ourense   ■ Pontevedra

Nº total de asistentes por provincia

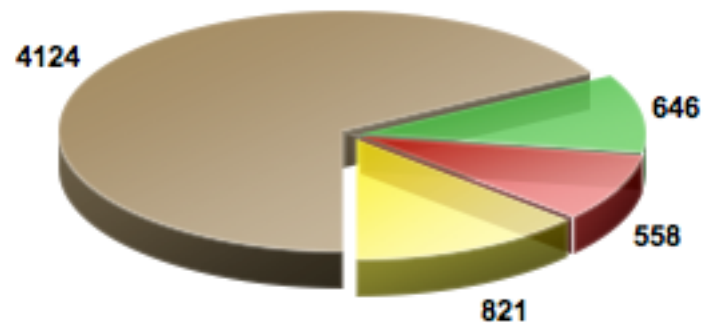

	Actividades	Horas	Profesores	Asistentes
<b>A Coruña</b>	236	5.754	703	4.124
<b>Lugo</b>	39	896	111	646
<b>Ourense</b>	35	803	88	558
<b>Pontevedra</b>	53	1.111	143	821
<b>Total</b>	363	8.564	1.045	6.149



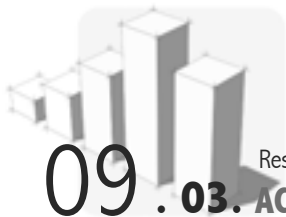

Resumo estatístico das actividades de formación da EGAP

## 09 . 03. ACTIVIDADES DO SERVIZO DE FORMACIÓN DO PERSOAL DA ADMINISTRACIÓN LOCAL

### A Coruña

Actividades	Datas	Lugar	Edicións	Horas	Profesores	Prazas
<b>a) Cursos</b>						
Lexislación xurídica veterinaria	9-12; 5-2	A Coruña	1	40	11	20
Lexislación xurídica veterinaria	16-11; 11-1	Ferrol	1	40	11	20
Formación de formadores	21-1; 12-3	Santiago	2	40	4	20
Iniciación á auditoría interna	7-3; 8-3	Santiago	1	12	1	20
O portal dos concellos de Galicia: O Eido Local e o novo rexistro de entradas vía web	7-3; 7-4	A Coruña	2	20	2	40
O portal dos concellos de Galicia: O Eido Local e o novo rexistro de entradas vía web	14-3; 7-4	Santiago	3	30	3	60
A xestión dos dereitos de pagamento único	12-4	A Coruña	1	7	1	30
A nova instrución da contabilidade pública na Administración local	18-4; 3-5	A Coruña	1	30	10	30
Curso persoal de estradas da CPTOPV	18-4; 20-4	A Coruña	3	6	3	41

Actividades	Datas	Lugar	Edicións	Horas	Profesores	Prazas
Curso persoal de extinción de incendios	27-4; 29-4	A Coruña	3	6	3	225
Técnicas de intrusión en entornos Windows	Abril	A Coruña	1	20	1	10
Sancións e recuperacións de indebidos no marco do financiamento da PAC (1ª edición)	3-5	Santiago	1	7	1	20
Curso de laboratorio	9-5; 25-5	A Coruña	2	6	2	31
Curso básico de prevención de riscos laborais	9-5; 13-5	A Coruña	1	30	5	37
Curso selectivo para o acceso á subescala de secretaría, categoría de entrada (VII promoción). Módulo de dereito autonómico	18-5; 27-5	Santiago	1	54	10	15
Curso básico de prevención de riscos laborais (a distancia)	6-6	A Coruña	1	50	1	24
Curso básico de prevención de riscos laborais (a distancia)	6-6	Santiago	1	50	1	16
Curso de prevención de riscos laborais. Plan de emerxencia	21-6; 23-6	Ferrol	1	15	3	24
Curso básico de prevención de riscos laborais (a distancia)	27-6	Santiago	1	30	1	10
Teórico práctico sobre fontes e ferramentas estatísticas básicas	30-5; 21-6	Santiago	1	33	5	20
As AGEs e a xestión integral das explotacións agropecuarias	6-6; 10-6	Bergondo-A Coruña	1	28	13	40
Inglés científico para investigación agraria	7-6; 30-6	Mabegondo	1	20	1	20
A nova instrución da contabilidade pública na Administración local	8-6; 23-6	Santiago	1	30	10	40
A nova instrución da contabilidade pública na Administración local	13-6; 28-6	A Coruña	1	30	10	40
A fruticultura en Galicia: situación actual e perspectivas de futuro	22-6; 29-6	Bergondo - A Coruña	1	30	8	25

Actividades	Datas	Lugar	Edicións	Horas	Profesores	Prazas
Curso de prevención de riscos músculo-esqueléticos	7-9	A Coruña	1	2	1	39
Curso de prevención de riscos laborais: en traballos de limpeza	19-9; 21-9	A Coruña	3	6	3	85
Análise dos bens, produtos industriais, produtos alimenticios e servizos, postos a disposición dos consumidores e usuarios no mercado	20-9; 18-10	Santiago	1	20	1	35
Curso de prevención de riscos laborais. Formación para persoal de cociña	29-9;30-9	A Coruña	2	4	6	70
Curso selectivo para o acceso á subescala de secretaría-intervención (X promoción)	3-10; 30-11	Santiago	1	220	27	19
Situacións administrativas dos funcionarios de Administración local	5-10; 6-10	Ferrol	1	6	1	20
Autocad MDT e a aplicación SIXPAC	17-10; 28-11	A Coruña	1	60	1	15
Plataforma Bea Weblogic	17-10	A Coruña	1	40	1	12
Instrución de contabilidade das Corporacións locais	17-10; 27-10	Ferrol	1	24	1	20
Contratación de servizos de telefonía	18-10; 20-10	Santiago	1	12	1	50
Desenvolvemento directivo (Coaching)	25-10; 27-10	A Coruña	1	40	1	15
Aplicacións agrarias dos sistemas de información xeográfica	24-10; 28-10	Abegondo (A Coruña)	1	20	1	50
Curso básico de técnicas de investigación social	3-11; 20-12	Santiago	2	70	2	60
Prevención de riscos laborais nos laboratorios químicos	8-11; 17-11	Mabegondo	1	21	1	30
Bens das entidades locais <sup>o</sup>	8-11; 10-11	Ferrol	1	8	1	20



Actividades	Datas	Lugar	Edicións	Horas	Profesores	Prazas
Licenzas urbanísticas	14-11; 15-11	Ferrol	1	6	1	20
O pastoreo en Galicia, o proxecto europeo Grazemore	15-11; 16-11	Abegondo (A Coruña)	1	16	1	100
Prevenición da contaminación das augas por actividades agrarias	21-11; 24-11	Abegondo (A Coruña)	1	16	1	40
Formación de formadores de programas de sanidade e benestar animal	21-11; 30-11	Santiago	1	30	1	35
Curso selectivo para o acceso á subescala de intervención-tesourería, categoría de entrada (XIII promoción) módulo dereito autonómico	28-11; 2-12	Santiago	1	30	8	8
Utilización de aplicacións informáticas para a xestión de explotacións leiteiras	29-11; 30-11	Mabegondo	1	15	1	20
Curso selectivo para o acceso á subescala de secretaría-intervención (X promoción) módulo dereito autonómico	1-12; 16-12	Santiago	1	55	14	23
Dereito sancionador en materia de caza e pesca fluvial	19-12; 22-12	Santiago	4	16	4	100
Xestión do patrimonio. Xestión económica do patrimonio		Ferrol	1	0	1	20
<b>b) Xornadas</b>						
I Xornadas técnicas sobre a fiscalización da xestión económica-financeira das entidades locais de Galicia	17-2;18-2	Santiago	1	6	6	128
Sobre a reforma da contabilidade local	9-3	Santiago	1	5	1	308
Sobre a modernización de gobernos locais	17-6	A Coruña	1	5	7	35
II Xornadas de dereito civil: o seguro de responsabilidade civil	24-5; 26-5	A Coruña	1	7	7	440

Actividades	Datas	Lugar	Edicións	Horas	Profesores	Prazas
Sobre retos nos Servizos Sociais	Xuño	A Coruña	1	12	1	35
Sobre sensibilización en materia de violencia contra as mulleres	10-11	Ferrol	1	8	6	67
<b>c) Seminarios</b>			0	0	0	0
4º Seminario de Xestión Pública Local	Abril- Novembro	A Coruña	1	20	1	60
<b>En total 56 actividades</b>	-	-	<b>72</b>	<b>1.464</b>	<b>231</b>	<b>2.857</b>

# Lugo

Actividades	Datas	Lugar	Edicións	Horas	Profesores	Prazas
<b>a) Cursos</b>						
Lexislación xurídica veterinaria	16-11; 12-1	Lugo	1	40	11	20
O portal dos concellos de Galicia: O Eido Local e o novo rexistro de entradas e saídas vía web	21-2; 3-3	Lugo	2	20	2	40
A xestión dos dereitos de pagamento único	13-4	Lugo	1	7	1	30
Curso persoal de estradas da CPTOPV	21-4; 22-4	Lugo	2	4	2	46
Curso persoal de extinción de incendios	25-4; 26-4	Lugo	2	4	2	240
A nova instrución da contabilidade pública na Administración local	25-4; 10-5	Lugo	1	30	9	30
Curso de prevención de riscos laborais. Plan de emerxencia	5-4; 20-10	Lugo	5	75	15	129
Curso básico de prevención de riscos laborais	2-5; 6-5	Lugo	1	30	6	39
Curso básico de prevención de riscos laborais (a distancia)	6-6	Lugo	1	50	1	33
Curso de prevención de riscos laborais: en traballos de limpeza	23-9	Lugo	1	2	1	18
<b>En total 10 actividades</b>	<b>-</b>	<b>-</b>	<b>17</b>	<b>262</b>	<b>50</b>	<b>625</b>



# Ourense

Actividades	Datas	Lugar	Edicións	Horas	Profesores	Prazas
<b>a) Cursos</b>						
Lexislación xurídica veterinaria	20-11; 15-2	Ourense	1	40	11	20
O portal dos concellos de Galicia: O Eido Local e o novo rexistro de entradas e saídas vía web	21-2; 31-3	Ourense	3	30	3	60
Manipulación de produtos fitosanitarios e ferramentas e maquinaria de xardinería e forestal	14-4; 15-4	Ourense	1	3	1	17
A xestión dos dereitos de pagamento único	19-4	Ourense	1	7	1	30
Curso persoal de extinción de incendios	21-4; 22-4	Ourense	2	4	2	229
Curso persoal de estradas da CPTOPV	25-4; 26-4	Ourense	2	4	2	63
A nova instrución da contabilidade pública na Administración local	2-5; 19-5	Ourense	1	30	10	30
Curso de laboratorio	30-5	Ourense	1	3	1	12
Curso básico de prevención de riscos laborais (a distancia)	3-6	Ourense	1	50	1	10
Curso básico de prevención de riscos laborais	6-6; 10-6	Ourense	1	30	4	20
Viticultura e enoloxía	6-6; 22-6	Leiro (Ourense)	1	36	6	20
VIII Encontros de Dereito Penitenciario de Galicia: cárcere, traballo e seguridade social	17 e 18-6	Ourense	1	12	12	39



Actividades	Datas	Lugar	Edicións	Horas	Profesores	Prazas
Análise básico de uvas e viños	27-6; 30-6	Leiro (Ourense)	1	20	4	20
Curso de prevención de riscos músculo-esqueléticos	13-9	Ourense	1	2	1	8
Curso de prevención de riscos laborais: en traballos de limpeza	16-9	Ourense	1	2	1	35
Curso de prevención de riscos laborais. Formación para persoal de cociña	23-9	Ourense	1	2	3	24
Curso de prevención de riscos laborais. Plan de emerxencia	3-10; 4-10	Ourense	1	15	3	24
Control de maduración por cata de uvas	5-10	Leiro (Ourense)	1	10	1	20
Xestión de servizos públicos locais	14-10; 22-12	Ourense	1	30	8	35
<b>En total 19 actividades</b>	-	-	<b>23</b>	<b>330</b>	<b>75</b>	<b>716</b>



# Pontevedra

Actividades	Datas	Lugar	Edicións	Horas	Profesores	Prazas
<b>a) Cursos</b>						
Lexislación xurídica veterinaria	16-11; 11-1	Pontevedra	1	40	11	20
Xestor de bases de datos. Microsoft Access	1-2; 15-2	Pontevedra	1	24	1	20
Folla de cálculo. Microsoft Excel	16-2; 28-2	Pontevedra	1	21	1	20
O portal dos concellos de Galicia: O Eido Local e o novo rexistro de entradas e saídas vía web	28-2;17-3	Pontevedra	2	20	2	40
Curso persoal de extinción de incendios	18-4; 20-4	Pontevedra	3	6	3	186
A xestión dos dereitos de pagamento único	20-4	Pontevedra	1	7	1	30
Curso persoal de estradas da CPTOPV	27-4; 29-4	Pontevedra	3	6	3	58
A nova instrución da contabilidade pública na Administración local	9-5; 26-5	Pontevedra	1	30	9	30
Curso básico de prevención de riscos laborais (a distancia)	6-6	Pontevedra	1	50	1	19
Curso de prevención de riscos laborais. Plan de emerxencia	7-6; 27-10	Vigo	3	45	9	60
Curso básico de prevención de riscos laborais	13-6; 17-6	Pontevedra	1	30	5	20
Curso de laboratorio	20-6;30-6	Pontevedra	2	6	2	31
Curso de prevención de riscos músculo-esqueléticos	15-9	Pontevedra	1	2	1	17
A nova instrución da contabilidade pública na Administración local	14-11; 29-11	Pontevedra	1	30	10	40
<b>En total 14 actividades</b>	-	-	<b>22</b>	<b>317</b>	<b>59</b>	<b>591</b>



Nº total de edicións por provincia

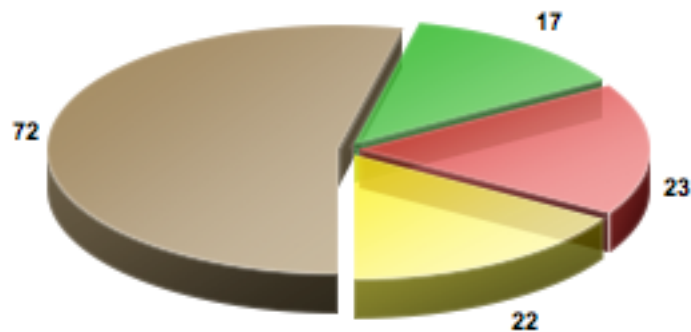

■ A Coruña   ■ Lugo   ■ Ourense   ■ Pontevedra

Nº total de asistentes por provincia

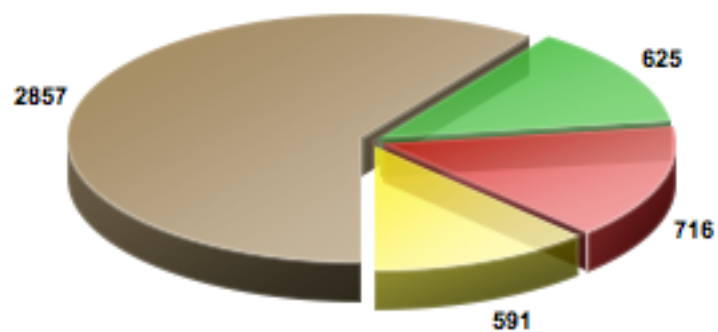

	Edicións	Horas	Profesores	Prazas
<b>A Coruña</b>	72	1.464	231	2.857
<b>Lugo</b>	17	262	50	625
<b>Ourense</b>	23	330	75	716
<b>Pontevedra</b>	22	317	59	591
<b>Total</b>	134	2.373	415	4.789



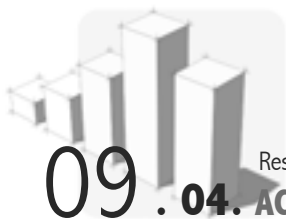

Resumo estatístico das actividades de formación da EGAP

## 09 . 04. ACTIVIDADES DO SERVIZO DE ESTUDOS, INVESTIGACIÓN E PUBLICACIÓNS

### A Coruña

Actividades	Datas	Lugar	Edicións	Horas	Profesores	Asistentes
<b>a) Cursos</b>						
Medio de linguaxe administrativa galega (DXPL - EGAP)	30-3; 19-5	A Coruña	1	75	1	25
Medio de linguaxe administrativa galega (DXPL - EGAP)	30-3; 11-5	A Coruña	1	75	1	19
Medio de linguaxe administrativa galega (DXPL - EGAP)	25-10; 14-12	A Coruña	1	75	1	21
Medio de linguaxe administrativa galega (DXPL - EGAP)	25-10; 21-12	A Coruña	1	75	1	11
Medio de linguaxe administrativa galega (DXPL - EGAP)	1-3; 12-4	Santiago	1	75	1	32
Medio de linguaxe administrativa galega (DXPL - EGAP)	30-3; 11-5	Santiago	1	75	1	34
Medio de linguaxe administrativa galega (DXPL - EGAP)	25-10; 30-11	Santiago	1	75	1	31
Medio de linguaxe administrativa galega (DXPL - EGAP)	25-10; 13-12	Santiago	1	75	1	26
Medio de linguaxe administrativa galega (DXPL - EGAP)	26-10; 01-12	Santiago	1	75	1	24



Actividades	Datas	Lugar	Edicións	Horas	Profesores	Prazas
Actualización da lingua e da linguaxe administrativa galegas (FC)	9-5;16-5	A Coruña	1	15	1	24
Actualización da lingua e da linguaxe administrativa galegas (FC)	23-5; 30-5	A Coruña	1	15	1	25
Actualización da lingua e da linguaxe administrativa galegas (FC)	3-10; 10-10	A Coruña	1	15	1	26
Actualización da lingua e da linguaxe administrativa galegas (FC)	17-10; 24-10	A Coruña	1	15	1	22
Actualización da lingua e da linguaxe administrativa galegas (FC)	9-5;16-5	Santiago	1	15	1	24
Actualización da lingua e da linguaxe administrativa galegas (FC)	23-5; 30-5	Santiago	1	15	1	24
Actualización da lingua e da linguaxe administrativa galegas (FC)	2-6; 9-6	Santiago	1	15	1	24
Actualización da lingua e da linguaxe administrativa galegas (FC)	3-10; 10-10	Santiago	1	15	1	23
Actualización da lingua e da linguaxe administrativa galegas (FC)	17-10; 24-10	Santiago	1	15	1	29
Actualización da lingua e da linguaxe administrativa galegas (FC)	9-5;16-5	Ferrol	1	15	1	28
Inglés medio (continuación do iniciado en setembro de 2004)	11-1; 26-5	Santiago	1	70	1	11
Inglés superior (continuación do iniciado en setembro de 2004)	11-1; 26-5	Santiago	1	70	1	5
Inglés básico	13-9; 15-12	Santiago	1	50	1	20
Inglés superior	13-9; 15-12	Santiago	1	50	1	18
Conversa en inglés (FC)	25-4; 15-5	Santiago	2	48	2	12
Inglés comunitario	5-9;29-9	Santiago	1	48	1	16



Actividades	Datas	Lugar	Edicións	Horas	Profesores	Prazas
Francés básico	13-4; 30-11	Santiago	1	80	1	17
Conversa en francés (FC)	19-4; 16-6	Santiago	2	48	2	10
Portugués, nivel II	28-4; 29-11	Santiago	1	80	1	10
<b>b) Outras actividades</b>						
Actos en conmemoración do Día das Letras Galegas: mesa redonda sobre a vida de Xosé Manuel Lorenzo Varela Vázquez	10-5	Santiago	1	2	2	65
<b>En total 31 actividades</b>	-	-	<b>31</b>	<b>1.371</b>	<b>32</b>	<b>656</b>



# Lugo

Actividades	Datas	Lugar	Edicións	Horas	Profesores	Asistentes
<b>a) Cursos</b>						
Medio de linguaxe administrativa galega (DXPL - EGAP)	28-3; 28-4	Lugo	1	75	1	23
Medio de linguaxe administrativa galega (DXPL - EGAP)	28-3; 28-4	Lugo	1	75	1	22
Medio de linguaxe administrativa galega (DXPL - EGAP)	24-10; 29-11	Lugo	1	75	1	21
Actualización da lingua e da linguaxe administrativa galegas (FC)	9-5;16-5	Lugo	1	15	1	23
Actualización da lingua e da linguaxe administrativa galegas (FC)	23-5; 30-5	Viveiro	1	15	1	17
Actualización da lingua e da linguaxe administrativa galegas (FC)	3-10; 10-10	Lugo	1	15	1	26
Actualización da lingua e da linguaxe administrativa galegas (FC)	17-10; 24-10	Lugo	1	15	1	25
<b>En total 7 actividades</b>	<b>-</b>	<b>-</b>	<b>7</b>	<b>285</b>	<b>7</b>	<b>157</b>



# Ourense

Actividades	Datas	Lugar	Edicións	Horas	Profesores	Asistentes
<b>a) Cursos</b>						
Medio de linguaxe administrativa galega (DXPL - EGAP)	28-3; 28-4	Ourense	1	75	1	27
Medio de linguaxe administrativa galega (DXPL - EGAP)	25-10; 30-11	Ourense	1	75	1	17
Actualización da lingua e da linguaxe administrativa galegas (FC)	9-5;16-5	Ourense	1	15	1	25
Actualización da lingua e da linguaxe administrativa galegas (FC)	23-5; 30-5	Ourense	1	15	1	24
Actualización da lingua e da linguaxe administrativa galegas (FC)	3-10; 10-10	Ourense	1	15	1	28
Actualización da lingua e da linguaxe administrativa galegas (FC)	17-10; 24-10	Ourense	1	15	1	32
<b>En total 6 actividades</b>	-	-	<b>6</b>	<b>210</b>	<b>6</b>	<b>153</b>



# Pontevedra

Actividades	Datas	Lugar	Edicións	Horas	Profesores	Asistentes
<b>a) Cursos</b>						
Medio de linguaxe administrativa galega (DXPL - EGAP)	29-3; 2-5	Pontevedra	1	75	1	33
Medio de linguaxe administrativa galega (DXPL - EGAP)	24-10; 29-11	Pontevedra	1	75	1	29
Medio de linguaxe administrativa galega (DXPL - EGAP)	29-3; 3-5	Vigo	1	75	1	27
Medio de linguaxe administrativa galega (DXPL - EGAP)	24-10; 29-11	Vigo	1	75	1	14
Actualización da lingua e da linguaxe administrativa galegas (FC)	9-5;16-5	Pontevedra	1	15	1	26
Actualización da lingua e da linguaxe administrativa galegas (FC)	23-5; 30-5	Pontevedra	1	15	1	26
Actualización da lingua e da linguaxe administrativa galegas (FC)	3-10; 10-10	Pontevedra	1	15	1	27
Actualización da lingua e da linguaxe administrativa galegas (FC)	17-10; 24-10	Pontevedra	1	15	1	27
Actualización da lingua e da linguaxe administrativa galegas (FC)	9-5;16-5	Vigo	1	15	1	18
Actualización da lingua e da linguaxe administrativa galegas (FC)	23-5; 30-5	Vigo	1	15	1	24
Actualización da lingua e da linguaxe administrativa galegas (FC)	3-10; 10-10	Vigo	1	15	1	28
Actualización da lingua e da linguaxe administrativa galegas (FC)	17-10; 24-10	Vigo	1	15	1	28
<b>En total 12 actividades</b>	<b>-</b>	<b>-</b>	<b>12</b>	<b>420</b>	<b>12</b>	<b>307</b>



Nº total de edicións por provincia

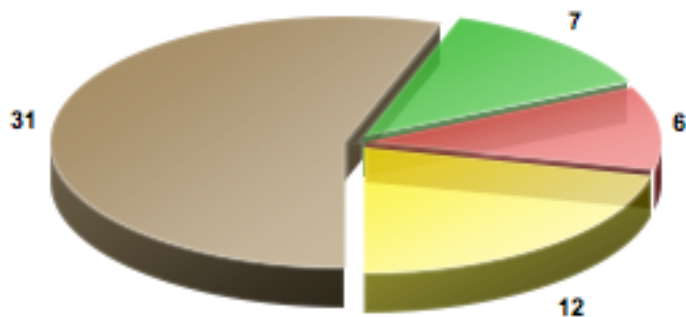

■ A Coruña   ■ Lugo   ■ Ourense   ■ Pontevedra

Nº total de asistentes por provincia

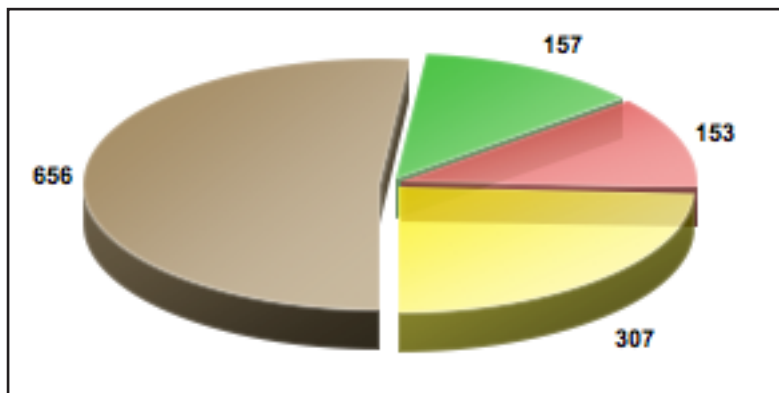

	Edicións	Horas	Profesores	Prazas
<b>A Coruña</b>	31	1.371	32	656
<b>Lugo</b>	7	285	7	157
<b>Ourense</b>	6	210	6	153
<b>Pontevedra</b>	12	420	12	307
<b>Total</b>	56	2.286	57	1.273



09

. 05. RESUMO GLOBAL

Resumo estatístico das actividades de formación da EGAP

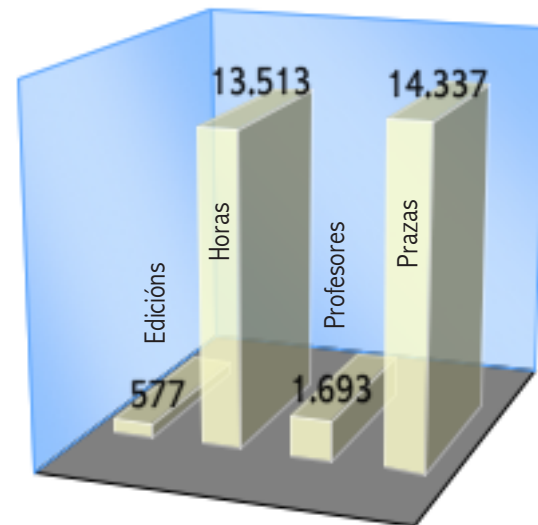

Resumo global dos datos estatísticos das actividades de formación da EGAP.

	Edicións	Horas	Profesores	Prazas
da Xefatura de Estudos	24	290	176	2.126
do Servizo de Formación do Persoal da Administración Autonómica	363	8.564	1.045	6.149
do Servizo de Formación do Persoal da Administración Local	134	2.373	415	4.789
do Servizo de Estudos, Investigación e Publicacións	56	2.286	57	1.273
<b>Total</b>	<b>577</b>	<b>13.513</b>	<b>1.693</b>	<b>14.337</b>

